リハビリテーション・ケア合同研究大会 苫小牧 2022

各種趣意書

1. 寄付
2. 共催セミナー
3. 企業展示
4. プログラム・抄録集広告掲載
5. ホームページバナー広告

会期:2022年9月30日(金)～2022年10月1日(土)

会場:苫小牧市民会館、グランドホテルニュー王子

大会長 橋本 洋一
(社会医療法人平成醫塾 苫小牧東病院 理事長・院長)

ご挨拶

謹啓

2022年9月30日(金)10月1日(土)の2日間、北海道苫小牧市のグランドホテルニュー王子、苫小牧市民会館を会場としてリハビリテーション・ケア合同研究大会2022苫小牧を開催させて頂くことになりました。大会長を務めさせて頂く 社会医療法人平成医塾苫小牧東病院理事長、院長の橋本洋一です。本大会は1997年熊本で産声をあげ、一般社団法人日本リハビリテーション病院・施設協会、一般社団法人回復期リハビリテーション病棟協会、一般社団法人全国デイ・ケア協会、一般社団法人日本訪問リハビリテーション協会、全国地域リハビリテーション研究会、全国地域リハビリテーション支援事業連絡協議会の6団体が合同で開催して四半世紀が経過しようとしている歴史ある学術集会であります。

この学術集会は10年前の2012年に札幌で開催され、今回の大会は北海道での2回目の開催となります。今回の大会のテーマとして、古代中国の歴史書である『漢書』にあります《覧古考新》を掲げさせて頂きました。この《覧古考新》という言葉は『古い事の良いところを参考にしながらも新しい事を考えよう』という意味です。

2021年7月に開催された第44回世界遺産委員会で『北海道・北東北の縄文遺跡群』が登録されましたが、1万年から1万3千年もの長期にわたって続いた縄文文化の代表的な17の遺跡の中で函館市の大船遺跡、伊達市の北黄金貝塚等の7遺跡が北海道に含まれております。また、先住民族のアイヌ文化の象徴ともなる民族共生象徴空間《ウポポイ》が開設されました。この《ウポポイ》はアイヌ語で『大勢で歌うこと』の意味ですが、まさにこの《ウポポイ》の意味するところのように、地域包括ケアシステムの構築実現も終盤戦に入りましたが、全国の医療機関、介護施設、福祉施設、在宅サービス機関などの多彩な医療福祉機関から多職種の方々が集い、活発な議論を通して、情報交換・情報共有の場を作り上げて戴ければと思っております。

私達は先人の作り上げた日本特有の先史文化である縄文文化から世界最古の土器を制作し、環境の変化に適応しながら自然と共生した人類史上極めて希少な文化を学び、現在直面している気候変動、パンデミックという国家間を越えた難題を乗り越え解決していかなければなりません。

先人達が作り上げたリハビリテーション医療を学びながら、ICT、AIそしてロボットリハビリなどの最新のテクノロジー導入を図り一步一步前に進むきっかけとなる大会になればと念じております。新型コロナウイルス感染症によりハイブリッド方式を採用せざるを得ない状況にありますが、こういった状況をご理解戴き、ご支援賜りますようお願い申し上げます。

謹白

2022年1月吉日

リハビリテーション・ケア合同研究大会 苫小牧 2022

大会長 橋本 洋一

(社会医療法人平成医塾 苫小牧東病院 理事長・院長)



開催概要

- 大会名称： リハビリテーション・ケア合同研究大会 苫小牧 2022
- 主催： 一般社団法人 日本リハビリテーション病院・施設協会
一般社団法人 回復期リハビリテーション病棟協会
一般社団法人 全国デイ・ケア協会
一般社団法人 日本訪問リハビリテーション協会
全国地域リハビリテーション支援事業連絡協議会
全国地域リハビリテーション研究会
- 大会長： 橋本 洋一（社会医療法人平成醫塾 苫小牧東病院 理事長・院長）
- 副大会長： 船木 上総（社会医療法人平成醫塾 苫小牧東病院 常務理事・副院長）
- 実行委員長： 牧野 茂（社会医療法人平成醫塾 苫小牧東病院 理事・医局長）
- 会期： 2022年9月30日(金)～10月1日(土)
- 会場： 現地開催とオンライン配信を用いたハイブリッド開催
・苫小牧市民会館
〒053-0018 北海道苫小牧市旭町3丁目 2-2
・グランドホテルニュー王子
〒053-0022 北海道苫小牧市表町4丁目 3-1
・苫小牧市文化会館
〒053-0018 北海道苫小牧市旭町 2 丁目 8-19
- 予定参加者： 1,800名
- プログラム概要： 大会長講演、特別講演、基調講演、シンポジウム、
一般演題(口演)、一般演題(ポスター)、ランチョンセミナー等
- 大会事務局： 社会医療法人平成醫塾 苫小牧東病院
〒053-0054 北海道苫小牧市明野新町5丁目1-30
TEL: 0144-55-8811(代表)
- 運営事務局： リハビリテーション・ケア合同研究大会 苫小牧 2022 運営事務局
株式会社コンベンションリンケージ内
〒060-0002 札幌市中央区北 2 条西 4 丁目 1 北海道ビル
TEL: 011-272-2151 FAX: 011-272-2152
Email: rc2022@c-linkage.co.jp

収支予算書

(単位:円)

<収入の部>				
項目	数量	単価	金額	摘要
1 参加登録費	1,800 名		27,660,000	
現地参加				
事前 会員	1,000 名	15,000	15,000,000	
事前 非会員	200 名	17,000	3,400,000	
当日 会員	100 名	15,000	1,500,000	
当日 非会員	15 名	17,000	255,000	
WEB参加				
事前 会員	350 名	15,000	5,250,000	
事前 非会員	100 名	17,000	1,700,000	
当日 会員	20 名	15,000	300,000	
当日 非会員	15 名	17,000	255,000	
2 懇親会費	400 名		3,200,000	
事前	300 名	8,000	2,400,000	
当日	100 名	8,000	800,000	
3 共催セミナー費			5,280,000	
ランチョンセミナー	4 枠	1,320,000	5,280,000	
4 展示出展料			4,851,000	
一般	20 小間	220,000	4,400,000	
日本リハビリテーション病院施設協会賛助会員	2 小間	198,000	396,000	
書籍展示	5 本	11,000	55,000	
5 広告掲載料			1,980,000	
プログラム・抄録集			1,155,000	
表4	1 件	165,000	165,000	
表3	1 件	110,000	110,000	
表2	1 件	110,000	110,000	
後付1頁(モノクロ)	5 件	55,000	275,000	
後付1/2頁(モノクロ)	15 件	33,000	495,000	
ホームページバナー広告	15 件	55,000	825,000	
6 寄付金			1,000,000	
その他企業・個人・病院			1,000,000	
7 助成金			10,300,000	
主要団体助成金			6,300,000	
北海道			2,000,000	
苫小牧市			2,000,000	
8 その他			25,000	
抄録集	10 冊	2,500	25,000	
合計			54,296,000	

(単位:円)

<支出の部>		
項目	金額	摘要
1 事前準備費	13,106,000	
(1)事務局費	5,000,000	
(2)ホームページ作成費	750,000	
(3)演題・事前参加登録関連費	2,000,000	
(4)通信運搬費	356,000	
(5)印刷・制作費・その他	5,000,000	
2 当日運営費	30,700,000	
(1)会場関連費	12,000,000	
(2)機材・備品関連費	7,500,000	
(3)当日運営人件費	6,000,000	
(4)看板・展示関連費	4,500,000	
(5)料飲関係費	200,000	
(6)会議用備品・その他	500,000	
3 招請・接遇費	2,000,000	
4 関連行事費	5,500,000	
5 事後処理費	200,000	
6 業務委託費	2,790,000	
合計	54,296,000	

寄付金依頼要項

1. 寄 付 の 名 称: リハビリテーション・ケア合同研究大会 苫小牧 2022
寄付金代表依頼者 橋本 洋一
2. 寄 付 目 標 額: 金 100 万円也
3. 寄 付 金 の 使 途: リハビリテーション・ケア合同研究大会 苫小牧 2022 開催準備
および運営費用
4. 募 集 期 間: 2021 年 12 月 28 日(火)～2022 年 9 月 29 日(木)
5. 振 込 方 法: 別途「寄付金申込書」に必要事項をご記入の上、下記申込先へ FAX 又は
メールにてお申込みください。また、寄付金は下記口座にお振込みください。

【お振込み先】

銀 行 名: 苫小牧信用金庫
支 店 名: 明野支店(店番:015)
口座番号: 普通 1515226
口座名義: リハビリテーションケア合同研究大会 苫小牧2022 大会長 橋本 洋一
フリカ`ナ: リハビリテーションケアアウトウケンキョウタイカイトマコマイニセンニジュウニ タイカイチョウ ハシモトヨウイチ

※振込手数料は貴社にてご負担ください。

※銀行発行の振込控えをもって当方の領収書に代えさせていただきます。

6. 申 込 先: リハビリテーション・ケア合同研究大会 苫小牧 2022 運営事務局
株式会社コンベンションリンクージ 内
〒060-0002 札幌市中央区北 2 条西 4 丁目 1 北海道ビル
TEL: 011-272-2151 FAX: 011-272-2152
Email: rc2022@c-linkage.co.jp
7. ガ イ ド ラ イ ン: リハビリテーション・ケア合同研究大会 苫小牧 2022 では、本大会に
要した費用に関して、各社の「企業活動と医療機関等の関係の透明性ガイド
ラインに関する指針」に基づいて情報公開することに同意いたします。

共催セミナー 募集要項

1. 開催日時 : 9月30日(金) 12:30~13:20 / 10月1日(土) 12:20~13:10
募集予定枠数:4
2. 会場 : グランドホテルニュー王子(〒053-0022 北海道苫小牧市表町4丁目 3-1)
3. 募集枠数・共催費 :

セミナー名	会場	席数	共催費 (税込)	募集 予定枠
ランチョンセミナー1	9月30日(金) グランドホテルニュー王子 グランドホール 1/2(中)	150席	1,320,000円	1社
ランチョンセミナー2	9月30日(金) グランドホテルニュー王子 グランドホール 1/2(右)	150席	1,320,000円	1社
ランチョンセミナー3	10月1日(土) グランドホテルニュー王子 グランドホール 1/2(中)	150席	1,320,000円	1社
ランチョンセミナー4	10月1日(土) グランドホテルニュー王子 グランドホール 1/2(右)	150席	1,320,000円	1社

※座席数は、開催方式変更や会場レイアウトにより若干変動することがございますので、ご了承ください。
※ランチョンセミナーもWEBでのオンライン配信を予定しております。配信にかかる費用は、大会事務局にて負担いたします。

4. 会場設定 : 希望を伺った上、申し込み締め切り後、大会事務局にて決定させていただきたく存じます。会場の収容人数につきましては、会場のレイアウトの都合上、若干の変更も有りますので、予めご了承ください。
5. プログラム編成 : セミナー内容や座長、演者については貴社に一任しますが、内容や座長、演者が重複している場合は大会事務局より調整をお願いする事もございます。予めご了承ください。
6. 共催名称 : 貴社・リハビリテーション・ケア合同研究大会 苫小牧 2022 との共催
7. 共催費 : <共催費に含まれるもの>
- ①会場費及び基本備品
 - ②控室室料
 - ③音響・照明使用料
 - ④発表基本機材(発表会場内映像オペレーターを含む)
 - ⑤WEB配信機材
- <共催費に含まれないもの>
- ①共催費振込手数料
 - ②講師・座長への謝金、旅費、宿泊費(公正競争規約にしたがって)
 - ③ポスター、チラシ作成費
 - ④看板・表示物:会場表示看板、氏名掲示(演者・座長)等
 - ⑤人件費:セミナー運営スタッフ
(アナウンス、照明係、進行時計係、弁当・資料の配布係、誘導係等)
 - ⑥食事代:参加者用弁当(お茶込み)、参加者用軽食、演者・座長打合せ時

の食事等

⑦追加機材:収録、控室の試写用機材等

⑧業務運営費(オプション手数料として合計費用の15%)

※共催費に含まれないものにつきましては共催企業様の実費オプションとなります。詳細は後日配布いたします共催セミナー実施要項にてお知らせいたします。ご希望の場合には、運営事務局である株式会社コンベンションリンクージにて手配させていただきます。

8. 申込方法 : 共催セミナー申込用紙に必要事項をご記入の上、FAXもしくはメール添付にて運営事務局までお送りください。

申込締切 : 2022年5月31日(火)

9. 支払い方法 : 共催セミナー申込者は請求書が到着次第、共催費を下記口座へお振込みください。支払いは請求書発行後、1ヶ月以内にお願いします。

※オプション備品費・ケータリング費等は会期終了後、運営事務局よりご請求いたします。

【お振込み先】

銀行名: 苫小牧信用金庫

支店名: 明野支店(店番:015)

口座番号: 普通 1515226

口座名義: リハビリテーションケア合同研究大会 苫小牧2022 大会長 橋本 洋一

フリカナ: リハビリテーションケアアウトウケンキュウタイカイトマコマイニセンニジュウニタイカイチョウ ハシモトヨウイチ

※振込手数料は貴社にてご負担ください。

※銀行発行の振込控えをもって当方の領収書に代えさせていただきます。

10. 変更・中止 : 1) 申込受理後の解約は、原則認めません。
2) 主催者は不可抗力またはやむを得ない事情により、会期・開催時間などを変更、または開催を中止する場合があります。
3) 中止の場合、共催費は返金いたしますが、それまでに要した主催者側の費用は、申込小間数に応じて共催者に分担していただきます。
なお、共催者側でそれまでに要した費用は、各社のご負担となりますのでご了承ください。

11. 運営事務局 : リハビリテーション・ケア合同研究大会 苫小牧 2022 運営事務局
株式会社コンベンションリンクージ内
〒060-0002 札幌市中央区北2条西4丁目1 北海道ビル
TEL: 011-272-2151 FAX: 011-272-2152
Email: rc2022@c-linkage.co.jp

12. ガイドライン : リハビリテーション・ケア合同研究大会 苫小牧 2022 では、本大会に要した費用に関して、各社の「企業活動と医療機関等の関係の透明性ガイドラインに関する指針」に基づいて情報公開することに同意いたします。

企業展示 募集要項

1. 開催日時 : 2022年9月30日(木) 9:00~18:00(予定)
10月1日(金) 9:00~17:20(予定)
搬入・設営:9月29日(水) 14:00~18:00(予定)
搬出・撤去:10月1日(金) 17:20~19:00(予定)
※正式なスケジュールは後日配布いたします出展者マニュアルにてお知らせいたします

2. 開催会場 : グランドホテルニュー王子 3階 ホール前ホワイエ
苫小牧市民会館 2階 ホワイエ

3. 小間料金・仕様 :

(1) 基礎小間

申込区分	募集小間数	一小間(税込)
一般	20	220,000 円
日本リハビリテーション病院施設協会賛助会員	2	198,000 円

※1小間を単位として何小間でもお申し込みいただけます。

<出展料に含まれるもの>

- ① 基礎小間:間口 1800mm・奥行 600mm・高さ 2100mm
- ② 蛍光灯:40W×1 灯
- ③ バックパネル (W1800×H2100)
- ④ 展示台(会議机、白布付 W1800×D600×H700)
- ⑤ 社名板 (200mm×900mm)

※統一書体(ゴシック体)にて表記 白ベース、黒文字

※社名板にロゴ掲載をご希望の場合は、別途料金となります。

<基礎小間イメージ>

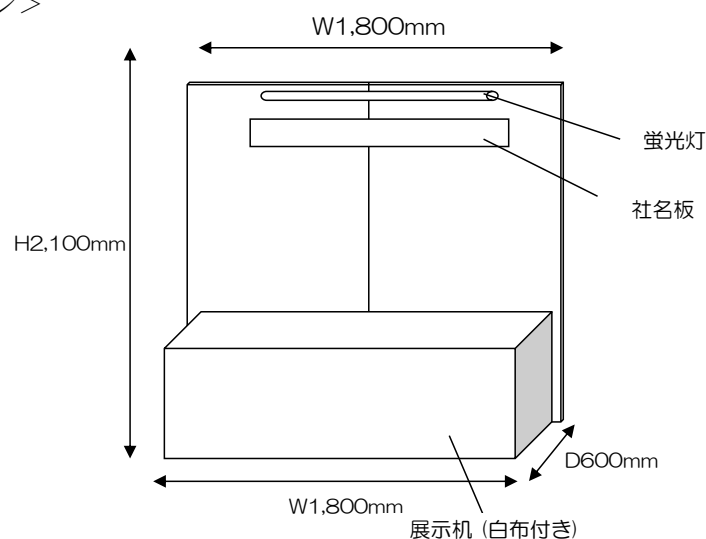

(2) 書籍展示

申込区分	募集小間数	テーブル本(税込)
書籍展示	5	11,000 円

<出展料に含まれるもの>

① 机(W1,800 mm×D600 mm×H700 mm)

※会場の状況により仕様変更の場合がありますので、あらかじめご了承ください。

※白布、延長コード等は各出展者にてご用意ください。

(有償にて事務局手配も可能です。)

<書籍展示イメージ>

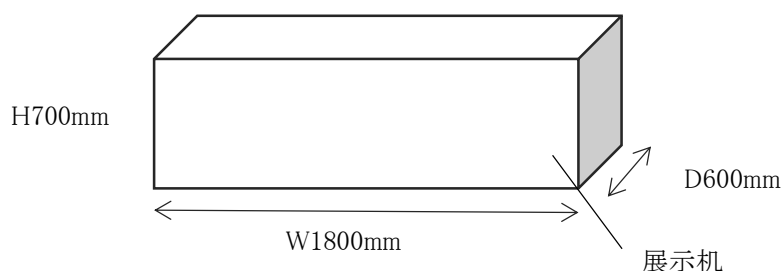

4. 募集小間数:

基礎小間 20 小間 / 日本リハビリテーション病院施設協会賛助会員 2 小間 / 書籍展示 5 本

5. 申込方法: 申込締切: 2022年7月15日(金)

共催セミナー申込用紙に必要事項をご記入の上、

FAXもしくはメール添付にて運営事務局までお送りください。

6. 支払方法: 出展者をご請求後に、総小間料を下記口座へお振込みください。

お支払いは請求書発行後、1ヶ月以内にお願ひします。

※振込手数料は貴社にてご負担願ひます。

※オプション備品費等は会期終了後運営事務局よりご請求いたします。

【お振込み先】

銀行名: 苫小牧信用金庫

支店名: 明野支店(店番:015)

口座番号: 普通 1515226

口座名義: リハビリテーションケア合同研究大会 苫小牧2022 大会長 橋本 洋一

フリカナ: リハビリテーションケアアウトウケンキュウタイカイトマコマイニセンニジュウニタイカイチョウ ハシモトヨウイチ

※振込手数料は貴社にてご負担ください。

※銀行発行の振込控えをもって当方の領収書に代えさせていただきます。

8. 小間の割当て: 1)小間の割当ては出展物の種類、小間数・小間構成・実演の有無などを考慮し、申込締切後に主催者が決定し、各出展者へ通知いたします。出展者はこの割当てに対する異議申立てはできませんので、ご了承ください。

2) 出展者が主催者の承諾なく、小間の全部または一部の譲渡・交換を行う
とはご遠慮ください。

9. 変 更 ・ 中 止: 1) 申込受理後の解約は、原則認めません。
2) 主催者は不可抗力またはやむを得ない事情により、会期・開催時間などを
変更、または開催を中止する場合があります。
3) 中止の場合、共催費は返金いたしますが、それまでに要した主催者側の
費用は、申込小間数に応じて共催者に分担していただきます。
なお、共催者側でそれまでに要した費用は、各社のご負担となりますので
ご了承ください。

10. 運 営 事 務 局: リハビリテーション・ケア合同研究大会 苫小牧 2022 運営事務局
株式会社コンベンションリンクージ内
〒060-0002 札幌市中央区北 2 条西 4 丁目 1 北海道ビル
TEL: 011-272-2151 FAX: 011-272-2152
Email: rc2022@c-linkage.co.jp

11. ガ イ ド ラ イ ン: リハビリテーション・ケア合同研究大会 苫小牧 2022 では、本大会に
要した費用に関して、各社の「企業活動と医療機関等の関係の透明性ガイド
ラインに関する指針」に基づいて情報公開することに同意いたします。

広告掲載募集要項

1. 広告媒体名: リハビリテーション・ケア合同研究大会 苫小牧 2022 プログラム抄録集
2. 発行日: 2022年8月発行予定
3. 版型: A4版 縦 オフセット印刷
4. 発行部数: 4,000部
5. 媒体作成費: 1,980,000円(予定額)
6. 広告料総額: 1,155,000円
7. 掲載依頼社数: 23社(予定)
8. 広告掲載費:

	種類	金額(消費税込)	募集予定数
1	表4	165,000円	1口
2	表3	110,000円	1口
3	表2	110,000円	1口
4	後付 1頁(モノクロ)	55,000円	5口
5	後付 1/2頁(モノクロ)	33,000円	15口

9. 申込方法: 広告掲載申込用紙に必要事項をご記入の上、FAXもしくはメール添付にて運営事務局までお送りください。
申込締切: 2022年7月15日(金)
10. 広告原稿: 広告原稿は、データ(イラストレーターデータ、JPG、PDF)を郵送またはメール添付にて、運営事務局宛にお送りください。
原稿の返却をご希望の場合には返送用封筒を切手貼付の上同封してください。
データ締切: 2022年7月22日(金) 正午必着

11. 支 払 方 法: 広告申込者は請求書が到着次第、広告費を下記口座へお振込みください。
お支払いは請求書発行後、1ヶ月以内をお願いします。

【お振込み先】

銀 行 名: 苫小牧信用金庫

支 店 名: 明野支店(店番:015)

口座番号: 普通 1515226

口座名義: リハビリテーションケア合同研究大会 苫小牧2022 大会長 橋本 洋一

フリカ`ナ: リハビリテーションケアアウトウケンキュウタイカイトマコマイニセンニジュウニタイカイチョウ ハシモトヨウイチ

※振込手数料は貴社にてご負担ください。

※銀行発行の振込控えをもって当方の領収書に代えさせていただきます。

12. 運 営 事 務 局: リハビリテーション・ケア合同研究大会 苫小牧 2022 運営事務局
株式会社コンベンションリンクージ内
〒060-0002 札幌市中央区北 2 条西 4 丁目 1 北海道ビル
TEL: 011-272-2151 FAX: 011-272-2152
Email: rc2022@c-linkage.co.jp

13. ガ イ ド ラ イ ン: リハビリテーション・ケア合同研究大会 苫小牧 2022 では、本大会に
要した費用に関して、各社の「企業活動と医療機関等の関係の透明性ガイド
ラインに関する指針」に基づいて情報公開することに同意いたします。

ホームページバナー広告募集要項

1. 広告媒体名: リハビリテーション・ケア合同研究大会 苫小牧 2022 ホームページ
2. 掲載期間: お申込み～2022年10月末まで(予定)
3. 掲載仕様:

種類	原稿サイズ・仕様	金額(消費税込み)	募集予定数
本学会ホームページ 各ページタブ下	横 234×縦 60 ピクセル(サイズは応相談) ※GIF 方式、JPG 方式、PNG 方式 掲載用バナー・リンク先 URL	55,000 円	15 社

4. 申込方法: 申込締切: 2022年7月15日(金)
ホームページバナー掲載申込用紙に必要事項をご記入の上、
FAXもしくはメール添付にて運営事務局までお送りください。
5. データ締切: 2022年7月22日(金) 正午必着
6. 支払方法: 広告申込者は請求書が到着次第、広告費を下記口座へお振込みください。
お支払いは請求書発行後、1ヶ月以内にお願ひします。

【お振込み先】

銀行名: 苫小牧信用金庫
支店名: 明野支店(店番:015)
口座番号: 普通 1515226
口座名義: リハビリテーションケア合同研究大会 苫小牧2022 大会長 橋本 洋一
フリカ`ナ: リハビリテーションケアアウトウケンキュウタイカイトマコマイニセンニシユウニタイカイチョウ ハシモトヨウイチ

※振込手数料は貴社にてご負担ください。

※銀行発行の振込控えをもって当方の領収書に代えさせていただきます。

7. 運営事務局: リハビリテーション・ケア合同研究大会 苫小牧 2022 運営事務局
株式会社コンベンションリンクージ内
〒060-0002 札幌市中央区北2条西4丁目1 北海道ビル
TEL: 011-272-2151 FAX: 011-272-2152
Email: rc2022@c-linkage.co.jp
8. ガイドライン: リハビリテーション・ケア合同研究大会 苫小牧 2022 では、本大会に
要した費用に関して、各社の「企業活動と医療機関等の関係の透明性ガイド
ラインに関する指針」に基づいて情報公開することに同意いたします。

【ご提出先】FAX:011-272-2152 又は E-mail:rc2022@c-linkage.co.jp

年 月 日

リハビリテーション・ケア合同研究大会 苫小牧 2022 運営事務局
株式会社コンベンションリンクージ 宛

申込締切: 令和4年(2022年)9月29日(木)

リハビリテーション・ケア合同研究大会 苫小牧 2022 寄付金申込書

リハビリテーション・ケア合同研究大会 苫小牧 2022
大会長 橋本 洋一 殿

金	円也
---	----

リハビリテーション・ケア合同研究大会 苫小牧 2022 開催の趣旨に賛同し、上記金額を寄付金として申し込みます。

貴社名	
部署名	
ご担当者名	
ご連絡先	〒 TEL: FAX: E-mail:

口座振込予定日: _____ 年 _____ 月 _____ 日

■お問合せ先

リハビリテーション・ケア合同研究大会 苫小牧 2022 運営事務局
株式会社コンベンションリンクージ 内
〒060-0002 札幌市中央区北2条西4丁目1 北海道ビル4階
TEL: 011-272-2151 FAX: 011-272-2152 E-mail:rc2022@c-linkage.co.jp

【ご提出先】FAX:011-272-2152 又は E-mail:rc2022@c-linkage.co.jp

年 月 日

リハビリテーション・ケア合同研究大会 苫小牧 2022 運営事務局
株式会社コンベンションリンクージ 宛

申込締切: 令和4年(2022年)5月31日(火)

リハビリテーション・ケア合同研究大会 苫小牧 2022 共催セミナー申込書

貴社名	
部署名	
ご担当者名	
ご連絡先	〒 TEL: FAX: E-mail:

■ お申込内容:ご希望共催枠に○をご記入ください

開催日時	セミナー名	共催費	第1希望	第2希望	第3希望
9月30日	ランチョンセミナー1	1,320,000円			
	ランチョンセミナー2	1,320,000円			
10月1日	ランチョンセミナー3	1,320,000円			
	ランチョンセミナー4	1,320,000円			

■ セミナー内容 ※未確定の場合は、ご予定をご記入ください

テーマ	
演者	
座長	

■ 備考

--

■ お問合せ先

リハビリテーション・ケア合同研究大会 苫小牧 2022 運営事務局
株式会社コンベンションリンクージ 内
〒060-0002 札幌市中央区北2条西4丁目1 北海道ビル4階
TEL: 011-272-2151 FAX: 011-272-2152 E-mail:rc2022@c-linkage.co.jp

【ご提出先】FAX:011-272-2152 又は E-mail:rc2022@c-linkage.co.jp

年 月 日

リハビリテーション・ケア合同研究大会 苫小牧 2022 運営事務局
株式会社コンベンションリンクージ 宛

申込締切: 令和4年(2022年)7月15日(金)

リハビリテーション・ケア合同研究大会 苫小牧 2022 企業展示・書籍展示 出展申込書

貴社名	
部署名	
ご担当者名	
ご連絡先	〒 TEL: FAX: E-mail:

■ 申込小間数・出展料:お申込み欄に希望枠数を記載ください

分類	小間タイプ	出展料	お申込み	
企業展示	基礎小間 (一般)	220,000 円/小間	[]小間	
企業展示	賛助会員	198,000 円/小間	[]小間	
書籍	書籍展示小間	11,000 円/机	[]机	

■ 主な出展内容/備考

--

■ お問い合わせ先

リハビリテーション・ケア合同研究大会 苫小牧 2022 運営事務局
株式会社コンベンションリンクージ 内
〒060-0002 札幌市中央区北2条西4丁目1 北海道ビル4階
TEL: 011-272-2151 FAX: 011-272-2152 E-mail:rc2022@c-linkage.co.jp

【ご提出先】FAX:011-272-2152 又は E-mail:rc2022@c-linkage.co.jp

年 月 日

リハビリテーション・ケア合同研究大会 苫小牧 2022 運営事務局
株式会社コンベンションリンクージ 宛

申込締切: 令和4年(2022年)7月15日(金)

リハビリテーション・ケア合同研究大会 苫小牧 2022
プログラム・抄録集広告掲載申込書

貴社名	
部署名	
ご担当者名	
ご連絡先	〒 TEL: FAX: E-mail:

■ お申込内容:ご希望共催枠に○をご記入ください

	種類	金額(消費税込)	お申込み(○)
1	表 4	165,000 円	
2	表 3	110,000 円	
3	表 2	110,000 円	
4	後付 1 頁(モノクロ)	55,000 円	
5	後付 1/2 頁(モノクロ)	33,000 円	

■ 備考

--

■お問合せ先

リハビリテーション・ケア合同研究大会 苫小牧 2022 運営事務局
株式会社コンベンションリンクージ 内
〒060-0002 札幌市中央区北2条西4丁目1 北海道ビル4階
TEL: 011-272-2151 FAX: 011-272-2152 E-mail:rc2022@c-linkage.co.jp

【ご提出先】FAX:011-272-2152 又は E-mail:rc2022@c-linkage.co.jp

年 月 日

リハビリテーション・ケア合同研究大会 苫小牧 2022 運営事務局
株式会社コンベンションリンクージ 宛

申込締切: 令和4年(2022年)7月15日(金)

リハビリテーション・ケア合同研究大会 苫小牧 2022 ホームページバナー広告申込書

貴社名	
部署名	
ご担当者名	
ご連絡先	〒 TEL: FAX: E-mail:

■ お申込内容:ご希望共催枠に○をご記入ください

	種類	金額(消費税込)	お申込み(○)
1	ホームページバナー	55,000 円	

■ 備考

--

■お問合せ先

リハビリテーション・ケア合同研究大会 苫小牧 2022 運営事務局
株式会社コンベンションリンクージ 内
〒060-0002 札幌市中央区北2条西4丁目1 北海道ビル4階
TEL: 011-272-2151 FAX: 011-272-2152 E-mail:rc2022@c-linkage.co.jp