日本ペインクリニック学会第 58 回学術集会

総合趣意書 《協賛募集要項》

会期：2024 年 7 月 18 日（木）～20 日（土）

会場：栃木県総合文化センター
宇都宮東武ホテルグランデ

会長 濱口 眞輔

(獨協医科大学医学部麻酔科学講座 主任教授)

ご挨拶

謹啓 時下、貴社におかれましては益々ご清栄のこととお慶び申し上げます。

一般社団法人日本ペインクリニック学会第58回学術集会大会長を担当させていただきます、獨協医科大学医学部麻酔科学講座の濱口眞輔です。

この度、2024年7月18日～20日の3日間にわたり、栃木県宇都宮市の栃木県総合文化センター及び宇都宮東武ホテルグランデにて「痛みを診るプロフェッショナルとして」を会のテーマに日本ペインクリニック学会第58回学術集会を開催させていただきます。伝統ある本会の会長を務めさせていただくことは大変光栄であり、ひとえに皆様方のお力添えの賜であります。厚く御礼申し上げます。

ペインクリニックという医療の標準化は非常に困難です。患者さんが訴える痛みは多様であり、治療法もそれに応じて多様となります。オーダーメイド医療が標準であると言っても過言ではなく、その医療を行っていくためには、われわれは何歳になっても精進を重ね、経験値を上げ、翌日の診療に生かすべきであります。加えて、私はプロフェッショナルという存在に憧れております。患者さんを苦痛から救うペインクリニックという医療を実践するために、自己の犠牲も顧みずに日々研鑽を重ねる資質が医師には必要であり、その道に邁進する姿勢はまさにプロフェッショナルであります。今大会は、この姿勢を貫くプロフェッショナリズムを有する先生方の意見交換の場とし、患者さんを救うための知識と経験を共有できれば幸いに存じます。

本学術集会の運営に関しましては、本来ならば会員からの参加費で賄うべきところではありますが、開催の目的を達成するには、会場の設営や学術集会の運営に多大の費用を要し、諸費用の不足が見込まれております。

つきましては、厳しい状況の中、甚だ恐縮ではございますが、本学術集会の開催意義と事情をご賢察の上、格別のご協力とご支援を賜りたくお願い申し上げます。

末筆ではございますが、貴社の益々のご発展を心より祈念申し上げます。

謹白

2023年7月吉日

日本ペインクリニック学会 第58回学術集会
会長 濱口眞輔
(獨協医科大学医学部麻酔科学講座 主任教授)



開催概要

- (1) 会 の 名 称 日本ペインクリニック学会 第58回学術集会
- (2) テ ー マ 痛みを診るプロフェッショナルとして
- (3) 開 催 期 間 2024年7月18日(木)～20日(土)
- (4) 開 催 会 場 栃木県総合文化センター(〒320-8530 栃木県宇都宮市本町1-8)
宇都宮東武ホテルグランデ(〒320-0033 栃木県宇都宮市本町5-12)
- (5) 会 長 濱口 眞輔(獨協医科大学医学部麻酔科学講座 主任教授)
- (6) 参加人数(予定) 約2,000名
- (7) ホームページ <https://www.c-linkage.co.jp/pain58/>
- (8) プログラム(予定)
会長講演、特別講演、招待講演、教育講演、シンポジウム、
パネルディスカッション、ワークショップ、ハンズオンセミナー、一般演題
ランチョンセミナー等

各協賛項目共通事項

協賛項目		申込締切
共催セミナー		2023年12月22日（金）
ハンズオンセミナー		2023年12月22日（金）
企業展示	基礎小間	2024年1月31日（水）
	スペース小間	
	書籍展示	
広告	抄録集広告	2024年1月31日（水）
	ホームページバナー	2024年1月31日（水）
	スクリーン	2024年1月31日（水）
	ネームストラップ&ケース広告	2024年1月31日（水）

■お申込み方法

学術集会ホームページ「企業の皆様へ」のページよりオンライン（学会協賛申込システム）にてお申込みをお願いいたします

学術集会ホームページ URL : <https://www.c-linkage.co.jp/pain58/>

- ・協賛申込システムでのお申込み完了をもって、正式な申込といたします。
- ・協賛申込システムからお申込みが出来ない場合は、スポンサー事務局までご連絡ください。

■お申込みの取消し

- ・全ての協賛項目に関して、お申込みの取消しは一切お受け出来ません。予めご了承ください。
- ・天災事変等やむを得ない事由により学術集会を開催することが不可能になった場合、主催者は会期の変更または開催の中止を判断する権限を有します。主催者はこれによって生じる損害について賠償の責めを負いません。
- ・自然災害、火災、疫病、戦争、テロ、輸送機関の運行障害、停電、ネットワーク設備の損壊、行政機関の要請・指示・命令・規制など、主催者の責めによらない事由により、主催者が学術集会の開催を制限・停止することとした場合、当該時点までにかかる経費を鑑み、申込料金の一部または全額を返金しない場合があります。予めご了承ください。

■ご請求およびお振込みについて

- ・お申込み締め切り後、スポンサー事務局よりメールにて枠および協賛項目の決定通知をお送りします。
- ・各協賛項目において、事前に調整等のご相談をさせていただく場合がございますので、請求書の発行前にお振込みをされないようお願いいたします。
- ・請求書は、メール添付でお送りいたします。請求書の郵送を希望される場合は、お申込みの際に備考欄に郵送希望の旨をお書き添えください。

■指定銀行振込口座

- ・お振込口座はお申込みいただいた方にお知らせいたします。
- ・協賛費用は、請求書発行日の翌月末日までに指定銀行口座までお振込みください。
- ・振込手数料は、お申込者負担でお願いいたします。
- ・金融機関発行の振込書控えを持って、領収書に代えさせていただきます。
- ・領収書が必要な場合には、お申し込みの際にその旨ご記入願います。

■企業活動と医療機関等の関係の透明性ガイドラインについて

製薬企業の活動における医療機関等との関係の透明性・信頼向上のため、医療機関および医療関係者等に対する研究費の寄付、交流等の支出に係る情報を、製薬企業が自社のウェブサイトで公開することに伴い、各社が当学会に対し行う協賛金等の支払いに関し、各社で公開することに同意いたします。

■各種問合せ先

日本ペインクリニック学会 第58回学術集会 スポンサー事務局
(株式会社コンベンションリンクージ内)
〒102-0075 東京都千代田区三番町2
TEL: 03-3263-8688 FAX: 03-3263-8693
E-mail: sp-pain58@c-linkage.co.jp

共催セミナー 開催・募集要項

開催期間中、共催セミナーを下記要領にて開催いたします。

1. 開催日時 2024年7月18日(木)～20日(土) いずれかの50分間
2. 会場 栃木県総合文化センター / 宇都宮東武ホテルグランデ
3. 共催金額

1) ランチョンセミナー

開催日	部屋タイプ	共催金額(税込)	申込受付枠	申込記号
7月18日(木)	1,000席以上	2,420,000円	1枠	LS1-A
	400席	1,870,000円	1枠	LS1-B
	200席	1,540,000円	5枠	LS1-C
	150席	1,320,000円	1枠	LS1-D
7月19日(金)	1,000席以上	2,420,000円	1枠	LS2-A
	400席	1,870,000円	1枠	LS2-B
	200席	1,540,000円	5枠	LS2-C
	150席	1,320,000円	1枠	LS2-D
7月20日(土)	1,000席以上	2,420,000円	1枠	LS3-A
	400席	1,870,000円	1枠	LS3-B
	200席	1,540,000円	5枠	LS3-C
	150席	1,320,000円	1枠	LS3-D

※席数は、収容人数100%時のものとなります。

※席数は、感染症等の状況により約半数に制限する可能性もございます。予めご了承ください。

2) モーニングセミナー

開催日	部屋タイプ	共催金額(税込)	申込受付枠	申込記号
7月19日(金)	200席	1,320,000円	5枠	MS1-C
7月20日(土)	200席	1,320,000円	5枠	MS2-C

※席数は、収容人数100%時のものとなります。

※席数は、感染症等の状況により約半数に制限する可能性もございます。予めご了承ください。

3) イブニングセミナー

開催日	部屋タイプ	共催金額(税込)	申込受付枠	申込記号
7月18日(木)	200席	1,320,000円	5枠	ES1-C
7月19日(金)	200席	1,320,000円	5枠	ES2-C

※席数は、収容人数100%時のものとなります。

※席数は、感染症等の状況により約半数に制限する可能性もございます。予めご了承ください。

4) スイーツセミナー

開催日	部屋タイプ	共催金額(税込)	申込受付枠	申込記号
7月18日(木)	200席	1,320,000円	5枠	SS1-C
7月19日(金)	200席	1,320,000円	5枠	SS2-C
7月20日(土)	200席	1,320,000円	5枠	SS3-C

※席数は、収容人数100%時のものとなります。

※席数は、感染症等の状況により約半数に制限する可能性もございます。予めご了承ください。

< 共催費に含まれるもの >

以下の費用については、共催費に含まれております。

- ①会場使用料（セミナー会場）※控室料は含まれておりません
- ②会場付帯設備使用料（机、椅子、ステージ、音響・照明機材）
- ③映像機材使用料（プロジェクター、スクリーン、モニター、その他周辺機器）
- ④人件費（映像機材担当オペレーター1名）

※セミナー会場、セッション時間中のみの対応となります。

- ⑤学術集会参加証 1枚
- ⑥共催スタッフ証（ランチョンセミナー運営専用のスタッフ証）10枚

※共催スタッフ証では、日本ペインクリニック学会 第58回学術集会の学術プログラムおよび関連プログラムはご視聴いただけません。⑤でお渡しする参加証をご利用いただくか、参加登録をお済ませの上、ご視聴ください。

< 共催費に含まれないもの >

以下の費用については、共催費に含まれておりません。別途、各共催社にてご負担をお願いします。

- ①座長、演者への謝礼金、交通費、宿泊費
- ②ポスターおよび共催セミナー案内状（A4チラシ）の制作・印刷費
- ③参加者用ランチョンセミナー弁当および座長・演者の会場および控室飲食費
- ④控室料（希望される場合）

お部屋はスポンサー事務局にて割り当ていたします。

- ⑤看板等の制作費（会場前・控室前看板、氏名掲示、デスクボード等）

本会で統一したデザインの看板を作成いたしますので、お持込みはご遠慮ください。

- ⑥運営要員（資料・お弁当配布、照明、進行アナウンス、控室対応オペレータ）の人件費

⑦会場内既設以外の機材および追加備品（録音、録画、控室用試写機材、同時通訳機材、感染症対策品等）の費用

※上記の③～⑦の手配をご希望の場合は、後日、スポンサー事務局よりご案内する開催概要をご確認の上、追加オプション（有料）にてお申込みください。

※上記の③～⑦の手配に際しては、スポンサー事務局より管理手数料 15%を申し受けます。予めご了承ください。

4. お申込み・ご請求等 各協賛項目共通事項（P3～4）をご参照ください

5. プログラム編成について

テーマ、座長・演者の選定は、最終的に貴社と主催者との合意の上で決定いたしますので、

スポンサー事務局から開催枠通知が届く前に座長・演者へ打診を行わないようご注意ください。

候補者の確認をいたします。

6. 日時・会場選定について

お申込み受付後、プログラム調整の上、主催者にて日程・会場を決定いたします。

ご希望に添えない場合もありますが、予めご了承ください。

7. 座長・演者への依頼と連絡

座長・演者への依頼等の諸連絡は、主催者との合意後に貴社にて行っていただきます。

希望者から変更等が生じる場合は、スポンサー事務局からお申込者へご連絡いたします。

8. 印刷物に関して

①プログラム集への掲載について

セミナーのテーマ、座長名、講演者名はプログラム集に掲載しますので、決定次第、スポンサー事務局までご連絡ください（税法上、抄録は掲載不可となっております）

②ポスター、チラシの作成について

作成の有無・印刷部数は各社に一任いたします。作成される場合は、スポンサー事務局で原稿の記載内容の確認を行いますので、必ず印刷前にスポンサー事務局まで原稿をご提出ください

9. 注意事項

感染症等やむを得ない事情により、学会会期、会場時間、会場収容人数、開催形態（オンライン開催等）を変更することがあります。この変更を理由として、お申し込みを取り消すことはできません。また学会・学術集会およびその運営・スポンサー事務局では、この変更によって生じる一切の損失に対して、責任を負わないものとします。

ハンズオンセミナー 開催・募集要項

開催期間中、ハンズオンセミナーを下記要領にて開催いたします。

- 開催日時 2024年7月18日(木)～20日(土) いずれかの3時間
- 会場 栃木県総合文化センター / 宇都宮東武ホテルグランデ
- 共催金額

開催日	時間	共催金額(税込)	申込受付枠	申込記号
7月18日(木)	午前もしくは午後 の3時間	1,210,000円	1枠	HS1
7月19日(金)	午前もしくは午後 の3時間	1,210,000円	1枠	HS2
7月20日(土)	午前もしくは午後 の3時間	1,210,000円	1枠	HS3

<共催費に含まれるもの>

以下の費用については、共催費に含まれております。

- 会場使用料（セミナー会場）※控室料は含まれておりません
- 会場付帯設備使用料（机、椅子、ステージ、音響・照明機材）
- 映像機材使用料（プロジェクター、スクリーン、モニター、その他周辺機器）
- 人件費（映像機材担当オペレーター1名）

※セミナー会場、セッション時間中のみの対応となります。

- ⑤ 学術集会参加証 1枚
- ⑥ 共催スタッフ証（ランチョンセミナー運営専用のスタッフ証）10枚

※共催スタッフ証では、日本ペインクリニック学会 第58回学術集会の学術プログラムおよび関連プログラムはご視聴いただけません。⑤でお渡しする参加証をご利用いただくか、参加登録をお済ませの上、ご視聴ください。

<共催費に含まれないもの>

以下の費用については、共催費に含まれておりません。別途、各共催社にてご負担をお願いいたします。

- ① 座長、演者への謝礼金、交通費、宿泊費
- ② ポスターおよび共催セミナー案内状（A4チラシ）の制作・印刷費
- ③ 参加者用ランチョンセミナー弁当および座長・演者の会場および控室飲食費
- ④ 控室料（希望される場合）

お部屋はスポンサー事務局にて割り当ていたします。

- ⑤ 看板等の制作費（会場前・控室前看板、氏名掲示、デスクボード等）

本会で統一したデザインの看板を作成いたしますので、お持込みはご遠慮ください。

⑥運営要員（資料・お弁当配布、照明、進行アナウンス、控室対応オペレータ）の person 費

⑦会場内既設以外の機材および追加備品（録音、録画、控室用試写機材、同時通訳機材、感染症対策品等）の費用

※上記の③～⑦の手配をご希望の場合は、後日、スポンサー事務局よりご案内する開催概要をご確認の上、追加オプション（有料）にてお申込みください。

※上記の③～⑦の手配に際しては、スポンサー事務局より管理手数料 15%を申し受けます。予めご了承ください。

4. お申込み・ご請求等 各協賛項目共通事項（P3～4）をご参照ください

5. プログラム編成について

テーマ、座長・演者の選定は、最終的に貴社と主催者との合意の上で決定いたしますので、

スポンサー事務局から開催枠通知が届く前に座長・演者へ打診を行わないようご注意ください。

候補者の確認をいたします。

6. 日時・会場選定について

お申込み受付後、プログラム調整の上、主催者にて日程・会場を決定いたします。

ご希望に添えない場合もありますが、予めご了承ください。

7. 座長・演者への依頼と連絡

座長・演者への依頼等の諸連絡は、主催者との合意後に貴社にて行っていただきます。

希望者から変更等が生じる場合は、スポンサー事務局からお申込者へご連絡いたします。

8. 印刷物に関して

①プログラム集への掲載について

セミナーのテーマ、座長名、講演者名はプログラム集に掲載しますので、決定次第、スポンサー事務局までご連絡ください（税法上、抄録は掲載不可となっております）

②ポスター、チラシの作成について

作成の有無・印刷部数は各社に一任いたします。作成される場合は、スポンサー事務局で原稿の記載内容の確認を行いますので、必ず印刷前にスポンサー事務局まで原稿をご提出ください

9. 注意事項

感染症等やむを得ない事情により、学会会期、会場時間、会場収容人数、開催形態（オンライン開催等）を変更することがあります。この変更を理由として、お申し込みを取り消すことはできません。また学会・学術集会およびその運営・スポンサー事務局では、この変更によって生じる一切の損失に対して、責任を負わないものとします。

企業展示/書籍展示 開催・募集要項

1. スケジュール

<搬入・設営日時>	2024年7月17日(水)	午後(予定)
<展示実施日時>	2024年7月18日(木)	8:00~18:00(予定)
	2024年7月19日(金)	8:00~18:00(予定)
	2024年7月20日(土)	8:00~15:00(予定)
<搬出・撤去日時>	2024年7月20日(土)	15:00~(予定)

2. 出展資格

学会および展示会の趣旨をご理解いただける、医療関連の機器・薬品・試薬・書籍・システム・サービスなどを製造・販売または取り扱う企業および団体

3. 出展申込解除

出展内容が本展示会の趣旨にかけ離れていると主催者が判断した場合は、申込受付を保留・お断りする場合がございます。予めご了承ください。

なお、出展お申込み後は、主催者が不可抗力と認めた場合を除き、取消はできませんので、予めご了承ください。

4. 募集小間数(予定)

基礎小間	30小間
スペース小間	20小間
書籍小間	20小間

5. 小間タイプ・出展料・出店場所

種別	出展料 (税込)	申込み (単位)	小間サイズ	会場
基礎小間	¥275,000	1小間	W1980mm×D900×H2100	栃木県総合文化センター 第1~4ギャラリー
スペース小間	¥220,000	1小間	W2000mm×D2000mm	栃木県総合文化センター 第1~4ギャラリー
書籍展示	¥11,000	1本	W1800mm×D900×H700	栃木県総合文化センター 第1~4ギャラリー、他

<出展料に含まれるもの>

- ・展示の準備から終了までの現場管理諸費用
- ・展示期間中及び設営・撤去時のスペース使用料

<出展料に含まれないもの>

※社名板（対象：基礎小間）へのロゴ掲載、コンセント等の電気設備、電気工事、電気料金、レンタル備品、清掃、ゴミ処理等をご希望の場合は、別途料金となります。

詳細は、後日、スポンサー事務局よりご案内する「出展マニュアル」をご確認ください。

6. 展示小間仕様図（予定）

《基礎小間イメージ》

※1小間を単位として何小間でもお申し込みいただけます

- ・1小間=W1980mm×D900mm×H2100mm
- ・バックパネル(基礎小間が隣接する場合はサイドパネル)
- ・蛍光灯(40W)×1灯
- ・社名板(文字のみ、墨1色): W900mm×H150mm
※ロゴ掲載をご希望の場合は、別途料金となります
- ・展示台1台(W1,800mm×D900mm×H700mm)
- ・白布(展示台用)
- ・電気、コンセント等が必要な場合は、別途料金となります

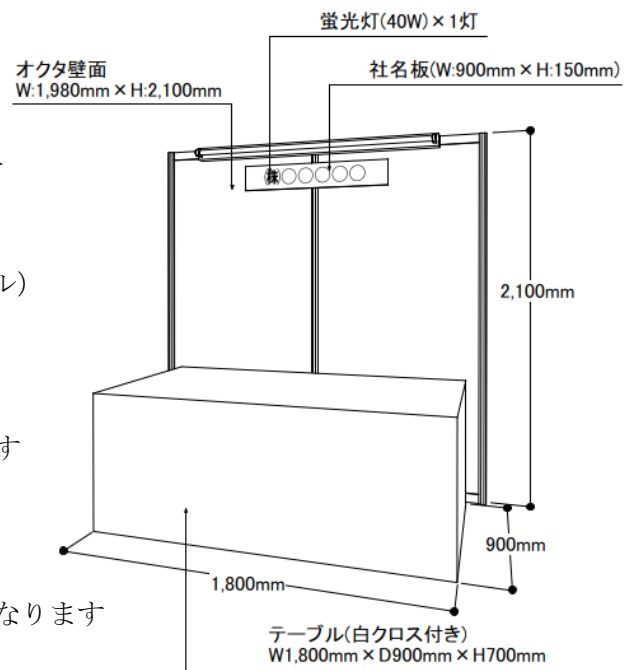

《スペース小間イメージ》

※4小間以上でお申し込みください

- ・1小間=W2000mm×D2000mm
- ・床面にスミ出しをしてお引き渡しいたします
- ・電気、コンセント等が必要な場合は、別途料金となります
- ・会場壁面を背にする配置、あるいは他社ブースと一辺が接する配置になることもあり得ますので、予めお含みおきください

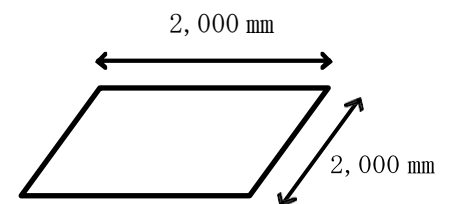

【基礎小間・スペース小間の優先配置について】

優先配置枠でお申込みの場合は、参加者動線上で立ち寄っていただきやすい目立つ位置や休憩スペース付近での出展場所を優先的にお渡しいたします。

《書籍小間イメージ図》

※長机(1800mm×600mm)を必要本数お申込ください。

・電気、コンセント等が必要な場合は、別途料金となります。

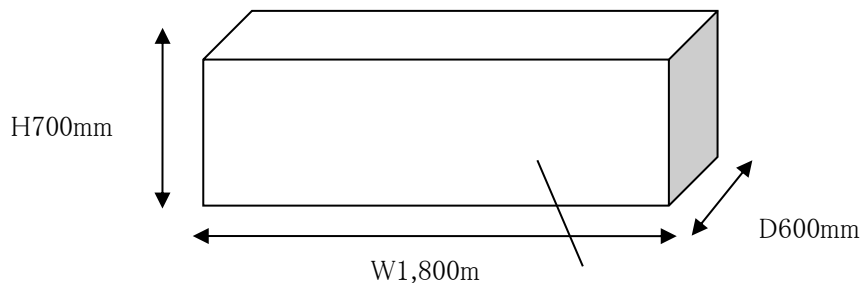

展示机

(クロスは付属しておりませんのでご持参ください)

7. 出展の取り消し

- (1) 申込書提出後の取消しは、原則として受けかねます。ただしやむを得ない理由で出展の取消を希望される場合は文書にて事情を説明し、主催者の承認を受けてください。
- (2) 出展を取消された場合、下記の規定に基づきキャンセル料を申し受けます。

期日	キャンセル料
2024年1月31日(水)まで	出展料の50%
2024年2月1日(木)以降	出展料の全額

8. お申込み・ご請求等

各協賛項目共通事項(P3~4)をご参照ください

9. 小間の割当て

- ・小間位置については、出展物の種類、申込小間数、小間構成、申込順等を考慮した上で、主催者にて決定をし、展示事務局から各出展者へ通知をいたします。
※グループ企業間や協力・協同企業間での小間隣接希望等がございましたら、申込の際に備考欄にご記入ください。
- ・出展者は、主催者の承諾なく小間の全部あるいは一部を譲渡・交換することはできません。

10. 禁止事項

下記の項目に抵触する事項を禁止いたします。

- ・消防法、建築法、その他関係法令、会場規定により禁止されている項目に抵触する行為
- ・小間外での展示活動、参加者、他の出展者に対して危険または迷惑をかける行為
- ・本会の品位を下げるような行為

11. 出展物の管理および事故

- ・出展物の管理は出展者が責任を負うものとし、盗難・紛失・損害等について、主催者補償を含めた一切の責任を負いかねます。各社にて保険に加入する等の措置をお取りください。

- ・出展者の行為により事故が発生した場合は、当該出展者の責任において解決するもとし、主催者はこれに対し一切の責任を負いません。

12. 会期・開場時間の変更

やむを得ない事情により会期及び開場時間を変更する場合があります。この変更を理由として出展申込を取り消すことは出来ません。またこれによって生じた損害は補償しません。

13. 注意事項

- 1) 薬機法未承認品: 展示会担当にお問い合わせください。
- 2) 外国出展物: 展示場は保税展示場にはしません。海外からの出展物は、国内貨物として出展するか、または ATA カルネの制度をご利用ください。詳細は展示会担当にお問い合わせください。
- 3) 出展物の販売の禁止: 会期中、現金と引き換えに出展物を引き渡すことは禁止します。但し、当方の認めたものは、限定的に許可する場合があります。
- 4) 会場の管理: 会場及び出展物の保全については、最善の保護と管理にあたりますが、天災その他の不可効力により、事故、盗難、紛失、及び小間内における人的災害の発生について主催者は責任を負いません。

ポケットプログラム集 広告掲載・募集要項

1. 広告媒体名 日本ペインクリニック学会 第58回学術集会 プログラム集
2. 配布対象 学術集会参加者、関係者等
3. 発行部数 3,000部（予定）
4. 原稿サイズ A4・縦型
5. 媒体製作費用（予定） 3,000,000円
6. 広告料総額（予定額） 1,727,000円
7. 広告掲載料

●紙面広告 ポケットプログラム集

No.	掲載位置	仕様	掲載料（税込）	募集数
1	表4（裏表紙）	カラー 1頁	330,000円	1
2	表2（表紙の裏）	カラー 1頁	275,000円	1
3	表3（裏表紙の裏）	カラー 1頁	220,000円	1
4	後付1頁（記事中）	モノクロ 1頁	110,000円	4
5	後付1/2頁（記事中）	モノクロ 1頁	77,000円	6

※表2～4に関して、複数のお申込みがあった場合、事務局にて調整いたします。
 予めご了承ください。

<掲載位置>

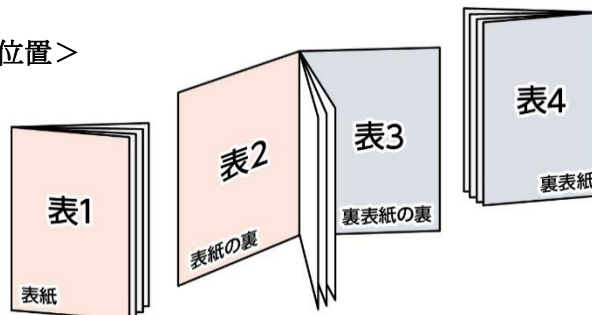

8. お申込み・ご請求等

各協賛項目共通事項（P3～4）をご参照ください

9. 原稿送付方法

完全版下データを CD-R または紙焼きにて、データは A4 版タテ型とし、EPS データ（Illustrator、PhotoShop も可）でスポンサー事務局までお送りください。

なお、フォント崩れを防ぐため、文字は必ずアウトライン化をお願いいたします。

※プログラム集への広告掲載の場合は、広告掲載見本を 1 冊進呈いたします。

※CD-R の配送に際しては十分な保護処置をとり、宅配または郵送でご送付ください。

ホームページバナー 広告掲載・募集要項

1. 広告媒体名 日本ペインクリニック学会 第58回学術集会 ホームページ
<https://www.c-linkage.co.jp/pain58/>
2. 視聴対象 日本ペインクリニック学会会員、学術集会参加者、関係者等
3. 掲載期間（予定） 掲載バナー受領かつ入金確認後より学術集会終了時まで
4. 広告掲載料 220,000円
5. バナーリンク先 企業ホームページ、製品紹介ページ等
6. お申込み・ご請求等 各協賛項目共通事項（P3～4）をご参照ください
7. 原稿送付方法 バナーデータ（JPEG、GIF、PNGのいずれか）とリンクを貼るURLをE-mailにてスポンサー事務局までご送付ください。
※バナーサイズは、お申込み後にご連絡いたします

スクリーン広告 放映・募集要項

1. 広告媒体名 日本ペインクリニック学会 第58回学術集会 幕間広告 (CM)
2. 視聴対象 学術集会参加者、関係者等
3. 放映日 2024年7月18日(木)～20日(土)
4. 放映時刻・タイミング セッション間の空き時間に、貴社提供の動画CM(30秒以内)を放映します。放映のタイミングは、前後のプログラムを考慮し、スポンサー事務局と協議の上、最終決定いたします。
5. CM放映料・仕様

CM時間	放映保証回数	掲載料(税込)	募集数
～15秒まで	6回以上 (1日あたり2回以上×3日間)	165,000円	2社

6. 放映イメージ



7. お申込み・ご請求等 各協賛項目共通事項 (P3～4) をご参照ください
8. 映像提出期限 2024年1月31日(水)まで
9. 原稿送付方法 大容量ファイル送信サービス等でスポンサー事務局までメールにてご送付ください。