第17回パーキンソン病・ 運動障害疾患コンgres

協賛募集要項

2023年7月20日(木)～22日(土)

於 大阪国際会議場 グランキューブ大阪(大阪市北区)

主 催

一般社団法人日本パーキンソン病・運動障害疾患学会

(Movement Disorder Society of Japan:MDSJ)

第17回パーキンソン病・運動障害疾患コンgres組織委員会

ご挨拶

2023年7月20日～22日(木・金・土)の3日間、大阪の大阪国際会議場グランキューブ大阪において第17回パーキンソン病・運動障害疾患コンGRESを開催致します。大会テーマは「Movement Disorders, Precision Medicine, and Beyond」としました。

近年の進歩により、パーキンソン病でも究極の願いである根治療法が確立できる可能性も示唆されてきました。また様々な神経疾患においても Precision Medicine が展開できそうなところに近づいています。そのさらに先にあるものはなんなのだろう、と思い、本テーマを名づけました。その根底には、患者さんの症状・診察所見からヒントを得て研究をし、その成果を患者さんに還元する、このようなマインドを持つことが重要という考えがあります。多くの先生から多数のテーマ・演題を募りたいと思います。

従来、本大会は東京と京都にて隔年で行われてきました。今回この伝統を復活し、関西地区で行うこととしました。会場となる大阪国際会議場グランキューブ大阪は、水の都・大阪の都心部・中之島に位置し、JR 大阪駅からシャトルバス、京阪電車、阪神本線などアクセスがよく、ホテルに隣接したきれいなところです。また2019年の日本神経学会学術大会が行われたところでもあります。

COVID-19のパンデミックは現時点ではまだまだ予断を許さない状況ですが、ワクチン接種も進み、来年には随分と収まっていることを期待します。来年の本大会はできれば現地参加を考えておりますが、ライブ配信・オンデマンド配信も取り入れる予定です。是非とも大阪に来ていただき、あるいはwebで参加していただき、多くの皆様とともに運動障害疾患に関係した最新の知見を共有し議論する場としたいと考えております。

本学会の運営にあたりましては、本来会員の参加費をもって運営すべきところではございますが、会場費、プログラム、機材関係費等の運営諸費の負担が大きく、学会の自助努力だけでは必要経費を賄えない状況でございます。つきましては、誠に恐縮ではございますが、第17回日本パーキンソン病・運動障害疾患コンGRESにご協賛を賜りたくお願い申し上げます。本学会の趣旨にご賛同の上、お力添えいただきますよう、何卒よろしくお願い申し上げます。

末筆ながら、貴社の益々のご発展を心よりお祈り申し上げます。 謹白

2022年10月吉日

第17回パーキンソン病・運動障害疾患コンGRES

大会長 戸田 達史

(東京大学大学院医学系研究科神経内科学)



開催概要

1. 名称

第17回パーキンソン病・運動障害疾患コンGRESS

2. 大会長

戸田 達史（東京大学大学院医学系研究科神経内科学）

3. 開催期間

2023年7月20日（木）～22日（土）

4. 開催会場

大阪国際会議場 グランキューブ大阪 〒530-0005 大阪府大阪市北区中之島5丁目3-51

5. テーマ

Movement Disorders, Precision Medicine, and Beyond

6. 運営事務局

株式会社コンベンションリンケージ内

〒102-0075 東京都千代田区三番町2 三番町KSビル

TEL: 03-3263-8688 FAX: 03-3263-8687 E-mail: mdsj17@c-linkage.co.jp

7. 概要

(1) 日程(予定)

日付	午前	昼	午後
7月20日(木)	スポンサードセミナー ポスターセッション	ランチョンセミナー	スポンサードセミナー 教育講演
7月21日(金)	スポンサードセミナー シンポジウム ポスターセッション	ランチョンセミナー	総会 イブニングビデオセッション
7月22日(土)	教育講演 シンポジウム ポスターセッション 症例検討とディスカ ッション	ランチョンセミナー	スポンサードセミナー Controversy シンポジウム PD ナース・メディカルスタッフ研修会

(2) 参加者数(予定) 国内約 1,200名(無料招待者を含む)

(3) 収支予算案

<収入の部>

項目	単価	数量	実金額
1 参加費・懇親会費			12,815,000
(1) 会員(事前)	10,000	300	3,000,000
(2) 非会員(医師及び一般)(事前)	13,000	200	2,600,000
(3) 医師以外の医療従事者(事前)	5,000	30	150,000
(4) PDナース研修会のみ参加(事前)	5,000	5	25,000
(5) 会員(当日)	12,000	100	1,200,000
(6) 非会員(医師及び一般)(当日)	16,000	250	4,000,000
(7) 医師以外の医療従事者(当日)	5,000	60	300,000
(8) PDナース研修会のみ参加(当日)	5,000	20	100,000
(9) レセプション	2,000	120	240,000
(10) イブニングビデオセッション	6,000	200	1,200,000
2 諸収入			47,172,000
(1) 広告料収入			5,434,000
プログラム・抄録集 表4	330,000	1	330,000
プログラム・抄録集 表3	220,000	1	220,000
プログラム・抄録集 表2	220,000	1	220,000
プログラム・抄録集 後付1頁	110,000	6	660,000
プログラム・抄録集 後付1/2頁	88,000	8	704,000
コンGRESバッグ	2,200,000	1	2,200,000
ネームストラップ	1,100,000	1	1,100,000
ホームページ バナー広告	330,000	5	1,650,000
(2) 出展料収入			5,588,000
商業出展料収入	275,000	20	5,500,000
書籍展示	22,000	4	88,000
(3) 共催セミナー収入			34,100,000
スポンサードセミナー	2,750,000	10	27,500,000
ランチョンセミナー	2,200,000	3	6,600,000
(4) 寄付			1,000,000
(5) 学会準備金			1,000,000
(6) 抄録集購入	1,000	50	50,000
収入合計			59,987,000

<支出の部>

項目	主催者	金額
1 準備費		19,795,600
(1) 人件費	事務局人件費 等	4,250,000
(2) 旅費交通費	募金活動 等	800,000
(3) コンピュータ処理費	演題登録処理、事前登録処理 等	2,500,000
(4) 庁費		
a. 消耗品	文具、コピー 等	1,500,000
b. 印刷製本費	封筒、ポスター、プログラム、ネームカード 等	8,700,000
c. 通信運搬費	郵送費、TEL、FAX、宅急便 等	1,345,600
d. 会議費	組織員会 等	700,000
2 当日運営費		39,821,400
(1) 人件費	外部委託分、運営要員スタッフ 等	6,750,000
(2) 旅費交通費	事務局宿泊費	240,000
(3) 会場費	会場賃借料及び付帯設備費	18,200,000
(4) 機材・備品費	講演会場等機材関係費	3,200,000
(5) 看板装飾費	講演会場等看板装飾費	2,700,000
(6) 展示関係費	基礎小間等装飾費	1,800,000
(7) 招聘関係費	国内招聘者旅費 等	4,210,000
(8) 懇親会関係費	懇親会費	2,200,000
(9) その他経費	消耗品 等	521,400
3 事後処理費		370,000
(1) 人件費	事務局人件費	80,000
(2) 旅費交通費	事務局旅費交通費	10,000
(4) 庁費		
a. 通信運搬費	TEL、FAX、宅急便 等	160,000
b. 印刷製本費	礼状 等	120,000
支出合計		59,987,000

共催セミナー開催募集要項

1. 名称

第17回パーキンソン病・運動障害疾患コンgres スпонサードセミナー／ランチョンセミナー

2. 開催形式

第17回パーキンソン病・運動障害疾患コンgresおよび貴社との共催

3. 開催会場(予定)

大阪国際会議場 グランキューブ大阪 10F 会議室 1003

〒530-0005 大阪府大阪市北区中之島 5丁目3-51

4. 開催期日・共催費(予定)

セッション名	数量	開催日(予定)	時間(予定)	共催費(税込)	セミナー記号
スポンサードセミナーA	10	7月20日(木)	60分	¥2,750,000-	SS-A
スポンサードセミナーB		7月21日(金)	60分	¥2,750,000-	SS-B
スポンサードセミナーC		7月22日(土)	60分	¥2,750,000-	SS-C
ランチョンセミナーA	1	7月20日(木)	60分	¥2,200,000-	LS-A
ランチョンセミナーB	1	7月21日(金)	60分	¥2,200,000-	LS-B
ランチョンセミナーC	1	7月22日(土)	60分	¥2,200,000-	LS-C

※上記開催日時につきましては、共催企業様のご希望をお伺いした上で、主催者にて最終決定いたします。

必ず第2希望までご入力ください。会場席数は全セミナー540席(シアター)を予定しています。

※プログラムの状況により、開催時間・セミナー数については、変更する場合があります。

5. 共催費に含まれるもの:

- ・ 会場費
- ・ プログラム関係費(企画、プログラム掲載、共催企業名掲載)
- ・ 音響・照明費
- ・ 発表機材費(機材・備品は学会で使用するものをそのままご利用いただけます)
- ・ 人件費(会場オペレーター1名)
- ・ 控室費用(室料)

※以下の費用は上記共催費に含まれておりません。①～③は共催企業様の実費オプションとなります。

- ①料飲費(参加者用、控室料飲)
- ②看板・表示物(会場表示立札、座長・演者氏名掲示 等)
- ③追加機材(同時通訳、収録、控室映像機材 等)
- ④座長、講師への謝金、旅費、宿泊費 等

①～③は後日送付する共催セミナー実施要綱及び申込書にてお申込ください。

※講師／座長 旅費・宿泊費・謝金について

本プログラムの講師・座長への旅費・謝金につきましては、貴社規定に則りご対応をお願いいたします。

〈会員〉

・謝金・旅費・宿泊費： 共催企業規定に準ずる。

〈非会員〉

・謝金・旅費・宿泊費： 共催企業規定に準ずる。

6. 申込方法

別紙「共催セミナー申込書」に必要事項をご記入の上、E-mail または FAX にて運営事務局までお送りください。

開催枠決定後、追って請求書をお送りいたします。請求書記載の振込口座へ共催費をお振り込みください。入金確認をもって、正式なお申込みとさせていただきます。

＜振込先口座＞

銀行・支店名：みずほ銀行・本郷支店(店番：075)

口座種別：普通

口座番号：4202173

口座名義：第17回パーキンソン病 運動障害疾患コンgres 会長 戸田達史

口座カナ：ダイジュウナナカイパーキンソンビョウ ウントウショウガイシツカンコンgres カイチョウ トダ タツシ

7. 申込締切 2023年1月20日(金)

8. セミナープログラムについて

テーマ、座長、講師などの選定については、貴社のご希望をお伺いし、主催者にて最終決定を致します。別紙「共催セミナー申込書」に、ご希望内容を明記ください。

9. その他

共催費および開催に伴う費用につきましては、各共催企業様の指針に沿って公表することを了承いたします。

広告募集要項

(プログラム・抄録集広告掲載/コンGRESバッグロゴ掲載/
ネームストラップロゴ掲載/ホームページ・Web 視聴ページ バナー広告掲載)

1. 申込方法

別紙「広告申込書」に必要事項をご記入の上、E-mailまたはFAXにて運営事務局までお送りください。
後日請求書をお送りいたしますので、請求書記載の振込口座へ広告掲載費をお振り込みください。
入金確認をもって、正式なお申込みとさせていただきます。

<振込先口座>

銀行・支店名:みずほ銀行・本郷支店(店番:075)

口座種別:普通

口座番号:4202173

口座名義:第17回パーキンソン病 運動障害疾患コンGRES 会長 戸田達史

口座カナ:ダイジュウナナカイパーキンソンビョウ ウントウショウガイシツカンコンGRES カイチョウ トダ タツシ

2. 申込先・広告原稿送付先

第17回パーキンソン病・運動障害疾患コンGRES 運営事務局

株式会社コンベンションリンケージ内

〒102-0075 東京都千代田区三番町2番地 三番町KSビル

TEL: 03-3263-8688 FAX: 03-3263-8687 E-mail: mdsj17@c-linkage.co.jp

3. 各媒体について

プログラム・抄録集広告/コンGRESバッグロゴ/ネームストラップロゴの各詳細については、下記をご参照ください。

～各種広告掲載料～

広告種類	募集枠数	広告費(税込)
■プログラム・抄録集広告		
表4(モノクロ 1頁)	1	¥330,000-
表3(モノクロ 1頁)	1	¥220,000-
表2(モノクロ 1頁)	1	¥220,000-
後付(モノクロ 1頁)	6	¥110,000-
後付(モノクロ 1/2頁)	8	¥88,000-
■コンGRESバッグ広告		
コンGRESバッグロゴ掲載	1	¥2,200,000-
■ネームストラップ広告		
ネームストラップロゴ掲載	1	¥1,100,000-
■ホームページ・Web 視聴ページ バナー広告		
バナー掲載	5	¥1,650,000-

■ プログラム・抄録集広告

- 媒体名 第17回パーキンソン病・運動障害疾患 कांग्रेस プログラム・抄録集
- 発行部数 1,500部
- 発行予定日 2023年6月中旬(事前送付予定)
- 配布先 会員、参加登録者(非会員)
- 版型 B5 タテ型
- 媒体制作費用 2,500,000円(税込)
- 広告掲載料 項目3の表をご確認ください
※後付については、掲載位置の指定はできませんので、予めご了承ください。
- 募集数 17社
- 広告料総額 2,134,000円(税抜)
- 広告原稿 完全版下データをCD-Rまたは紙焼きにて、運営事務局までお送りください。
データはB5版(1/2頁の場合B6版横長)とし、EPSデータ(Illustrator、PhotoShopも可)で入稿ください。なお、フォント崩れを防ぐため、文字は必ずアウトライン化をお願いいたします。
- 申込締切 **2023年4月21日(金)**
- 原稿締切 **2023年5月12日(金)**

■ コングレスバッグロゴ掲載

- 媒体名 第17回パーキンソン病・運動障害疾患 कांग्रेस 当日配布用 कांग्रेस バッグ
- 製作数 1,000部
- 配布先 参加者
- 媒体制作費用 2,200,000円(税込)
- ロゴ掲載料 2,200,000円(税込)
- 募集数 1社
- 広告料総額 2,200,000円(税抜)
- 申込締切 **2023年4月21日(金)**
- 原稿締切 **2023年5月12日(金)**

■ ネームストラップロゴ掲載

- 媒体名 第17回パーキンソン病・運動障害疾患 कांग्रेस ネームカードストラップ
- 製作数 1,000本
- 配布先 参加者
- 媒体制作費用 1,100,000円(税込)
- ロゴ掲載料 1,100,000円(税込)
- 募集数 1社
- 広告料総額 1,100,000円(税込)
- 申込締切 **2023年4月21日(金)**
- 原稿締切 **2023年5月12日(金)**

■ ホームページ・Web 視聴ページ バナー広告掲載

- 媒体名 第 17 回パーキンソン病・運動障害疾患コンgres 大会ホームページ
及び第 17 回パーキンソン病・運動障害疾患コンgres Web 視聴ページ
- 掲載場所 大会ホームページのトップページ メニュー下
※お申し込み後、順次ホームページに掲載いたします。
掲載順はお申込み順となりますので、ご了承ください。
Web 視聴ページ 画面下(予定)
- 種類 横 234×縦 60 ピクセル(サイズは応相談) ※GIF 方式、JPG 方式、PNG 方式
掲載用バナー・リンク先 URL
- 掲載料 330,000 円(税込)
- 募集数 5 社
- 申込・原稿締切 **2023 年 5 月 26 日(金)**

4. その他

ご協賛いただきました共催費について、各社が公表することに同意いたします。

企業展示募集要項

1. 会期(予定)

【展示搬入・設営予定日時】	2023年7月19日(水)	午後
【展示実施予定日時】	2023年7月20日(木)	8:00~17:00
	7月21日(金)	8:00~17:00
	7月22日(土)	8:00~15:00
【展示搬出・撤去予定日時】	2023年7月22日(土)	15:00~

2. 開催会場(予定)

大阪国際会議場 グランキューブ大阪 10F
〒530-0005 大阪府大阪市北区中之島5丁目3-51

3. 出展資格

当会の趣旨をご理解いただける医療関連の機器・薬品・試薬、などを製造又は取り扱う企業・団体

4. 小間料金・仕様

※小間配置等の詳細は下記をご確認ください。

種類	募集企業数	出展費(税込)
基礎小間(W1800×D600×H2400)	9	¥275,000-
スペース小間(W1800×D1800)	7	¥275,000-

【基礎小間仕様】※予定

- ・小間サイズ W1980mm×D990mm×H2400mm
- ・バックパネル W1980mm×H2400mm
- ・社名板 W900mm×H200mm(文字のみ・全角・黒1色)×1枚
- ・展示台 W1800mm×D600mm×H700mm(白布付)×1本
- ・蛍光灯 40W×1灯

<基礎小間イメージ図>

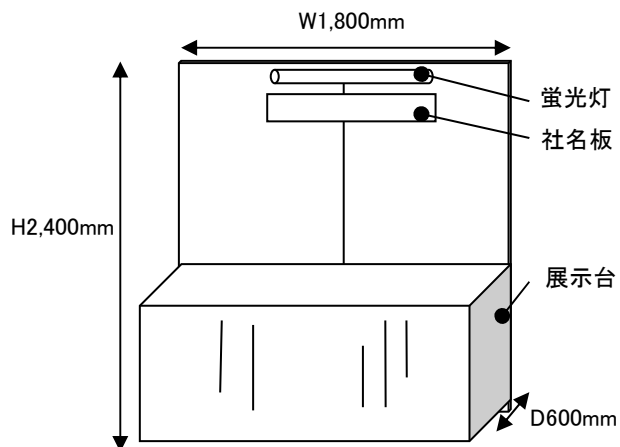

【スペース小間仕様】 ※予定

・小間サイズ 間口1,800mm 奥行1,800mm

ご希望の小間数のお申込みを受付いたします。

5. 申込方法

別紙「企業展示申込書」に必要事項をご記入の上、E-mail または FAX にて運営事務局までお送りください。後日請求書をお送りいたします。

6. 申込締切 2023年3月24日(金)

※予定小間数に達した場合は、期限前でも申込みを締め切ることもありますので、お早めにお申込みください。

※展示物等本展示会の主旨にそぐわない場合、出展をお断りすることもあります。

7. 出展料支払方法

出展者は請求書受領後、請求書発行日より1ヶ月以内に総小間料を請求書記載の口座へお振込みください。会期当日までにご入金がない場合は、出展を取消とさせていただきますのでご注意ください。

<振込先口座>

銀行・支店名:三井住友・赤坂支店(支店番号:825)

口座種別:普通預金

口座番号:9717017

口座名義:第16回パーキンソン病 運動障害疾患コンGRESS 会長 織茂智之

口座カナ:ダイジユウロッカイパーキンソンビョウ ウンドウショウガイシツカンコンGRESS カイチョウ オリモ サシ

8. 出展申込解除

申込書提出後の取消しは、原則としてお受けいたしかねます。

ただし、やむを得ない理由で出展の取消を希望される場合は文書にて事情を説明し、主催者の承認を得てください。

9. 小間の割当て

1)小間の割当ては出展物の種類、小間数・小間構成・実演の有無などを考慮し、申込締切後に主催者が決定し、各出展者へ通知いたします。出展者はこの割当てに対する異議申立てはできませんのでご了承ください。

2)出展者が主催者の承諾なく、小間の全部または一部の譲渡・交換を行うことはご遠慮ください。

10. 変更・中止

主催者は、不可抗力またはやむを得ない事情により、会期・開催時間などを変更、または開催を中止する場合があります。主催者側の判断による中止の場合、出展料は返金いたしますが、それまでに要した主催者側の費用は、申込小間数に応じて出展者に分担していただきます。なお、出展者側でそれまでに要した費用は、各社のご負担となりますので予めご了承ください。

11. その他

ご協賛いただきました共催費について、各社が公表することに同意いたします。

書籍展示募集要項

1. 会期(予定)

【展示搬入・設営予定日時】	2023年7月19日(水)	午後
【展示実施予定日時】	2023年7月20日(木)	8:00～17:00
	7月21日(金)	8:00～17:00
	7月22日(土)	8:00～15:00
【展示搬出・撤去予定日時】	2023年7月22日(土)	15:00～

2. 開催会場(予定)

大阪国際会議場 グランキューブ大阪 10F
〒530-0005 大阪府大阪市北区中之島5丁目3-51

3. 出展資格

当会の趣旨をご理解いただける、医療関連の書籍などを取り扱う企業・団体

4. 出展料・仕様

種類	募集本数	1本あたりの出展費(税込)
書籍展示(W1800×D600)	5	¥22,000-

※会場の状況により、仕様変更の場合がありますので予めご了承ください。

※電気、コンセントが必要な場合は、別途料金となります。

5. 申込方法

別紙「書籍展示申込書」に必要事項をご記入の上、E-mail または FAX にて運営事務局 までお送りください。後日請求書をお送りいたします。

<振込先口座>

銀行・支店名:みずほ銀行・本郷支店(店番:075)

口座種別:普通

口座番号:4202173

口座名義:第17回パーキンソン病 運動障害疾患コンgres 会長 戸田達史

口座カナ:ダイジュウナナカイパーキンソンビョウ ウントウショウガイシツカンコンgres カイチョウ トダ タツシ

6. 申込締切 2023年3月24日(金)

※予定小間数に達した場合は、期限前でも申込みを締め切ることもありますので、お早めにお申込みください。

7. その他

ご協賛いただきました共催費について、各社が公表することに同意いたします。

寄附金募集要項

1. 募金の名称

第17回パーキンソン病・運動障害疾患コンgres

2. 募金の目標額

1,000,000 円

3. 募金の対象先

医学・薬学関係企業 他

4. 募金期間

2023年7月22日(土)まで

5. 募金の目的

第17回パーキンソン病・運動障害疾患コンgres開催準備および運営費用

6. 寄付金募集責任者

第17回パーキンソン病・運動障害疾患コンgres

大会長 戸田 達史 (東京大学大学院医学系研究科神経内科学)

7. 寄付金振込口座

趣旨にご賛同賜り、ご協力いただけます場合は、別紙の申込用紙に所定の事項をご記入の上、運営事務局宛にE-mailまたはFAXにてお送りください。

銀行・支店名:みずほ銀行・本郷支店(店番:075)

口座種別:普通

口座番号:4202173

口座名義:第17回パーキンソン病 運動障害疾患コンgres 会長 戸田達史

口座カナ:ダイジュウナナカイパーキンソンビョウ ウントウショウガイシツカンコンgres カイチョウ トダ タツシ

※振込手数料はご負担ください。

※銀行発行の振込控をもって当方の領収書に代えさせていただきます。

※領収書が別途必要な場合は運営事務局へあらかじめご連絡ください。

※免税措置はございませんのでご了承ください。

ご協力の程、何卒よろしくお願い申し上げます。

8. その他

ご協賛いただきました寄附金について、各社が公表することに同意いたします。

【ご提出】E-mail:mdsj17@c-linkage.co.jp または FAX:03-3263-8687

年 月 日

第17回パーキンソン病・運動障害疾患 कांग्रेस 運営事務局
株式会社コンベンションリンケージ 宛
申込締切:令和5年(2023年)7月22日(土)

第17回パーキンソン病・運動障害疾患 कांग्रेस 寄付申込書

第17回パーキンソン病・運動障害疾患 कांग्रेस
大会長 戸田 達史 殿

金 円 也

第17回パーキンソン病・運動障害疾患 कांग्रेस開催の趣旨に賛同し、
上記金額を寄付金として申し込みます。

貴社名	
部署名	
ご担当者名	
ご連絡先	〒 住所: TEL: FAX: E-mail:
備考	

※ご寄付いただいた方のご芳名を、プログラム集に掲載させていただきます。
ご芳名の公表を希望されない場合は、備考欄にその旨をご記入ください。

口座振込予定日: 年 月 日

銀行・支店名:みずほ銀行・本郷支店(店番:075)

口座種別:普通

口座番号:4202173

口座名義:第17回パーキンソン病 運動障害疾患 कांग्रेस 会長 戸田達史

口座カナ:ダイジュウナナカイパーキンソンビョウ ウントウショウガイシツカン कांग्रेस カイチャウ トダ タツシ

【お問い合わせ先】

第17回パーキンソン病・運動障害疾患 कांग्रेस 運営事務局

株式会社コンベンションリンケージ内

〒102-0075 東京都千代田区三番町2 三番町 KSビル

TEL: 03-3263-8688 FAX: 03-3263-8687 E-mail: mdsj17@c-linkage.co.jp

【ご提出】E-mail:mdsj17@c-linkage.co.jp または FAX:03-3263-8687

年 月 日

第17回パーキンソン病・運動障害疾患コンgres 運営事務局
株式会社コンベンションリンケージ 宛
申込締切:令和5年(2023年)1月20日(金)

**第17回パーキンソン病・運動障害疾患コンgres
共催セミナー申込書**

貴社名	
部署名	
ご担当者名	
ご連絡先	〒 住所 TEL: FAX: E-mail:

■ ご希望共催枠(ご希望共催枠の申込記号をご記入ください)

【第1希望枠_____ 第2希望枠_____】

■ 備考

--

【お問い合わせ先】

第17回パーキンソン病・運動障害疾患コンgres 運営事務局
株式会社コンベンションリンケージ内
〒102-0075 東京都千代田区三番町2 三番町KSビル
TEL: 03-3263-8688 FAX: 03-3263-8687 E-mail : mdsj17@c-linkage.co.jp

【ご提出】E-mail:mdsj17@c-linkage.co.jp または FAX:03-3263-8687

年 月 日

第17回パーキンソン病・運動障害疾患コンgres 運営事務局
株式会社コンベンションリンケージ 宛
申込締切:令和5年(2023年)3月24日(金)

第17回パーキンソン病・運動障害疾患コンgres 出展申込書

貴社名	
部署名	
ご担当者名	
ご連絡先	〒 TEL: FAX: E-mail:

■ 申込小間数・出展料

小間タイプ	出展料(消費税込)	お申込み
企業展示 基礎小間	275,000 円/小間	[]小間
企業展示 スペース小間	275,000 円/小間	[]小間
書籍展示小間	22,000 円/小間	[]小間

■ 主な出展内容 / 備考

--

【お問い合わせ先】

第17回パーキンソン病・運動障害疾患コンgres 運営事務局
株式会社コンベンションリンケージ内
〒102-0075 東京都千代田区三番町2 三番町KSビル
TEL: 03-3263-8688 FAX: 03-3263-8687 E-mail: mdsj17@c-linkage.co.jp

【ご提出】E-mail:mdsj17@c-linkage.co.jp または FAX:03-3263-8687

年 月 日

第 17 回パーキンソン病・運動障害疾患コンgres 運営事務局

株式会社コンベンションリンクージ 宛

申込締切:令和 5 年(2023 年)4 月 21 日(金) ※バナー広告掲載締切 5 月 26 日(金)

第 17 回パーキンソン病・運動障害疾患コンgres 広告掲載申込書

貴社名			
部署名			
ご担当者名			
ご連絡先	〒	TEL:	FAX:
		E-mail:	

■ 広告詳細: 掲載を希望する種類の「お申込み」欄に○印をご記入ください。

種 類	タイプ	金額(消費税込)	お申込み
プログラム集 表 4	モノクロ 1 頁	330,000 円	
プログラム集 表 3	モノクロ 1 頁	220,000 円	
プログラム集 表 2	モノクロ 1 頁	220,000 円	
プログラム集 後付 1 頁	モノクロ 1 頁	110,000 円	
プログラム集 後付 1/2 頁	モノクロ 1/2 頁	88,000 円	
コンgresバッグ ロゴ掲載	カラー	2,200,000 円	
ネームストラップ ロゴ掲載	カラー	1,100,000 円	
バナー広告掲載	横 234×縦 60 ピクセル	330,000 円	

■ 備考

--

【お問い合わせ先】

第 17 回パーキンソン病・運動障害疾患コンgres 運営事務局

株式会社コンベンションリンクージ内

〒102-0075 東京都千代田区三番町 2 三番町 KS ビル

TEL: 03-3263-8688 FAX: 03-3263-8687 E-mail : mdsj17@c-linkage.co.jp