

---

---

# 第 80 回日本公衆衛生学会総会

-社会の組織的取り組みと協働で人々の健康をまもる-

---

---

## 開催趣意書 《協賛募集要項》

2021 年 12 月 21 日(火)～23 日(木)  
京王プラザホテル  
東京大学伊藤国際学術研究センター

第 80 回日本公衆衛生学会総会  
学会長 小林 廉毅  
東京大学大学院医学系研究科公衆衛生学

## 目次

ご挨拶	1
開催概要	2
共催セミナー 開催・募集要項	3
ポケットプログラム 広告掲載・募集要項	5
ホームページバナー 広告掲載・募集要項	6
アプリバナー 広告掲載・募集要項	7
併設展示・書籍展示 開催・募集要項	8
寄付 募集要項	11
お申込み・注意事項・お問い合わせ	12

## ご挨拶

第80回日本公衆衛生学会総会を2021年12月21日(火)から23日(木)にかけて、東京で開催するにあたり、学会員の皆様に歓迎のご挨拶を申し上げます。

まず初めに、新型コロナウイルス感染症という新たな健康危機に際して、公衆衛生の現場で奮闘されている皆様、さらに、流行状況や検体等の分析、種々の対策立案、関係機関の調整、物資・器材調達などで尽力されている皆様に、心より敬意を表したいと存じます。本総会が開催される本年末までに事態の収束、あるいは収束への道筋がついていることを願っています。

新型コロナにまさに象徴されるように、近年、わが国は新たな健康問題や環境リスクに直面しています。急速に進行する少子高齢化、突発的な新興・再興感染症やバイオテロの発生、大規模災害、労働現場における過労死・自殺等の問題、健康の社会格差、児童虐待、グローバル化の中で進む環境汚染や食品安全に関わる問題などです。このような様々な健康問題への的確かつ迅速な対応は喫緊の課題であり、公衆衛生人材の確保と養成がますます重要となっています。本総会がそのような人材の確保と養成の場として、また、すでに現場に従事する方々の経験と知恵を交換しあうスキル向上の場として役立てばさいわいです。

さて、本総会のメインテーマは「社会の組織的な取り組みと協働で人々の健康をまもる」とさせていただきます。社会の組織的な取り組みは、感染症対策や生活習慣病対策などにおいてきわめて重要なフレームワークをなすものです。また、協働という言葉はこれまでの総会のメインテーマでも繰り返し使われてきましたが、今回も公衆衛生活動に相応しい言葉として取りあげました。協働や連帯の概念は、グローバルな開発目標SDGsの1つでもあるユニバーサルヘルスカバレッジ(UHC)につながるものであり、健康をまもるインフラストラクチャー構築にあたって必須の要件です。本総会では、社会の組織的取り組みや、協働、連帯につながるプログラム等を企画していきたいと考えています。同時にこのメインテーマにかかわらず、広く公衆衛生に関連した実践報告や研究報告が数多くなされることを期待しています。

開催地の東京は、江戸時代以降の歴史的な名所旧跡や、明治・大正・昭和の文豪ゆかりの地、特色ある文化施設が数多くあり、総会以外の場でも有意義な時間を過ごすことができるものと思います。コロナ禍のなか、参加者の安全確保と感染拡大防止に十分配慮して開催できるよう努めていきますが、場合によってはオンライン開催等の併用となる可能性もあります。ご不便をかけることがあるかもしれませんが、何卒ご了解いただければと存じます。

皆様の本総会への参加を心よりお待ちしております。

2021年3月吉日

第80回日本公衆衛生学会総会

学会長 小林 康毅

東京大学大学院医学系研究科公衆衛生学 教授



# 第80回日本公衆衛生学会総会 開催概要

## 1. 会議の名称

第80回日本公衆衛生学会総会

## 2. テーマ

社会の組織的取り組みと協働で人々の健康をまもる

## 3. 会期

2021年12月21日(火)～23日(木)

## 4. 代表者

第80回日本公衆衛生学会総会

学会長 小林 廉毅

(東京大学大学院医学系研究科公衆衛生学)

## 5. 会場

12月21日・22日 京王プラザホテル  
〒160-8330 東京都新宿区西新宿 2-2-1  
12月23日のみ 東京大学伊藤国際学術研究センター  
〒113-0033 東京都文京区本郷 7-3-1

## 6. 参加人数

4,000名(予定)

## 7. ホームページ

<https://www.c-linkage.co.jp/jsph80/>

## 8. プログラム(予定)

会長講演、特別講演、シンポジウム、フォーラム、奨励賞受賞講演、教育講演、  
感染症リスクアセスメント研修会、ランチョンセミナー、一般演題、自由集会、意見交換会、各種展示

## 9. お申込み・お問い合わせ先

第80回日本公衆衛生学会総会 スポンサー事務局

(株式会社コンベンションリンクージ内)

〒102-0075 東京都千代田区三番町 2

TEL:03-3263-8688 FAX:03-3263-8693

E-mail: sp-jsph80@c-linkage.co.jp

※受付時間: 平日 10:00～17:00(土日祝日を除く)

## 共催セミナー 開催・募集要項

開催期間中、共催セミナーを下記要領にて開催いたします。

### 1. 開催日(予定)

- ランチョンセミナー: 2021年12月21日(火)、22日(水)
- スポンサードセッション: 2021年12月22日(水)

### 2. 会 場 京王プラザホテル

### 3. 共催金額

開催日	種別	予定席数 (100%収容時)	募集 数	共催費 (税込)
12月21日(火)	ランチョンセミナーA	500席	1	¥1,540,000
	ランチョンセミナーB	150~200席	1	¥1,320,000
	ランチョンセミナーC	100~150席	1	¥800,000
12月22日(水)	ランチョンセミナーD	500席	1	¥1,540,000
	ランチョンセミナーE	150~200席	1	¥1,320,000
	ランチョンセミナーF	100~150席	1	¥800,000
	スポンサードセッション	500席	1	¥1,540,000

※ 収容人数は形式変更や会場レイアウト等の状況により、若干座席数変動することがございます。予めご了承ください。

#### ・共催費には以下の費用が含まれております。

- ①会場使用料(講演会場・控室)
- ②会場付帯設備使用料(机、椅子、ステージ、音響・照明機材)
- ③映像機材使用料(プロジェクター、スクリーン、モニター、その他周辺機器)
- ④人件費(映像機材担当オペレーター1名)

※セミナー会場、セッション時間中のみの対応となります。

※控室対応をご希望の場合は、後日運営事務局からご案内する追加オプション(有料)にてお申込ください。

#### ・以下の費用は共催費に含まれておりません。別途、各共催社にてご負担をお願いいたします。

- ①座長、演者への謝礼金、交通費、宿泊費
- ②ポスターおよび共催セミナー案内状(A4チラシ)の制作・印刷費
- ③参加者用弁当(ランチョンセミナーのみ)および座長・演者の控室飲食費等
- ④看板等の制作費(会場前・控室前看板、氏名掲示等)

※本会で統一したデザインの看板を作成いたしますので、お持込みはご遠慮ください。

- ⑤運営要員(資料・お弁当配布、照明、進行アナウンス等)の人件費
- ⑥会場内既設以外の機材および追加備品(録音、録画、控室用試写機材、同時通訳機材、リモート登壇用機材、ライブ配信機材、感染症対策品等)の費用

※③~⑥の手配をご希望の場合は、後日、運営事務局よりご案内する開催概要をご確認の上、追加オプション(有料)にてお申込みください。

#### 4. セミナーテーマ、座長・演者の選定について

- ・原則として協賛企業様にお任せいたしますが、内容・座長・演者の人選につきましては事務局にて調整をさせていただき、場合によっては変更をお願いする場合がございます。
- ・内諾は事務局からの連絡があるまで、お待ちいただきますようお願いいたします。
- ・事務局確認後、座長及び演者への依頼は各社にて行ってください。また、交通、宿泊の手配が必要な場合も各社にてご手配をお願いいたします。
- ・演者の先生への抄録のご執筆依頼は、後日貴社経由でお願いいたします。

#### 5. 申込方法

P13 に記載の「1. 申込み方法」をご確認ください。

#### 6. 申込締切日

2021年7月30日(金)

※原則申込順で受付いたします。

#### 7. ご請求について

開催枠決定後、運営事務局より請求書を発行いたします。

請求書発行日より1カ月以内に共催費をP13に記載の「2. 指定銀行口座」までお振込みください。

#### 8. 申込みの取り消しについて

申込み後は、主催者が不可抗力と認めた場合を除き取り消しはできません。予めご了承ください。

#### 9. 変更・中止について

- ・不可抗力またはやむを得ない事情により、会期・開催時間などを変更、または中止をする場合があります。
- ・中止の場合、共催費は返金いたしますが、それまでに要した大会側の費用は、申込金額に応じて各共催社にて分担していただきます。なお、各共催社側でそれまでに要した費用は、各共催社のご負担となりますのでご了承ください。

#### 10. その他

共催費および開催に伴う費用につきましては、各共催社の指針に沿って公表することに同意いたします。

## ポケットプログラム 広告掲載・募集要項

1. 広告媒体名 第 80 回日本公衆衛生学会総会 ポケットプログラム
2. 発行部数 4,000 部
3. 発行予定日: 2021 年 11 月下旬(予定)
4. 配布先 学会参加者および関連団体
5. 原稿サイズ 1 頁 (A5・縦型)
6. 媒体制作費用(予定) 2,000,000 円
7. 広告料総額(予定額) 1,650,000 円
8. 広告掲載料

	種 類	タイプ	金額(税込)	募集枠数
1	表 4 (裏表紙)	カラー 1 頁	¥220,000	1
2	表 3 (裏表紙裏)	カラー 1 頁	¥165,000	1
3	表 2 (表紙裏)	カラー 1 頁	¥165,000	1
4	後付 1 頁 (記事中)	モノクロ 1 頁	¥110,000	5
5	後付 1/2 頁 (記事中)	モノクロ 1/2 頁	¥55,000	10

※「表 4」「表 3」「表 2」は先着順となりますのでご了承ください。後付の掲載順は主催者にご一任ください。

9. 申込方法: P13 に記載の「1. 申込み方法」をご確認ください。
10. 申込締切日 2021 年 9 月 15 日(水)
11. 原稿送付締切日 2021 年 10 月 5 日(火)
12. 広告原稿送付方法  
完全版下データを CD-R または紙焼きにて、データは A5 版タテ型 (1/2 頁の場合は A6 版横長) とし、EPS データ (Illustrator、PhotoShop も可) で運営事務局までお送りください。  
なお、フォント崩れを防ぐため、文字は必ずアウトライン化をお願いいたします。  
※ポケットプログラムへ広告掲載いただいた場合は、広告掲載見本を 1 冊進呈いたします。
13. **ご 請 求 に つ い て**  
申込締切後、運営事務局より請求書を発行いたします。  
請求書発行日より1カ月以内に広告掲載料を P13 に記載の「2. 指定銀行口座」までお振込みください。

## ホームページバナー 広告掲載・募集要項

1. 広告媒体名 第80回日本公衆衛生学会総会 ホームページ
2. 掲載期間 データ受領後かつ入金確認後～総会終了後まで(12月末予定)
3. 視聴対象者 学会参加者および協賛企業、関連団体等
4. データ仕様 GIF (アニメーション可)、JPEG  
※バナーサイズは別途、運営事務局よりご案内いたします。
5. 広告掲載料 110,000円(税込)
6. 募集枠 3社程度
7. 申込方法 P13に記載の「1. 申込み方法」をご確認ください。
8. 申込締切日 2021年11月5日(金)
9. データ送付締切日 2021年11月30日(火)
10. ご請求について 申込確認後、運営事務局より請求書をお送りいたします。  
請求書発行日より1ヵ月以内にP13に記載の「2. 指定銀行口座」へ  
広告掲載料をお振込みください。  
※バナーは、入金確認後に先着順で掲載いたします。予めご了承ください。
11. バナー送付方法 貴社でご準備いただいたバナーを下記運営事務局までE-mailにて  
ご送付ください。



## 抄録アプリバナー 広告掲載・募集要項

1. 広告媒体名 第80回日本公衆衛生学会総会 抄録アプリ
2. 発行日 2021年12月初旬(予定)
3. 視聴対象者 学会参加者および協賛企業、関連団体等
4. データ仕様 GIF、JPEG  
※バナーサイズは別途、運営事務局よりご案内いたします。
5. 広告掲載料 110,000円(税込)
6. 募集枠 3社程度
7. 申込方法 P13に記載の「1. 申込み方法」をご確認ください。
8. 申込締切日 2021年9月15日(水)
9. データ送付締切日 2021年10月5日(火)
10. ご請求について 申込締切後、運営事務局より請求書をお送りいたします。  
請求書発行日より1ヵ月以内にP13に記載の「2. 指定銀行口座」へ  
広告掲載料をお振込みください。
11. 広告表示順の割当て 掲載順の決定は主催者にご一任ください。
12. 変更・中止について 1) 主催者は不可抗力またはやむを得ない事情により、制作を中止する場合がございます。  
2) 制作中止の場合掲載料は返金いたしますが、それまでに要した主催者側の費用は、申込数に応じて申込企業に分担していただきます。なお、申込者側でそれまでに要した費用は、各社のご負担となりますので、予めご了承ください。

## 併設展示・書籍展示 開催募集要項

### 1. 搬入出スケジュール(予定)

搬入・搬出、展示は下記のとおり予定しておりますが、正式なスケジュールは後日配布いたします  
出展者マニュアルにてお知らせいたします。

◆搬入・設営日時	2021年12月20日(月) 夜または深夜(予定)
◆展示日時	2021年12月21日(火) 9:00～17:00(予定)
	2021年12月22日(水) 9:00～17:00(予定)
◆搬出・撤去日時	2021年12月22日(水) 17:00～(予定)

### 2. 展示会場

京王プラザホテル 4階 「花 ABCD」(予定)

### 3. 出展申込資格

企業展示小間 ……医療関連の機器・薬品・試薬、書籍・システム・サービスなどの販売・  
取扱い企業および団体

一般展示小間 ……研究機関・大学の研究・事業の紹介を目的とする団体

企画展示小間 ……健康増進計画等の紹介を目的とする地方公共団体

### 4. 募集小間数

企業展示小間 35小間(予定)

一般展示小間 30小間(予定)

企画展示小間 5小間(予定)

書籍展示小間 10小間(予定)

### 5. 小間タイプ・出展料

《併設展示(基礎小間)》

小間タイプ	出展料(税込)	小間仕様
企業展示小間	220,000円/小間	<ul style="list-style-type: none"> <li>・全体仕様: W1800mm×H2100mm×D900mm</li> <li>・バックパネル: W1800mm×H2100mm</li> <li>・社名板(文字のみ、墨1色): W900mm×H200mm</li> <li>・蛍光灯: 40W×1灯</li> <li>・展示台: W1800mm×H700mm×D900mm(クロス付)</li> <li>・2口コンセント: 200V、1kwまで</li> </ul>
一般展示小間	55,000円/小間	
企画展示小間	無料 (1団体につき1小間まで)	

《書籍展示》

出展料(税込)	小間仕様
11,000円/本	・全体仕様 : W1800mm×H700mm×D450mm

※社名板へのロゴ掲載、コンセント等の電気設備、オプションレンタル備品をご希望の場合は、別途料金となります。詳細は後日配布の出展者マニュアルにてお知らせいたします。

## 6. 出展料に含まれるもの・含まれないもの

< 出展料に含まれるもの >

- ・展示の準備から終了までの現場管理諸費用
- ・展示期間中及び設営・撤去時のスペース使用料

< 出展料に含まれないもの >

※社名板へのロゴ掲載、コンセント等の電気設備、電気工事、電気料金、レンタル備品、清掃、ゴミ処理等をご希望の場合は、別途料金となります。

詳細は、後日、運営事務局よりご案内する「出展者マニュアル」をご確認ください。

## 7. 展示小間仕様図(予定)

< 基礎小間イメージ図 >

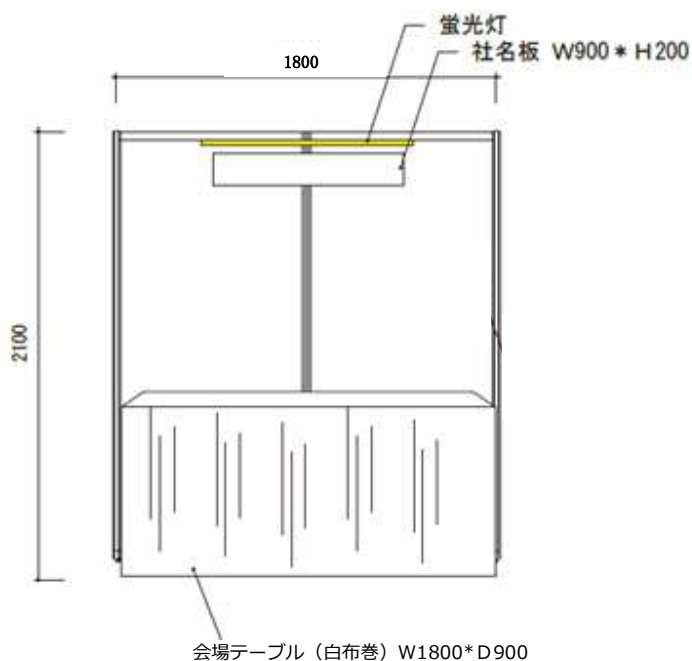

< 書籍展示小間イメージ図 >

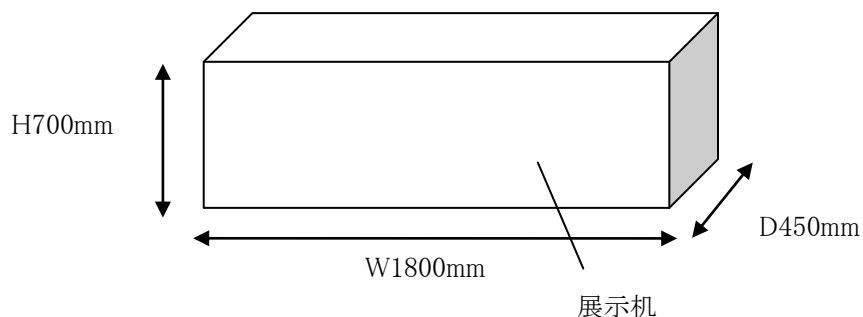

8. 申込方法: P13 に記載の「1. 申込み方法」をご確認ください。。

9. 申込締切日: 2021年8月31日(火)

## 10. ご請求について

開催枠決定後、運営事務局より請求書を発行いたします。

請求書発行日より1ヵ月以内に出展料を請求書発行日より1ヵ月以内にP13に記載の「2. 指定銀行口座」へお振込みください。

## 11. 小間の割当て

- 1) 小間位置の決定は出展物の種類、小間数、小間構成、申込順などを考慮し、主催者が決定し、各出展者へ通知いたします。出展者はこの割当てに対する異議申立てはできませんのでご了承ください。
- 2) 出展者が主催者の承諾なく小間の全部あるいは一部を譲渡・交換することはできません。

## 12. 出展の取消し

- 1) 申込書提出後の取消しは、原則として受けかねます。ただし、やむを得ない理由で出展の取消しを希望される場合は文書にて事情を説明し、主催者の承認を受けてください。
- 2) 出展を取消された場合、下記の規定に基づきキャンセル料を申し受けます。

◆2021年8月31日(火)まで	出展料の20%
◆2021年9月30日(木)まで	出展料の50%
◆2021年10月1日(金)以降	出展料全額

## 13. 変更・中止

- 1) 主催者は不可抗力またはやむを得ない事情により、会期、開催時間、開催方式などの変更、または開催を中止する場合があります。
- 2) 中止の場合、出展料は返金いたしますが、それまでに要した主催者側の費用は、申込小間数に応じて出展者に分担していただきます。なお、出展者側でそれまでに要した費用は、各社のご負担となりますのでご了承ください。

## 15. 禁止事項

下記の項目に抵触する事項を禁止いたします。

- 1) 消防法、建築法、その他関係法令、会場規定により禁止されている項目に抵触する行為。
- 2) 小間外での展示活動、参加者、他の出展者に対して危険または迷惑をかける行為。
- 3) 本総会、展示会の品位を下げるような行為。

## 16. 出展物の管理および事故

- 1) 各出展物の管理は出展者が責任を負うものとし、盗難・紛失・損害等について、主催者は補償を含めた一切の責任を負いかねます。各社にて保険に加入する等の措置をお取りください。
- 2) 出展者の行為により事故が発生した場合は、当該出展者の責任において解決するものとし、主催者はこれに対し一切の責任を負いません。

## 寄付金 募集要項

1. 募金の名称 第80回日本公衆衛生学会総会
2. 募金期間 2021年3月29日(月)～2021年12月23日(木)
3. 募金目標額 1,607,000円
4. 募集対象先 製薬関連企業、医療機器関連企業、その他の企業、団体、関連病院
5. 寄付金の使途 第80回日本公衆衛生学会総会 開催準備及び運営費用に充当
6. 募集責任者 第80回日本公衆衛生学会総会  
学会長 小林 廉毅  
(東京大学大学院医学系研究科公衆衛生学)
7. 申込方法 P13に記載の「1. 申込み方法」をご確認ください。
8. 寄附金振込先 P13に記載の「2. 指定銀行口座」へ寄付金をお振込みください。
9. 税法上の取扱い 免税の措置はございません
10. その他 拠出いただきました寄付金につきましては、各社および各団体の指針に沿って公表することを了承いたします。

## お申込み・注意事項・お問い合わせ

### 1. 申込み方法

- ・学会総会 HP(URL:<https://www.c-linkage.co.jp/jsph80/>)の「協賛のご案内」ページより各種締切日までにお申込み下さい。
- ※募集数に限りがある協賛については、規定数に達し次第、お申込みを締め切りいたします。予め了承ください。
- ・お申込みの内容の確定後、運営事務局より請求書をお送りいたします。

### 2. 指定銀行口座

【銀行名】三井住友銀行

【支店名】新宿通支店（店番：661）

【口座番号】普通 8671267

【口座名義】第80回日本公衆衛生学会総会

（ダイハチジュッカイニホンコウシュウエイセイガツカイソウカイ）

- ※ 協賛費用は請求書発行日より 1 カ月以内に指定銀行口座までお振込みください。
- ※ 振込手数料は、お申込者負担でお願いいたします。
- ※ 寄付金以外は、金融機関発行の振込書控えを持って、領収書に代えさせていただきます。領収書が必要な場合には、申込の際にその旨ご記入願います。
- ※ 寄付金の領収書は、会期終了後に運営事務局から郵送でお送りいたします。

### 3. 注意事項

- ・お申し込みの際は、必ず募集要項の内容をご確認ください。お申し込みいただいた時点で、内容に同意いただいたものとみなします。
- ・お申し込み後のキャンセルは、原則お受けいたしかねます。十分ご考慮の上、お申し込みください。

### 4. 申込締切一覧

お申込種別	締切日
ランチョンセミナー・スポンサードセッション	2021年7月30日(金)
ポケットプログラム 広告	2021年9月15日(水)
ホームページバナー 広告	2021年11月5日(金)
アプリバナー 広告	2021年9月15日(水)
併設展示・書籍展示	2021年8月31日(火)
寄付	2021年12月23日(木)

### 5. お申し込みに関するお問合せ先

第80回日本公衆衛生学会総会 スポンサー事務局

(株式会社 コンベンションリンクージ内)

〒102-0075 東京都千代田区三番町2

TEL: 03-3263-8688 / FAX: 03-3263-8693

E-mail: [sp-jsph80@c-linkage.co.jp](mailto:sp-jsph80@c-linkage.co.jp)

※受付時間: 平日 10:00～17:00(土日祝日を除く)