

---

---

# 第 76 回日本産科婦人科学会学術講演会

---

---

## 総合趣意書 《協賛募集要項》

会期：2024年4月19日（金）～21日（日）

会場：パシフィコ横浜 ノース

学術集会長 大須賀 穰  
(東京大学産婦人科学講座 教授)

(2023.07.28 版)

## ご挨拶

謹啓 時下、貴社におかれましては益々ご清栄のこととお慶び申し上げます。

第76回日本産科婦人科学会学術講演会の会長を担当します大須賀穰（おおすがゆたか）でございます。

日本産科婦人科学会学術講演会の魅力は何でしょうか？私はずばりその多様性にあると考えます。若いも若きも、クリニックの先生も大病院の先生も、都市の先生も地方の先生も、異なる分野の先生も、皆が産婦人科医もしくはその関係者として年に一度集い学ぶ場です。講演の内容も多彩です。最先端の医療、海外の医療、標準的な医療のいずれについても学ぶことができます。研究については一般演題で最新のデータを共有しディスカッションでき、さらにシンポジウムでは最新の概念やトレンドを知ることができます。また、産婦人科に関連する社会問題や医療全体の動きについての発表を聞くことができるのもこの学術講演会ならではの魅力です。多数の企業展示の中からは明日の診療に役立つヒントを見つけることもできます。新型コロナのパンデミックにより対面で会うことのできなかつた多くの仲間と会い、語らい、学ぶ、そして勉強の後にはともに遊び楽しむ。年に一度の学術集会に参加することが皆様の人生をどんなに充実させるかを改めて実感していただきたいと願い、担当校として一同鋭意準備中です。

少子化傾向が続いておりますが、産婦人科はなくてはならない診療科であり、まだまだやること、やらねばならないことは沢山あります。そして、そのために皆が協力して女性のため、子孫のために前に向かって進む時代を迎えていると存じます。そこで、本学術集会のテーマを「ともに歩む、広がる産婦人科の未来へ」といたしました。女性活躍が叫ばれている一方で、望まぬ妊娠、未受診妊婦、児童虐待、家庭内暴力など女性や児が被害者となり医療介入が必要となることも多々あります。がん治療の進歩により生存率が上昇した一方で、妊孕性温存やQOLの向上という新たな課題も生まれています。女性の生涯をトータルで支えるという私たち産婦人科の原点を大切に、日本の産婦人科の総合力を発揮することによって広がる明るい未来に向かって進んでいきましょう。会期は2024年4月19日～21日、会場はパシフィコ横浜ノース（2020年オープン）です。緑が芽吹き新たな命を感じる季節に日本産科婦人科学会としては初めての会場において未来志向で皆さんとお会いできることを楽しみにしております。

本学術講演会の運営に関しましては、本来ならば会員からの参加費で賄うべきところですが、開催の目的を達成するには、会場の設営や学術講演会の運営に多大の費用を要し、諸費用の不足が見込まれております。

つきましては、厳しい状況の中、甚だ恐縮ではございますが、本学術講演会の開催意義と事情をご賢察の上、格別のご協力とご支援を賜りたくお願い申し上げます。

末筆ながら、貴社の益々のご発展を心より祈念申し上げます。

謹白

2023年5月吉日

第76回日本産科婦人科学会学術講演会

学術集会長 大須賀穰

(東京大学産婦人科学講座 教授)

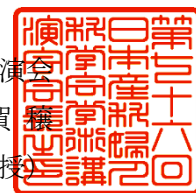

## 開催概要

- (1) 会 の 名 称 第76回日本産科婦人科学会学術講演会
- (2) テ ー マ ともに歩む、広がる産婦人科の未来へ
- (3) 開 催 期 間 2024年4月19日(金)～21日(日)
- (4) 開 催 会 場 パシフィコ横浜 ノース  
〒220-0012 神奈川県横浜市西区みなとみらい1-1-2
- (5) 学 術 集 会 長 大須賀 穰 (東京大学産婦人科学講座 教授)
- (6) 参 加 人 数 ( 予 定 ) 約8,000名
- (7) ホ ー ム ペ ー ジ <https://www.c-linkage.co.jp/jsog2024/>
- (8) プ ロ グ ラ ム ( 予 定 )  
会長講演、教育講演、特別講演、シンポジウム、海外招請講演、  
招請講演、会長特別企画、国際ワークショップ、生涯研修プログラム  
一般演題 等

## 各協賛項目共通事項

協賛項目		申込締切
共催セミナー		2023年10月6日(金)
ハンズオンセミナー		2023年11月30日(木)
企業ミニセミナー		2023年11月30日(木)
企業展示	基礎小間	2023年11月30日(木)
	スペース小間	
	書籍展示	
	車両展示	
広告	ホームページバナー	2024年2月28日(水)
	学会アプリ(電子抄録)バナー	2023年11月30日(木)
	ポケットマップ	2023年11月30日(木)
	スクリーン	2023年11月30日(木)
	ネームストラップ広告	2023年11月30日(木)

### ■お申込み方法

学術講演会ホームページ「企業の皆様へ」のページよりオンラインにてお申込みをお願いいたします

学術講演会ホームページ URL : <https://www.c-linkage.co.jp/jsog2024/>

- ・協賛申込システムでのお申込み完了をもって、正式な申込といたします。
- ・協賛申込システムからお申込みが出来ない場合は、スポンサー事務局までご連絡ください。

### ■お申込みの取消し

- ・全ての協賛項目に関して、お申込みの取消しは一切お受け出来ません。予めご了承ください。
- ・天災事変等やむを得ない事由により学術講演会を開催することが不可能になった場合、主催者は会期の変更または開催の中止を判断する権限を有します。主催者はこれによって生じる損害について賠償の責めを負いません。
- ・自然災害、火災、疫病、戦争、テロ、輸送機関の運行障害、停電、ネットワーク設備の損壊、行政機関の要請・指示・命令・規制など、主催者の責めによらない事由により、主催者が学術講演会の開催を制限・停止することとした場合、当該時点までにかかる経費を鑑み、申込料金の一部または全額を返金しない場合があります。予めご了承ください。

### ■ご請求およびお振込みについて

- ・お申込み締め切り後、スポンサー事務局よりメールにて枠および協賛項目の決定通知をお送りします。
- ・各協賛項目において、事前に調整等のご相談をさせていただく場合がございますので、請求書の発行前にお振込みをされないようお願いいたします。
- ・請求書は、メール添付でお送りいたします。請求書の郵送を希望される場合は、お申込みの際に備考欄に郵送希望の旨をお書き添えください。

#### ■指定銀行振込口座

- ・各種協賛費用のお振込みは、銀行口座へお振込みをお願いいたします。口座情報はお申込み企業にお知らせいたします。
- ・協賛費用は、請求書発行日の翌月末日までに指定銀行口座までお振込みください。
- ・振込手数料は、お申込者負担でお願いいたします。
- ・金融機関発行の振込書控えを持って、領収書に代えさせていただきます。
- ・領収書が必要な場合には、お申し込みの際にその旨ご記入願います。

#### ■企業活動と医療機関等の関係の透明性ガイドラインについて

各企業の活動における医療機関等との関係の透明性・信頼向上のため、医療機関および医療関係者等に対する研究費の寄付、交流等の支出に関する情報を、各企業が自社のウェブサイトで公開することに伴い、各社が当学会に対し行う協賛金等の支払いに関し、各社で公開することに同意いたします。

#### ■各種問合せ先

第 76 回日本産科婦人科学会学術講演会 スポンサー事務局  
(株式会社コンベンションリンクージ内)  
〒102-0075 東京都千代田区三番町 2  
TEL: 03-3263-8688 FAX: 03-3263-8693  
E-mail: sp-jsog2024@c-linkage.co.jp

## 共催セミナー 開催・募集要項

開催期間中、共催セミナーを下記要領にて開催いたします。

1. 開催日時 2024年4月19日(金)～21日(日) いずれかの60分間
2. 会場 パシフィコ横浜 ノース
3. 共催金額

### 1) ランチョンセミナー

開催日	部屋タイプ	共催金額(税込)	申込受付枠	申込記号
4月19日(金)	600席	2,200,000円	2枠	LS-A
	200～300席	1,980,000円	2枠	LS-B
	199席以下	1,650,000円	4枠	LS-C
4月20日(土)	600席以上	2,200,000円	1枠	LS-D
	200～300席	1,980,000円	2枠	LS-E
	199席以下	1,650,000円	4枠	LS-F
4月21日(日)	600席以上	2,200,000円	2枠	LS-G
	200～300席	1,980,000円	2枠	LS-H
	199席以下	1,650,000円	4枠	LS-I

※席数は、収容人数100%時のものとなります。

※席数は、感染症等の状況により変更となる可能性もございます。予めご了承ください。

### 2) モーニングセミナー

開催日	部屋タイプ	共催金額(税込)	申込受付枠	申込記号
4月20日(土)	600席	2,200,000円	1枠	MS-A
	200～300席	1,980,000円	1枠	MS-B
	199席以下	1,650,000円	2枠	MS-C
4月21日(日)	600席	2,200,000円	1枠	MS-D
	200～300席	1,980,000円	1枠	MS-E
	199席以下	1,650,000円	2枠	MS-F

※席数は、収容人数100%時のものとなります。

※席数は、感染症等の状況により変更となる可能性もございます。予めご了承ください。

3) イブニングセミナー

開催日	部屋タイプ	共催金額(税込)	申込受付枠	申込記号
4月20日(土)	600席	2,200,000円	1枠	ES-A
	200~300席	1,980,000円	1枠	ES-B
	199席以下	1,650,000円	2枠	ES-C

※席数は、収容人数100%時のものとなります。

※席数は、感染症等の状況により変更となる可能性もございます。予めご了承ください。

※90分間でのセミナーも可能です。共催金額は時間に応じて変動します。

4) アフタヌーンセミナー

開催日	部屋タイプ	共催金額(税込)	申込受付枠	申込記号
4月19日(金)	600席	2,200,000円	1枠	AS-A
	200~300席	1,980,000円	1枠	AS-B
	199席以下	1,650,000円	2枠	AS-C
4月20日(土)	600席	2,200,000円	1枠	AS-D
	200~300席	1,980,000円	1枠	AS-E
	199席以下	1,650,000円	2枠	AS-F
4月21日(日)	600席	2,200,000円	1枠	AS-G
	200~300席	1,980,000円	1枠	AS-H
	199席以下	1,650,000円	2枠	AS-I

※席数は、収容人数100%時のものとなります。

※席数は、感染症等の状況により変更となる可能性もございます。予めご了承ください。

※90分間でのセミナーも可能です。共催金額は時間に応じて変動します。

<共催費に含まれるもの>

以下の費用については、共催費に含まれております。

- ①会場使用料(セミナー会場) ※控室料含む。
- ②会場付帯設備使用料(机、椅子、ステージ、音響・照明機材)
- ③映像機材使用料(プロジェクター、スクリーン、モニター、その他周辺機器)
- ④人件費(映像機材担当オペレーター1名)
- ※セミナー会場、セッション時間中のみの対応となります。
- ⑤学術講演会参加証 1枚
- ⑥共催スタッフ証(ランチョンセミナー運営専用のスタッフ証) 10枚

※共催スタッフ証では、第76回日本産科婦人科学会学術講演会の学術プログラムおよび関連プログラムはご視聴いただけません。⑤でお渡しする参加証をご利用いただくか、参加登録をお済ませの上、ご視聴ください。

<共催費に含まれないもの>

以下の費用については、共催費に含まれておりません。別途、各共催社にてご負担をお願いいたします。

- ①座長、演者への謝礼金、交通費、宿泊費
- ②ポスターおよび共催セミナー案内状（A4 チラシ）の制作・印刷費
- ③参加者用ランチョンセミナー、モーニングセミナー、イブニングセミナー、アフタヌーンセミナー  
料飲および座長・演者の会場および控室飲食費
- ④看板等の制作費（会場前・控室前看板、氏名掲示、デスクボード等）  
本会で統一したデザインの看板を作成いたしますので、お持込みはご遠慮ください。
- ⑤運営要員（資料・お弁当配布、照明、進行アナウンス、控室対応オペレータ）の人件費
- ⑥会場内既設以外の機材および追加備品（録音、録画、控室用試写機材、同時通訳機材、  
感染症対策品等）の費用

※上記の③～⑥の手配をご希望の場合は、後日、スポンサー事務局よりご案内する開催概要を  
ご確認の上、追加オプション（有料）にてお申込みください。

※上記の③～⑥の手配に際しては、スポンサー事務局より管理手数料 15%を申し受けます。  
予めご了承ください。

4. お申込み・ご請求等                      各協賛項目共通事項（P4～5）をご参照ください

#### 5. プログラム編成について

テーマ、座長・演者の選定は、最終的に貴社と主催者との合意の上で決定いたしますので、  
スポンサー事務局から開催枠通知が届く前に座長・演者へ打診を行わないようご注意ください。

#### 6. 日時・会場選定について

お申込み受付後、プログラム調整の上、主催者にて日程・会場を決定いたします。  
ご希望に添えない場合もありますが、予めご了承ください。

#### 7. 座長・演者への依頼と連絡

座長・演者への依頼等の諸連絡は、主催者との合意後に貴社にて行っていただきます。  
希望者から変更等が生じる場合は、スポンサー事務局からお申込者へご連絡いたします。

#### 8. 印刷物に関して

##### ①プログラム集への掲載について

ランチョンセミナーのテーマ、座長名、講演者名はプログラム集に掲載  
しますので、決定次第、スポンサー事務局事までご連絡ください。

##### ②ポスター、チラシの作成について



作成の有無・印刷部数は各社に一任いたします。作成される場合は、スポンサー事務局で原稿の記載内容の確認を行いますので、必ず印刷前にスポンサー事務局まで原稿をご提出ください  
※学会のロゴマークは、スポンサー事務局より各社へデータを配布いたします。

## 9. 注意事項

感染症等やむを得ない事情により、学会会期、会場時間、会場収容人数、開催形態（オンライン開催等）を変更することがあります。この変更を理由として、お申し込みを取り消すことはできません。また学会・学術講演会およびその運営・スポンサー事務局では、この変更によって生じる一切の損失に対して、責任を負わないものとします。

## ハンズオンセミナー 開催・募集要項

開催期間中、ハンズオンセミナーを下記要領にて開催いたします。

1. 開催日時 2024年4月19日(金)～21日(日) いずれかの90-120分間
2. 会場 パシフィコ横浜 ノース
3. 共催金額

セミナー	予定会場	時間	共催金額 (税込)	申込受付枠		
				4/19(金)	4/20(土)	4/21(日)
ハンズオン セミナー	G320 (117㎡)	90～120分	¥1,375,000	2	2	2

### <共催費に含まれるもの>

以下の費用については、共催費に含まれております。

- ①会場使用料（セミナー会場）※控室料含む
- ②会場付常設設備使用料（机、椅子、ステージ、音響・照明機材）
- ③映像機材使用料（プロジェクター、スクリーン、モニター、その他周辺機器）

### <共催費に含まれないもの>

以下の費用については、共催費に含まれておりません。別途、各共催社にてご負担をお願いいたします。

- ①座長、演者への謝礼金、交通費、宿泊費
- ②ポスターおよび共催セミナー案内状（A4チラシ）の制作・印刷費
- ③参加者用ランチョンセミナー弁当および座長・演者の会場および控室飲食費
- ④看板等の制作費（会場前・控室前看板、氏名掲示、デスクボード等）  
本会で統一したデザインの看板を作成いたしますので、お持込みはご遠慮ください。
- ⑤運営要員（資料・お弁当配布、照明、進行アナウンス、控室対応オペレータ）の人的費
- ⑥会場内既設以外の機材および追加備品（録音、録画、控室用試写機材、同時通訳機材、感染症対策品等）の費用

4. お申込み・ご請求等 各協賛項目共通事項（P4～5）をご参照ください
5. 企画内容について  
必ず大会事務局に企画内容の了承を得てください。

## 6. 運営方法

### ◆開催形式

本学術講演会と貴社の共催とします。

### ◆参加者のハンズオンセミナー申込方法について

ハンズオンセミナーに参加するには、事前申込を必須とします。

※事前受付業務は貴社のご希望に沿います。お申し込み時にご希望をご連絡ください。

なお、事前受付期間終了後の参加案内等から当日受付、キャンセルの対応は貴社にてご対応をお願いいたします。

### ◆当日運営および設営について

・設営作業の可能時間は、日程が決まり次第ご連絡します。

・準備作業はすべて貴社にて行ってください。

・参加者の当日受付、キャンセル対応、セミナー運営は全て共催企業にて行ってください。

### ◆出展物の管理

・出展物の管理は出展者が責任を持つものとし、展示期間中の出展物の盗難、紛失、火災、損傷等不可抗力による出展物の損害に対して、補償等の責任は一切負いませんのでご了承ください。

### ◆その他

・搬入・搬出スケジュール、電源・備品の手配等の詳細については、お申込後に改めてご案内いたします。

## 企業ミニセミナー 開催・募集要項

開催期間中、企業ミニセミナーを下記要領にて開催いたします。

1. 開催日時 2024年4月19日(金)～21日(日) いずれかの30分間
2. 会場 パシフィコ横浜 ノース G1～6 展示会場内 特設ステージ
3. 共催金額

時間	席数	共催金額 (税込)	申込受付枠		
	(予定)		4/19(金)	4/20(土)	4/21(日)
30分	約150席	¥550,000	5	5	5

**・6枠以上のお申し込みがあった場合開催いたします。**

<共催費に含まれるもの>

以下の費用については、共催費に含まれております。

- ①会場使用料（セミナー会場）※控室料含む
- ②会場付帯設備使用料（机、椅子、ステージ、音響・照明機材）
- ③映像機材使用料（プロジェクター、スクリーン、モニター、その他周辺機器）

<共催費に含まれないもの>

以下の費用については、共催費に含まれておりません。別途、各共催社にてご負担をお願いいたします。

- ①座長、演者への謝礼金、交通費、宿泊費
- ②ポスターおよび共催セミナー案内状（A4チラシ）の制作・印刷費
- ③参加者用飲料および座長・演者の会場および控室飲食費
- ④看板等の制作費（会場前・控室前看板、氏名掲示、デスクボード等）  
本会で統一したデザインの看板を作成いたしますので、お持込みはご遠慮ください。
- ⑤運営要員（資料・お弁当配布、照明、進行アナウンス、控室対応オペレータ）の人件費
- ⑥会場内既設以外の機材および追加備品（録音、録画、控室用試写機材、同時通訳機材、感染症対策品等）の費用

4. お申込み・ご請求等 各協賛項目共通事項（P4～5）をご参照ください
5. 企画内容について  
必ずスポンサー事務局に企画内容の了承を得てください。

## 企業展示/書籍展示 開催・募集要項

### 1. スケジュール

＜搬入・設営日時＞	2024年4月18日（木）	午後（予定）	
＜展示実施日時＞	2024年4月19日（金）	8:00～18:00	（予定）
	2024年4月20日（土）	8:00～18:00	（予定）
	2024年4月21日（日）	8:00～15:00	（予定）
＜搬出・撤去日時＞	2024年4月21日（日）	15:00～	（予定）

### 2. 出展資格

学会および展示会の趣旨をご理解いただける、医療関連の機器・薬品・試薬・書籍・システム・サービスなどを製造・販売または取り扱う企業および団体

### 3. 出展申込解除

出展内容が本展示会の趣旨にかけ離れていると主催者が判断した場合は、申込受付を保留・お断りする場合がございます。予めご了承ください。

なお、出展お申込み後は、主催者が不可抗力と認めた場合を除き、取消はできませんので、予めご了承ください。

### 4. 募集小間数（予定）

基礎小間	80小間
スペース小間	80小間
書籍小間	20小間

### 5. 小間タイプ・出展料・出店場所

種別	出展料 (税込)	申込み (単位)	小間サイズ	会場
基礎小間	¥385,000	1小間	W1980mm×D900×H2100	パシフィコ横浜 ノース G1-G6
スペース小間	¥330,000	1小間	W2000mm×D2000mm	パシフィコ横浜 ノース G1-G6
書籍展示	会期中の 売上10%	1本	W1500mm×D450×H700	パシフィコ横浜 ノース G1-G6、他
車両展示	¥1,500,000	1小間	お申し込み後要相談	パシフィコ横浜 ノース G1-G6

### <出展料に含まれるもの>

- ・展示の準備から終了までの現場管理諸費用
- ・展示期間中及び設営・撤去時のスペース使用料

### <出展料に含まれないもの>

※社名板（対象：基礎小間）へのロゴ掲載、コンセント等の電気設備、電気工事、電気料金、レンタル備品、清掃、ゴミ処理等をご希望の場合は、別途料金となります。

詳細は、後日、スポンサー事務局よりご案内する「出展マニュアル」をご確認ください。

## 6. 展示小間仕様図（予定）

### 《基礎小間イメージ》

※1小間を単位として何小間でもお申し込みいただけます

- ・1小間=W1980mm×D900mm×H2100mm
- ・バックパネル
- ・蛍光灯(40W)×1灯
- ・社名板(文字のみ、墨1色): W900mm×H150mm  
※ロゴ掲載をご希望の場合は、別途料金となります
- ・展示台1台(W1500mm×D900mm×H700mm)
- ・白布(展示台用)
- ・電気、コンセント等が必要な場合は、別途料金となります

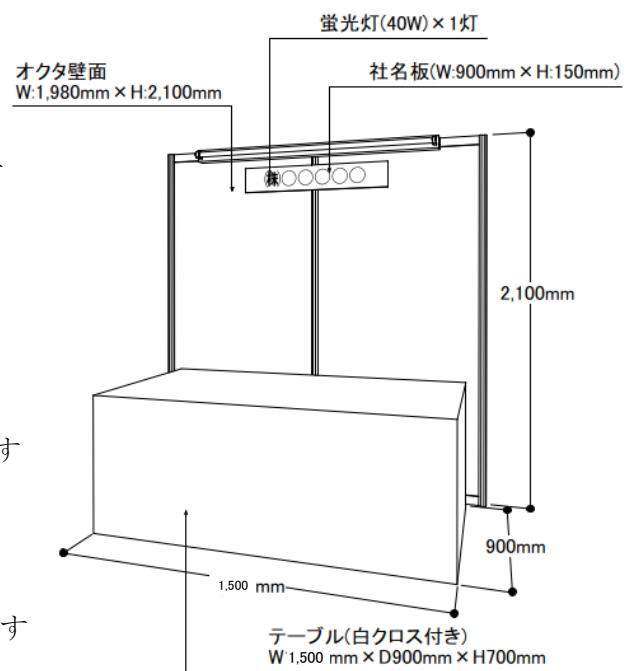

### 《スペース小間イメージ》

※4小間以上でお申込みください

- ・1小間=W2000mm×D2000mm
- ・床面にスミ出しをしてお引き渡しいたします
- ・電気、コンセント等が必要な場合は、別途料金となります
- ・会場壁面を背にする配置、あるいは他社ブースと一辺が接する配置になることもあり得ますので、予めお含みおきください

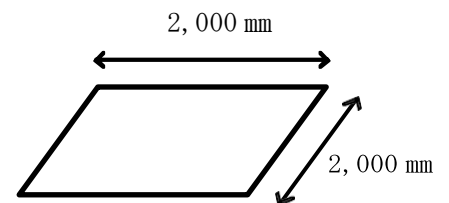

### 《書籍小間イメージ図》

※長机(1500mm×450mm)を必要本数お申込ください。

・電気、コンセント等が必要な場合は、別途料金となります。

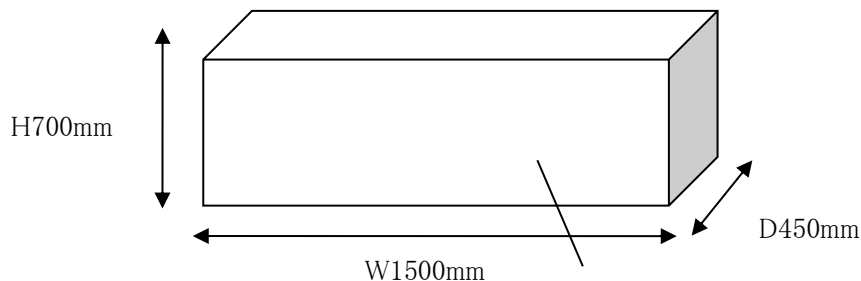

展示机

(クロスは付属しておりませんのでご持参ください)

### 7. 出展の取り消し

- (1) 申込書提出後の取消しは、原則として受けかねます。ただしやむを得ない理由で出展の取消を希望される場合は文書にて事情を説明し、主催者の承認を受けてください。
- (2) 出展を取消された場合、下記の規定に基づきキャンセル料を申し受けます。

期日	キャンセル料
2023年11月30日(木)まで	出展料の50%
2023年12月1日(金)以降	出展料の全額

### 8. お申込み・ご請求等

各協賛項目共通事項(P4~5)をご参照ください

### 9. 小間の割当て

- ・小間位置については、出展物の種類、申込小間数、小間構成、申込順等を考慮した上で、主催者にて決定をし、展示事務局から各出展者へ通知をいたします。  
※グループ企業間や協力・協同企業間での小間隣接希望等がございましたら、申込の際に備考欄にご記入ください。
- ・出展者は、主催者の承諾なく小間の全部あるいは一部を譲渡・交換することはできません。

### 10. 禁止事項

下記の項目に抵触する事項を禁止いたします。

- ・消防法、建築法、その他関係法令、会場規定により禁止されている項目に抵触する行為
- ・小間外での展示活動、参加者、他の出展者に対して危険または迷惑をかける行為
- ・本会の品位を下げるような行為

### 11. 出展物の管理および事故

- ・出展物の管理は出展者が責任を負うものとし、盗難・紛失・損害等について、主催者補償を含

めた一切の責任を負いかねます。各社にて保険に加入する等の措置をお取りください。

- ・出展者の行為により事故が発生した場合は、当該出展者の責任において解決するもとし、主催者はこれに対し一切の責任を負いません。

## 12. 会期・開場時間の変更

やむを得ない事情により会期及び開場時間を変更する場合があります。この変更を理由として出展申込を取り消すことは出来ません。またこれによって生じた損害は補償しません。

## 13. 注意事項

- 1) 薬機法未承認品: 展示会担当にお問い合わせください。
- 2) 外国出展物: 展示場は保税展示場にはしません。海外からの出展物は、国内貨物として出展するか、または ATA カルネの制度をご利用ください。詳細は展示会担当にお問い合わせください。
- 3) 出展物の販売の禁止: 会期中、現金と引き換えに出展物を引き渡すことは禁止します。但し、当方の認めたものは、限定的に許可する場合があります。
- 4) 会場の管理: 会場及び出展物の保全については、最善の保護と管理にあたりますが、天災その他の不可効力により、事故、盗難、紛失、及び小間内における人的災害の発生について主催者は責任を負いません。



## ポケットマップ 広告掲載・募集要項

1. 広告媒体名 第76回日本産科婦人科学会学術講演会 ポケットマップ
2. 配布対象 学術講演会参加者、関係者等
3. 発行部数 5,000部（予定）
4. 原稿サイズ お申し込み後ご案内いたします
5. 媒体製作費用（予定） 1,000,000円
6. 広告料総額（予定額） 660,000円
7. 広告掲載料 220,000円
8. 募集枠数 3社

### <掲載位置>

媒体はA6サイズ

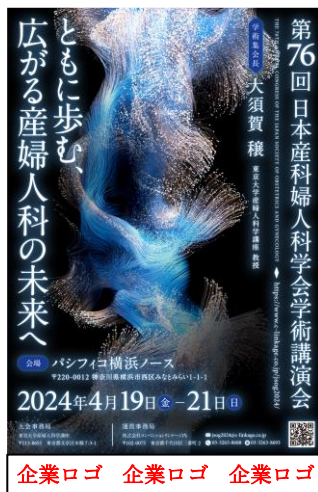

8. お申込み・ご請求等  
各協賛項目共通事項（P4～5）をご参照ください

### 9. 原稿送付方法

完全版下データをCD-Rまたは紙焼きにてデータはスポンサー事務局までお送りください。  
なお、フォント崩れを防ぐため、文字は必ずアウトライン化をお願いいたします。

※プログラム集への広告掲載の場合は、広告掲載見本を1冊進呈いたします。

※CD-Rの配送に際しては十分な保護処置をとり、宅配または郵送でご送付ください。

## ホームページバナー 広告掲載・募集要項

- |              |  |
|--------------|--|
| 1. 広告媒体名     | 第76回日本産科婦人科学会学術講演会 ホームページ<br><a href="https://www.c-linkage.co.jp/jsog2024/">https://www.c-linkage.co.jp/jsog2024/</a> |
| 2. 視聴対象      | 日本産科婦人科学会会員、学術講演会参加者、関係者等  |
| 3. 掲載期間（予定）  | 掲載バナー受領かつ入金確認後より学術講演会終了時まで   |
| 4. 広告掲載料     | 330,000円   |
| 5. バナーリンク先   | 企業ホームページ、製品紹介ページ等  |
| 6. お申込み・ご請求等 | 各協賛項目共通事項（P4～5）をご参照ください  |
| 7. 原稿送付方法    | バナーデータ（PJPEG、GIF、PNGのいずれか）とリンクを貼るURLをE-mailにてスポンサー事務局までご送付ください。<br>※バナーサイズは、お申込み後にご連絡いたします                             |

8. 掲載イメージ



## アプリバナー 広告掲載・募集要項

1. 広告媒体名 第76回日本産科婦人科学会学術講演会 アプリ
2. 視聴対象 日本産科婦人科学会会員、学術講演会参加者、関係者等
3. 掲載期間（予定） 2024年4月初旬から
4. 広告掲載料 550,000円
5. バナーリンク先 企業ホームページ、製品紹介ページ等
7. お申込み・ご請求等 各協賛項目共通事項（P4～5）をご参照ください
9. 原稿送付方法 バナーデータ（PJPEG、GIF、PNGのいずれか）とリンクを貼るURLをE-mailにてスポンサー事務局までご送付ください。  
※バナーサイズは、お申込み後にご連絡いたします

## スクリーン広告 放映・募集要項

1. 広告媒体名 第76回日本産科婦人科学会学術講演会 幕間広告 (CM)
2. 視聴対象 学術講演会参加者、関係者等
3. 放映日 2024年4月19日(金)～21日(日)
4. 放映時刻・タイミング セッション間の空き時間に、貴社提供の動画CM(30秒以内)を放映します。放映のタイミングは、前後のプログラムを考慮し、スポンサー事務局と協議の上、最終決定いたします。
5. CM放映料・仕様

CM時間	放映保証回数	掲載料(税込)	募集数
～30秒まで	6回以上 (1日あたり2回以上×3日間)	330,000円	2社

6. 放映イメージ



7. お申込み・ご請求等 各協賛項目共通事項 (P4～5) をご参照ください
8. 映像提出期限 2024年3月29日(金)まで
9. 原稿送付方法 大容量ファイル送信サービス等で  
スポンサー事務局までメールにてご送付ください。

## 配布用ネームストラップ広告 募集要項

1. 備品名 ネームストラップ
2. 配布対象 当日参加者
3. 配布日程 2024年4月19日（金）～21日（日）
4. 募集数 2社（1社4,000本）
5. 募集個数 合計8,000本
6. 広告掲載料 1,650,000円（税込）/1社
7. ネームケースサイズ（内寸） 横：9cm～10cm × 縦：7cm～10cm
8. 制作イメージ



8. お申込み・ご請求等 各協賛項目共通事項（P4～5）をご参照ください。

## 寄付金 募集要項

1. 募金の名称 第76回日本産科婦人科学会学術講演会 開催寄付金
2. 募金目標額 13,000,000 円
3. 募金の期間 2023年5月15日（月）より2024年4月18日（木）まで
4. 寄付金の使途 第76回日本産科婦人科学会学術講演会の運営費用に充当します
5. 寄付金募集責任者 第76回日本産科婦人科学会学術講演会 学術集会長 大須賀 穰
6. 寄付金申込先 第76回日本産科婦人科学会学術講演会 スポンサー事務局  
株式会社コンベンションリンクージ内  
〒102-0075 東京都千代田区三番町2  
TEL：03-3263-8688 FAX：03-3263-8693  
E-mail：sp-jsog2024@c-linkage.co.jp
7. 寄付金 の申込および払込方法
  - (1) 学術講演会 HP の協賛募集ページよりオンライン登録をお願いいたします。  
原則領収書の発行はいたしません。振込時の用紙控をご利用ください。
  - (2) お振込口座はお申込みいただいた方にお知らせいたします。
  - (3) 免税の措置はございません。
8. 寄付金の管理方法 第76回日本産科婦人科学会学術講演会の会計規則により管理します。
9. その他 収支予算をご希望の場合は、  
上記スポンサー事務局へメールでお問合せください。