

第24回日本臨床腫瘍学会学術集会

2027 the Japanese Society of Medical Oncology Annual Meeting

-The 24th Anniversary Meeting-

スポンサーシップ 募集要項

会 期 : 2027年3月18日(木)~20日(土)

会 場 : 石川県立音楽堂、ホテル日航金沢、ANAクラウンプラザホテル金沢
ホテル金沢、金沢市アートホール、金沢駅地下広場もてなしドーム

会 長 : 矢野 聖二

(金沢大学医薬保健研究域医学系呼吸器内科学 教授)

御挨拶

謹啓

平素より公益社団法人日本臨床腫瘍学会に多大なご支援を賜り、厚く御礼申しあげます。

さて、来る2027年3月18日（木）～3月20日（土）の3日間、金沢市で第24回日本臨床腫瘍学会学術集会(JSMO2027)を開催させていただくことになりました。本学術集会では、「Bridging our research and medical care for cancer patients」をテーマに掲げました。これは、私たちが日々積み重ねてきた研究成果を確実に臨床へと橋渡しし、がん患者さんにより良い医療を届けたいという強い思いを込めたものです。研究と医療の距離を縮めることは、がん医療の未来を切り拓くための不可欠な使命であり、本学会がその推進力となることを目指しています。

近年、がん医療は急速な進歩を遂げています。薬剤開発のスピードは加速し、治療対象となる患者層も拡大しました。一方で、これまで経験したことのない有害事象への対応、医療費の高騰、限られた医療資源を適切に活用するための患者選択、複雑化する治療に伴う患者・家族のケアなど、私たちが直面する課題は多岐にわたります。これらの課題を乗り越えるためには、産学官の連携が不可欠であり、企業の皆様との協働は、がん医療の発展にとって極めて重要な要素です。本学術集会では、最新のエビデンスを共有し、臨床現場での課題を多角的に議論し、解決へ向けた研究と実践を加速させる場としたいと考えています。

本学術集会を金沢市で開催することには、特別な意味がございます。令和6年1月の能登半島地震、同年9月の奥能登豪雨により、能登地域は甚大な被害を受けました。北陸の医療を支える一員として、復興への思いを共有し、地域に少しでも貢献したいという願いを込め、金沢駅周辺の施設を会場に選びました。金沢駅の象徴である鼓門の下に広がる「おもてなしドーム」をHabとし、総合受付やポスター会場を配置します。徒歩3分以内に複数のホールやホテルを集約したコンパクトな構成とし、企業展示は複数会場前に配置することで、多くの参加者が自然に立ち寄れる動線を工夫しております。

準備運営にあたり本来会員の参加費など自助努力をもって開催すべきではありますが、参加費の額等慣例上限度もあり、貴社のご協力・ご支援に頼らざるを得ないのが実情でございます。共催セミナー、企業展示、広告掲載など、さまざまな形でのご協賛を賜ることで、より充実した学術集会を実現し、がん医療の発展に寄与することができます。日本臨床腫瘍学会の総力を挙げて準備を進めておりますので、ぜひとも本趣旨にご賛同いただき、温かいご支援を賜りますよう、よろしく願い申し上げます。

謹白

第24回日本臨床腫瘍学会学術集会

会長 矢野 聖

(金沢大学医薬保健研究域医学系呼吸器内科学 教授)



I 開催概要

1. 会議の名称

第24回日本臨床腫瘍学会学術集会

2. 会長

矢野 聖二（金沢大学医薬保健研究域医学系呼吸器内科学 教授）

3. 会期

2027年3月18日（木）～20日（土）

4. 会場

石川県立音楽堂 〒920-0856 石川県金沢市昭和町20-1
ホテル日航金沢 〒920-0853 石川県金沢市本町2-15-1
ANAクラウンプラザホテル金沢 〒920-8518 石川県金沢市昭和町16-3
ホテル金沢 〒920-0849 石川県金沢市堀川新町1-1
金沢市アートホール 〒920-0853 石川県金沢市本町2-15-1
金沢駅地下広場 もてなしドーム 〒920-0858 石川県金沢市木ノ新保町1-1

5. テーマ

Bridging our research and medical care for cancer patients

6. ホームページ

<https://www.c-linkage.co.jp/jsmo2027/>

7. 参加予定者数（予定）

7,000名（国内：6,600名、海外 400名）

8. 開催実績（過去5年）

回	開催年月	開催地	会長	参加者数
第19回	2022年2月	京都 (ハイブリッド開催)	大江 裕一郎 (国立がん研究センター中央病院 副院長/呼吸器内科長)	6,067名
第20回	2023年3月	福岡 (ハイブリッド開催)	馬場 英司 (九州大学)	6,520名
第21回	2024年2月	名古屋 (ハイブリッド開催)	岩田 広治 (愛知県がんセンター)	7,277名
第22回	2025年3月	神戸 (ハイブリッド開催)	高山 哲治 (徳島大学大学院)	7,000名
第23回	2026年3月	横浜 (ハイブリッド開催)	田村 研治 (島根大学医学部附属病院 腫瘍内科 先端がん治療センター)	

9. 開催方式について

JSMO2027では、現地開催を主体に、Webでの一部ライブ配信およびオンデマンド配信を追加した開催方式といたします。現地参加、Web、双方の良さを最大限に活かして、国内外からの多数の参加を期待しております。

10. 開催計画(予定)

日程	プログラム
3月18日(木)	開会式、教育講演、会長企画シンポジウム、 Meet the Experts、Highlights of the day session、 シンポジウム(国内、海外学会とのジョイントシンポジウム 含)、 委員会企画、Presidential Session、 一般演題(Oral, Mini-Oral, Poster) PAP(ペイシェント・アドボケイト・プログラム) メディカルセミナー、イブニングセミナー 他
3月19日(金)	総会・授与式・受賞講演、教育講演、会長企画シンポジウム。 Meet the Experts、Highlights of the day session、 シンポジウム(国内、海外学会とのジョイントシンポジウム 含)、 委員会企画、Presidential Session、 一般演題(Oral, Mini-Oral, Poster)、 PAP(ペイシェント・アドボケイト・プログラム)、 モーニングセミナー、メディカルセミナー、イブニングセミナー 他
3月20日(土)	閉会式、教育講演、会長企画シンポジウム、 Meet the Experts、Highlights of the day session、 シンポジウム(国内、海外学会とのジョイントシンポジウム 含)、 委員会企画、Presidential Session、 一般演題(Oral/Mini-Oral/Poster) PAP(ペイシェント・アドボケイト・プログラム)、 モーニングセミナー、メディカルセミナー 他

11. お問い合わせ先

第24回日本臨床腫瘍学会学術集会 スポンサー事務局
株式会社コンベンションリンケージ Linkage北陸内
〒920-0025 石川県金沢市駅西本町1丁目14番29号 サン金沢ビル3F
TEL: 076-222-7571 / FAX: 076-222-7572
E-mail: sp-jsmo2027@secretariat.ne.jp

II 共催セミナー募集要項

1. 開催日時・枠数

- ① メディカルセミナー(3/18～20の3日間・お昼の時間帯50分)
- ② イブニングセミナー(3/18～19の2日間・夕方の時間帯50分)
- ③ モーニングセミナー(3/19～20の2日間・朝の時間帯50分)

2. 共催金額

① メディカルセミナー

日程	ランク/席数	共催金額(税込)	セッション枠
3月18日(木)	Aランク/700席以上	¥2,750,000	2枠
	Bランク/300～600席	¥2,420,000	7枠
	Cランク/290席以下	¥1,980,000	5枠
3月19日(金)	Aランク/700席以上	¥2,750,000	2枠
	Bランク/300～600席	¥2,420,000	7枠
	Cランク/290席以下	¥1,980,000	5枠
3月20日(土)	Aランク/700席以上	¥2,750,000	2枠
	Bランク/300～600席	¥2,420,000	7枠
	Cランク/290席以下	¥1,980,000	5枠

② イブニングセミナー

日程	ランク/席数	共催金額(税込)	セッション枠
3月18日(木)	Aランク/700席以上	¥2,200,000	2枠
	Bランク/300～600席	¥1,980,000	7枠
	Cランク/290席以下	¥1,760,000	5枠
3月19日(金)	Aランク/700席以上	¥2,200,000	2枠
	Bランク/300～600席	¥1,980,000	7枠
	Cランク/290席以下	¥1,760,000	5枠

③ モーニングセミナー

日程	ランク/席数	共催金額(税込)	セッション枠
3月19日(金)	Aランク/700席以上	¥2,200,000	2枠
	Bランク/300～600席	¥1,980,000	7枠
	Cランク/290席以下	¥1,760,000	5枠
3月20日(土)	Aランク/700席以上	¥2,200,000	2枠
	Bランク/300～600席	¥1,980,000	7枠
	Cランク/290席以下	¥1,760,000	5枠

【留意点】

- ※ プログラムの状況により、開催時間・開催会場数・セミナー数は変更する場合がございます。
- ※ 席数は変更となる場合がございます。
- ※ JSMO2027では、現地開催を主体に、Web での一部ライブ配信およびオンデマンド配信を追加した開催方法といたします。ただし、共催セミナーにつきましては、Webでのライブ/オンデマンド配信の実施は予定しておりません。

<共催金に含まれるもの(基本仕様)>

- ・ 会場費(控室含む)
- ・ 会場基本仕様(以下参照)

項目	数量	項目	数量
メインスクリーン	1 枚	手元ライト	座長・演者・進行 各 1 台
液晶プロジェクター	1 台	マイク	座長・演者・進行 各1本、 質疑用マイク
受付・弁当配布机	2~4 本	講師控室	1 室
レーザーポインター	演者用 1 本	PC オペレーター	1 名(オペレーター席)

<共催金に含まれないもの>

- ・ 参加者配布用弁当代(モーニングセミナーは軽食)
- ・ 司会および演者にかかる諸経費(宿泊交通費・謝礼等)
- ・ ビデオ・通訳機器等オプション機材費
- ・ 運営人件費(アナウンス、進行係、照明係、資料・弁当配布係等)
- ・ 司会・演者用飲食 等
- ・ 制作物(看板、チラシ・案内状作成・印刷費)等

3. 開催方式について

JSMO2027では、現地開催を主体に、Webでの一部ライブ配信およびオンデマンド配信を追加した開催方法といたします。現地参加、Web、双方の良さを最大限に活かして、国内外からの多数の参加を期待しております。

※共催セミナーにつきましては、Web でのライブ/オンデマンド配信の実施は予定しておりません。

4. 運営

進行、弁当の配布等、運営は貴社のご担当となります。

時間の都合上、セミナー会場の席のレイアウト変更はできません。

5. 会場、司会・演者の決定

日程・会場の割当などは申込締切後、講演内容、演者の予定等を考慮し、主催者にて決定いたしますので、ご一任願います。

各社からご提案いただいた案を主催者にて検討し、最終決定いたします。重複等の場合、再調整いただくことがございますので、司会・演者への内諾取得は正式決定までお控えください。

6. 案内状チラシ

会場内にチラシ用デスクを設置しますので、配布を希望される場合は、後日ご案内いたします送付方法にて、事前に会場へお送りください。なお、サイズはA4として配布部数・カラーは自由とします。

原稿ができあがりましたら、スポンサー事務局にて確認いたしますので、印刷する前にメールにてお送りください。

7. 申込方法

下記学術集会ホームページの「企業の皆様へ」のページよりオンラインにてお申込みをお願いいたします。

学術集会ホームページ <https://www.c-linkage.co.jp/jsmo2027/>

※ 学術集会ホームページ開設までは以下のURLよりお申込みをお願いいたします。

申込サイト:<https://www.secure-form.info/lsp/users/login/jsmo2027>

※ セミナー実施上の詳細なご案内、各種申込み(オプション機材、通訳者、飲食など)については、お申込みいただいた各社へスポンサー事務局より2026年12月下旬頃にご案内いたします。

8. お申込期限・支払期限

お申込期限：2026年7月24日(金)

※ お申込み後、スポンサー事務局より請求書を発行いたします。請求書発行日より1ヶ月以内に共催費をお振込みください。

※ 消費税は、請求書発行時の税率が適用されます。

※ 振込先は「IX 各種協賛締切・振込先情報」(最終ページ)に記載しております。

9. 申込みの取消し

申込書の提出後は、主催者が不可抗力と認めた事項以外取消はできませんので、ご了承ください。

10. 変更・中止

主催者は不可抗力、またはやむを得ない事情により、会期、開催時間、開催形式などを変更、または中止する場合があります。

中止の場合、共催費は返金いたしますが、それまでに要した学術集会側の費用は、申込金額に応じて各共催社にてご負担いただきます。なお、各共催社側で要した費用は、各共催社のご負担となりますのでご了承ください。

11. 透明性ガイドラインに基づく学会共催セミナー費用の開示について

本学術集会は、日本製薬工業協会が示す「企業活動と医療機関等の関係の透明性ガイドライン」および、日本医療機器産業連合会が示す「医療機器業界における医療機関等との透明性ガイドライン」に基づき、「加盟企業と医療機関及び医療関係者との関係の透明性に関する指針」に従い、学会等の会合開催にかかる費用を「学会名」「共催セミナー名」の通り加盟企業のウェブサイト上に公開することに同意します。

Ⅲ 企業展示募集要項

1. 会場(予定)

石川県立音楽堂 : B1F 交流ホール、1F ロビー、2F ホワイエ
 ホテル日航金沢 : 3F、4F ホワイエ
 ANAクラウンプラザホテル金沢 : 3F ホワイエ
 ホテル金沢 : 2F ダイヤモンド

2. 小間タイプ・出展費・募集枠

下記の6タイプからのお申込みになります。

種別	小間タイプ	出展料(税込)	小間形態	募集枠
Aタイプ	40小間(80㎡)	¥11,000,000	フリースペース小間	2枠
Bタイプ	30小間(60㎡)	¥8,250,000	フリースペース小間	3枠
Cタイプ	20小間(40㎡)	¥5,500,000	フリースペース小間	3枠
Dタイプ	12小間(24㎡)	¥3,300,000	フリースペース小間	5枠
Eタイプ	6小間(12㎡)	¥1,650,000	フリースペース小間	5枠
Fタイプ	1小間(2㎡)	¥330,000	基礎小間	10枠

※ Fタイプ基礎小間は1小間を単位として最大3小間までのお申込みになります。

<フリースペース小間>

- ・ 小間サイズ: W2,000×D1,000mm
- ・ スペースのみの提供となります。
- ・ 床面に墨だしを実施の上、お引渡しいたします。
- ・ 自社スペース内に商談ブースを設置される場合は、A~Cタイプのお申込みをお勧めします。
- ・ 小間数の微増減については、お申込み後にご相談可能です。

<基礎小間イメージ>

- ・ 小間サイズ: W1980mm×D900mm×H2100mm
- ・ バックパネル
- ・ 社名板(文字のみ、墨1色): W900mm×H150mm
 ※ロゴ掲載をご希望の場合は、別途料金となります。
- ・ 展示台1台: W1800mm×D900mm×H700mm
- ・ 白布(展示台用)
- ・ 蛍光灯(40W)×1灯

<出展料に含まれるもの>

- ・ 展示の準備から終了までの現場管理諸費用
- ・ 展示期間中及び設営・撤去時のスペース使用料

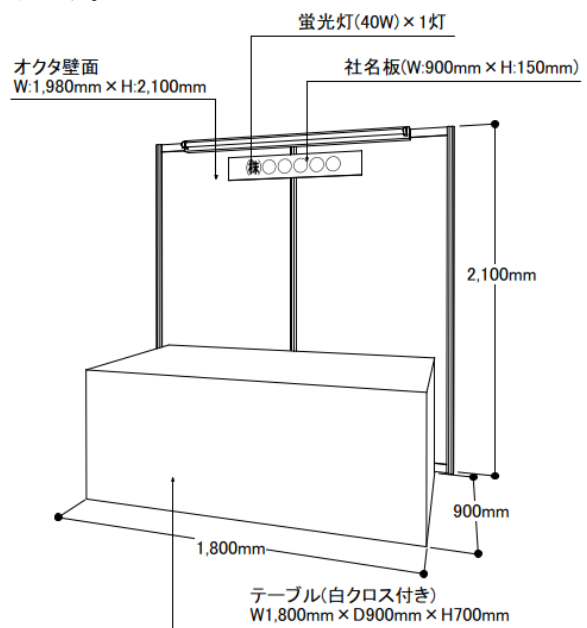

<出展料に含まれないもの>

- ・ 社名板へのロゴ掲載、コンセント等の電気設備、電気工事、電気料金、レンタル備品、清掃、ゴミ処理等
※上記をご希望の場合は、別途料金となります。詳細は、後日、スポンサー事務局よりご案内する「出展者マニュアル」をご確認ください。

◆電力について

電力(100V)ご使用の場合、一次電気工事費(ブースまでの配線)費、二次配線工事(ブース内配線・コンセント設置など)費は出展者の負担になります。

一次電気工事費、二次配線工事費は後日、出展社マニュアルにてご案内いたします。

※コンセント設置ご希望の場合は、別途お申込みが必要です。(有料)

※200V(三相・単相)をご使用の場合は、別途仮設となりますのでご了承ください。

◆飲食提供について

展示ブース内でドリンクを提供する場合は、スポンサー事務局にご連絡ください。

3. 申込方法

下記学術集会ホームページの「企業の皆様へ」のページよりオンラインにてお申込みをお願いいたします。

学術集会ホームページ <https://www.c-linkage.co.jp/jsmo2027/>

※ 学術集会ホームページ開設までは以下のURLよりお申込みをお願いいたします。

申込サイト:<https://www.secure-form.info/lsp/users/login/jsmo2027>

4. 申込期限、支払期限

お申込期限：2026年10月30日(金)

※ お申込みをいただいてから、主催者による承認の後、スポンサー事務局より請求書を発行いたします。

請求書の発送をもちまして、申込確認とさせていただきます。なお、請求書発行日より1ヶ月以内に出展料をお振込みください。

※ 消費税は、請求書発行時の税率が適用されます。

※ 申込期限前に募集小間数に達した場合は、申込受付を締め切らせていただく場合がございますので、ご了承ください。

※ 振込先は「IX 各種協賛締切・振込先情報」(最終ページ)に記載しております。

5. 取り消し・保留

出展内容が本展示会の趣旨に合わない場合、主催者はその申し込みを受け付けかねることがあります。

お申込み後の取消しは、原則としてお受けいたしかねます。ただし、やむを得ない理由で出展取消しをご希望の場合は、スポンサー事務局までご連絡ください。

出展を取消された場合、下記の規定に基づきキャンセル料を申し受けます。

■2026年11月20日(金)まで … 出展料の20%

■2026年12月18日(金)まで … 出展料の50%

■2026年12月19日(土)以降 … 出展料全額

6. 変更・中止

主催者は不可抗力、またはやむを得ない事由により、本展示会の開催日時および開催形式の変更、または開催の中止等を行う場合もあります。中止の場合は、出展料は返金いたしますが、出展者側でそれまでに要した費用は各社の負担となります。予めご了承ください。

7. 小間の割り当て

申込締切後の調整となります。ご了承ください。

小間位置の決定は出展物の種類、小間数等を考慮し、主催者が決定いたします。

出展者はこの決定に対する申し立てはできません。

出展者が主催者の許可なく小間の全部あるいは一部の譲渡や交換を行うことはできません。

8. 出展物の管理

出展物の管理は各出展者が責任を負うものとし、盗難、紛失、損傷については、主催者は補償を含めた一切の責任を負いかねますので、各社にて保険に加入する等の措置を取ってください。

また、出展者の行為により事故が発生した場合は、当該出展者の責任において解決するものとし、主催者はこれに対し一切の責任を負いません。

9. 搬入・搬出

搬入 : 2027年3月17日(水) 時間未定

搬出 : 2027年3月20日(土) 展示時間終了後(予定)

※ 詳細につきましては、後日送付の「出展社マニュアル」にてお知らせいたします。

10. 薬機法未承認品の展示

薬機法未承認品の出展をご希望される場合は、スポンサー事務局までご連絡ください。

11. 展示会場図面(予定)

※ 本図はあくまで参考配置図であり、今後のお申込み状況や会場レイアウトの調整により変更となる可能性がございます。あらかじめご了承ください。

<石川県立音楽堂>

2F

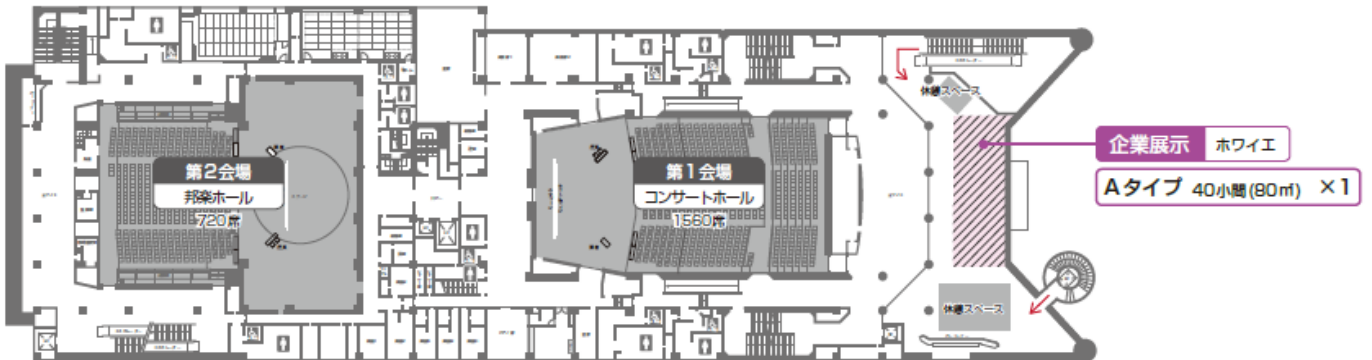

B1F

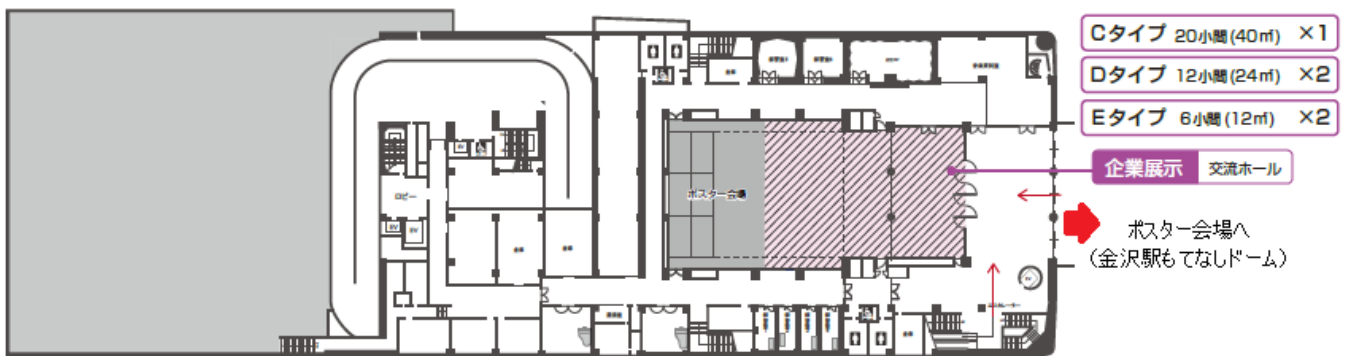

<ホテル日航金沢>

4F

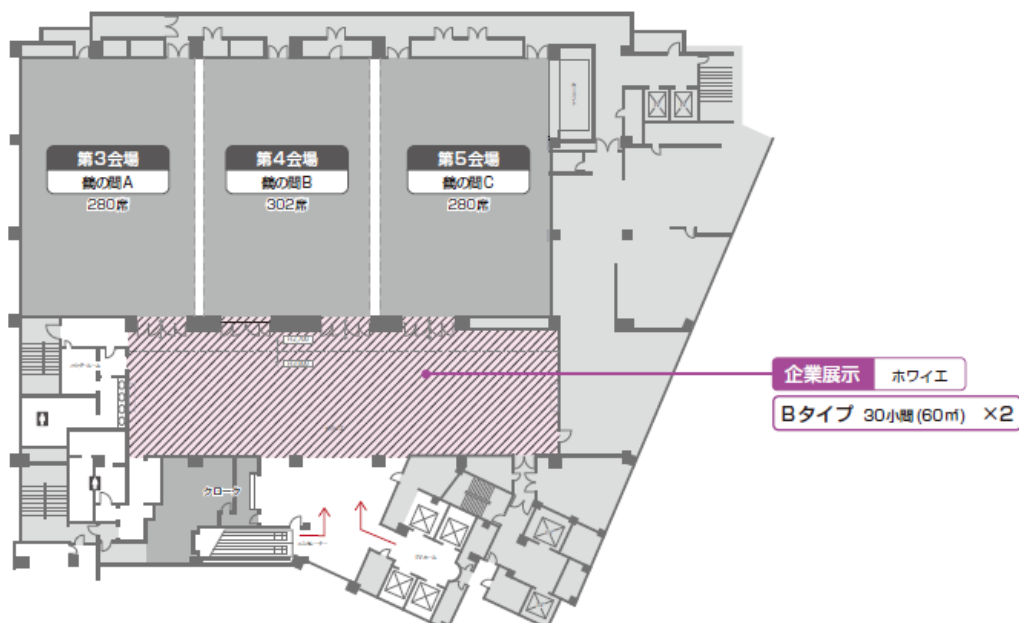

3F

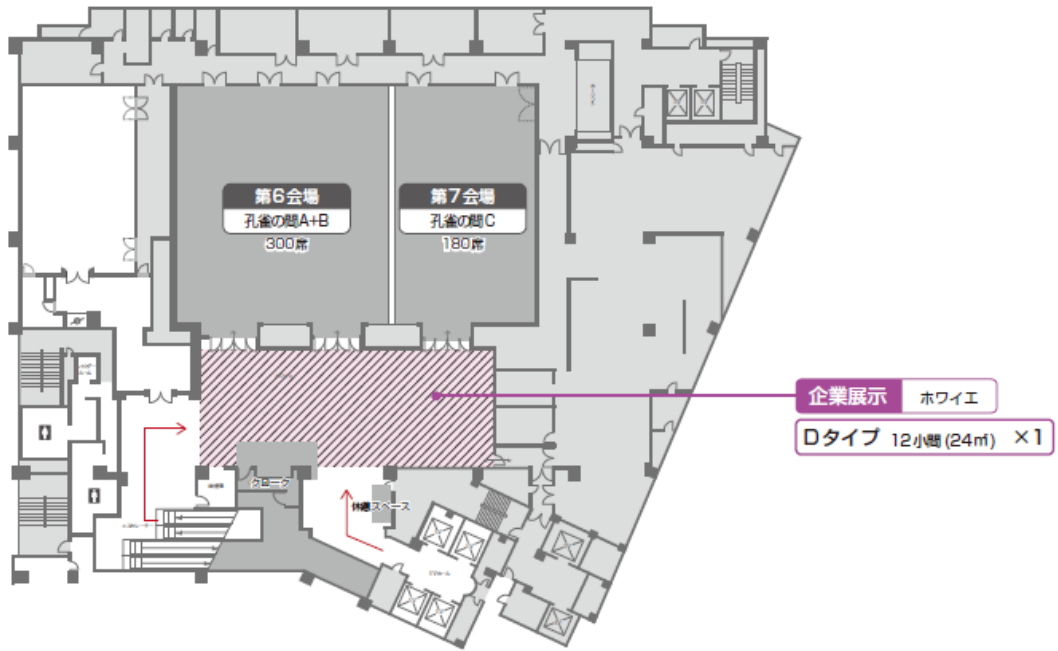

<ANAクラウンプラザホテル金沢>

3F

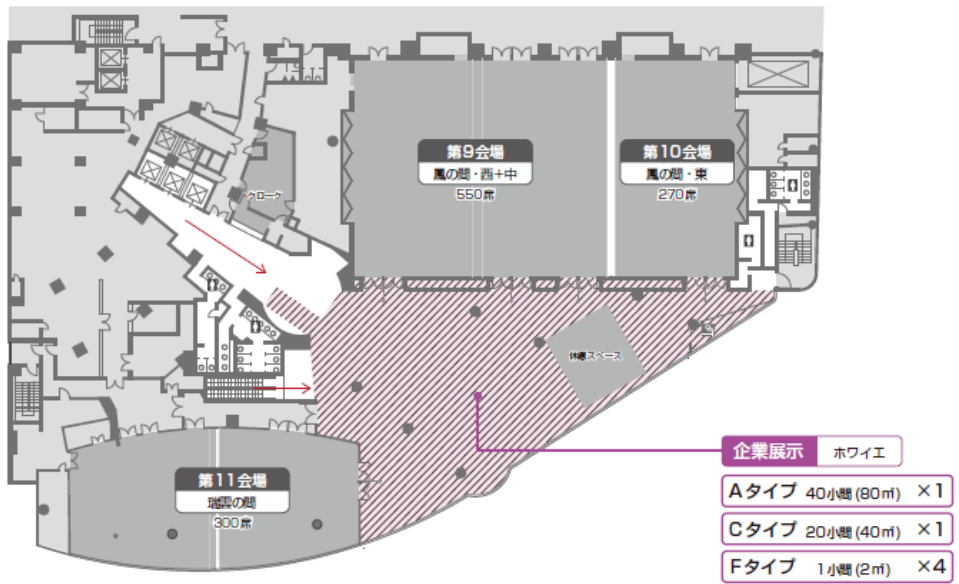

<ホテル金沢>

2F

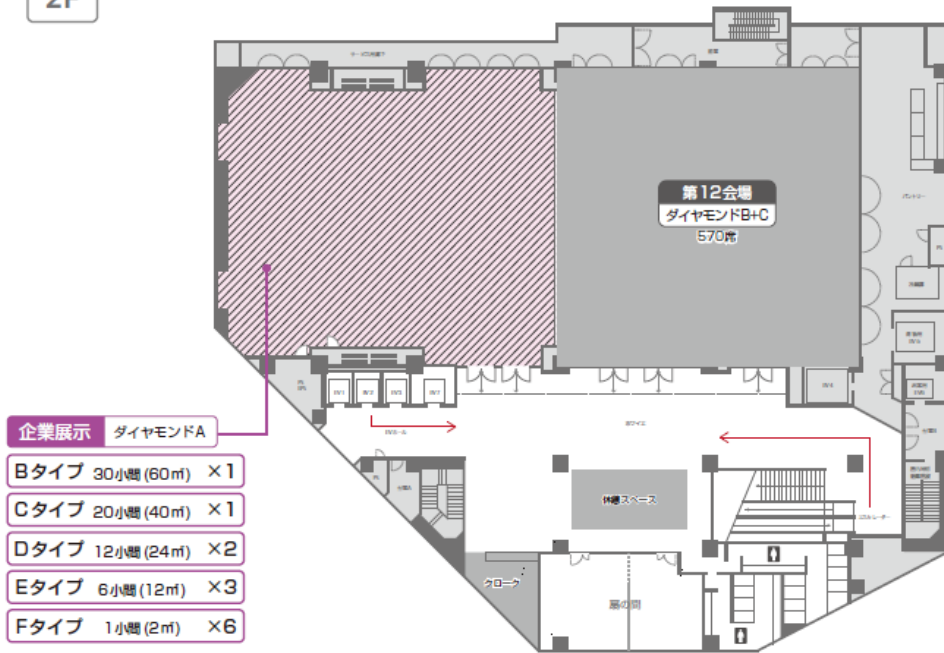

4F

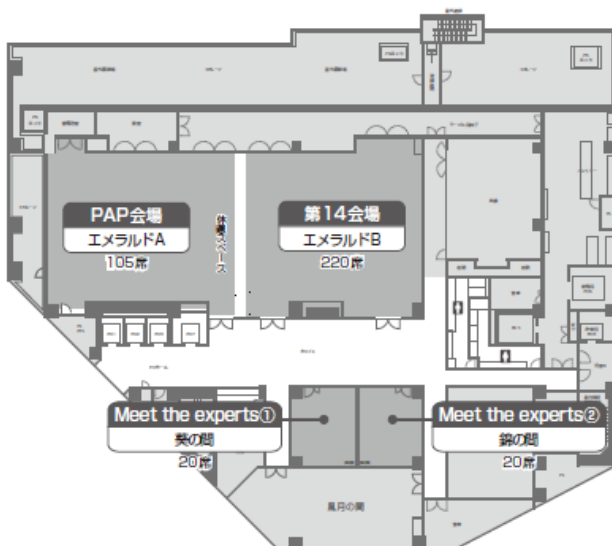

5F



IV 書籍展示募集要項

1. 募集数

最大10社、100本(予定)

2. 設置会場

ホテル日航金沢、ANAクラウンプラザホテル金沢、ホテル金沢(予定)

3. 出展費

11,000円(税込)／机1本

※ 机サイズ:W1,800×D900

※ 社名板、コンセント等の電気設備、電気工事、電気料金、レンタル備品、清掃、ゴミ処理等は出展料に含まれておりません。

※ 上記をご希望の場合は、別途料金となります。詳細は、後日、スポンサー事務局よりご案内する「出展社マニュアル」をご確認ください。

4. 申込方法

下記学術集会ホームページの「企業の皆様へ」のページよりオンラインにてお申込みをお願いいたします。

学術集会ホームページ <https://www.c-linkage.co.jp/jsmo2027/>

※ 学術集会ホームページ開設までは以下のURLよりお申込みをお願いいたします。

申込サイト:<https://www.secure-form.info/lsp/users/login/jsmo2027>

5. 申込期限、支払期限

お申込み期限：2026年10月30日(金)

※ お申込みをいただいてから、主催者による承認の後、スポンサー事務局より請求書を発行いたします。

請求書の発送をもちまして、申込確認とさせていただきます。なお、請求書発行日より1ヶ月以内に出展料をお振込みください。

※ 消費税は、請求書発行時の税率が適用されます。

※ 申込期限前に募集小間数に達した場合は、申込受付を締め切らせていただく場合がございますので、ご了承ください。

※ 振込先は「IX 各種協賛締切・振込先情報」(最終ページ)に記載しております。

6. 取消し・保留

出展内容が本展示会の趣旨に合わない場合、主催者はその申し込みを受け付けかねることがあります。

お申込み後の取消しは、原則としてお受けいたしかねます。ただし、やむを得ない理由で出展取消しをご希望

の場合は、スポンサー事務局までご連絡ください。

出展を取消された場合、下記の規定に基づきキャンセル料を申し受けます。

■2026年11月20日(金)まで … 出展料の20%

■2026年12月18日(金)まで … 出展料の50%

■2026年12月19日(土)以降 … 出展料全額

7. 変更・中止

主催者は不可抗力、またはやむを得ない事由により、本展示会の開催日時および開催形式の変更、または開催の中止等を行う場合もあります。中止の場合は、出展料は返金いたしますが、出展者側でそれまでに要した費用は各社の負担となります。予めご了承ください。

8. 小間の割り当て

申込締切後の調整となります。ご了承ください。

出展場所の決定は出展物の種類、机の本数等を考慮し、主催者が決定いたします。出展者はこの決定に対する申し立てはできません。

9. 出展物の管理

出展物の管理は各出展者が責任を負うものとし、盗難、紛失、損傷については、主催者は補償を含めた一切の責任を負いかねますので、各社にて保険に加入する等の措置を取ってください。

また、出展者の行為により事故が発生した場合は、当該出展者の責任において解決するものとし、主催者はこれに対し一切の責任を負いません。

10. 搬入・搬出

搬入 : 2026年3月17日(水) 時間未定

搬出 : 2026年3月20日(土) 展示時間終了後(予定)

※ 詳細につきましては、後日送付の「出展社マニュアル」にてお知らせいたします。その際にオプション申込みも承ります。

V ポケットプログラム広告募集要項

1. 募集媒体

第24回日本臨床腫瘍学会学術集会 ポケットプログラム A5判/148mm×210mm

2. 配布対象

第24回日本臨床腫瘍学会学術集会 参加者、協賛企業 等

3. 広告掲載料・募集枠数

募集項目		募集枠数	広告掲載料(税込)
表4(裏表紙)	カラー、1ページ	1枠	¥330,000
表2(表紙の裏)	カラー、1ページ	1枠	¥275,000
表3(裏表紙の裏)	カラー、1ページ	1枠	¥220,000
表3対向	カラー、1ページ	1枠	¥143,000
後付(記事中)	カラー、1ページ	5枠	¥132,000
後付(記事中)	モノクロ、1ページ	5枠	¥110,000
後付(記事中)	モノクロ、1/2ページ	10枠	¥88,000

4. 予定掲載社数・広告掲載料総額(予定額)

24社、計 3,058,000円(税込)

5. 予定発行部数

5,000部(予定)

6. 予定製作費

計 4,400,000円(税込)

7. 申込方法

下記学術集会ホームページの「企業の皆様へ」のページよりオンラインにてお申込みをお願いいたします。

学術集会ホームページ <https://www.c-linkage.co.jp/jsmo2027/>

※ 学術集会ホームページ開設までは以下のURLよりお申込みをお願いいたします。

申込サイト:<https://www.secure-form.info/lsp/users/login/jsmo2027>

8. 申込期限・支払期限

お申込期限：2026年10月30日(金)

※ お申込みをいただいてから、主催者による承認の後、スポンサー事務局より請求書を発行いたします。請求書の発送をもちまして、申込確認とさせていただきます。なお、請求書発行日より1ヶ月以内に広告掲載料をお振込みください。

※ 消費税は、請求書発行時の税率が適用されます。

※ 申込期限前に募集枠数に達した場合は、お申込み受付を締め切らせていただく場合がございますので、ご了承ください。

※ 振込先は「IX 各種協賛締切・振込先情報」(最終ページ)に記載しております。

9. 申込みの取消し

申込書の提出後は、主催者が不可抗力と認めた事項以外は取消しができませんのでご了承ください。

10. 原稿締切日

原稿締切日 : 2026年10月31日(金)

※上記締切日までにスポンサー事務局まで広告原稿をご送付ください。

11. 広告原稿送付方法

完全版下データを A5 版タテ型(1/2 頁の場合はA6 版ヨコ長)とし、EPS データ(Illustrator、PhotoShopも可)でスポンサー事務局までお送りください。

なお、フォント崩れを防ぐため、文字は必ずアウトライン化をお願いいたします。

※ ポケットプログラム集への広告掲載の場合は、広告掲載見本を1冊進呈いたします。

VI ホームページ用バナー広告募集要項

1. 募集媒体および掲載箇所

第24回日本臨床腫瘍学会学術集会 ホームページ トップ
<https://www.c-linkage.co.jp/jsmo2027/>

※ 掲載箇所の決定は、会長にご一任ください。

2. 掲載期間

掲載バナー受領かつ入金確認後より2027年6月末(予定)

3. 広告料金

550,000円(税込)

4. 募集枠数

3枠

5. 予定製作費

2,200,000円(税込)

6. 申込方法

下記学術集会ホームページの「企業の皆様へ」のページよりオンラインにてお申込みをお願いいたします。
学術集会ホームページ <https://www.c-linkage.co.jp/jsmo2027/>

※ 学術集会ホームページ開設までは以下のURLよりお申込みをお願いいたします。

申込サイト:<https://www.secure-form.info/lsp/users/login/jsmo2027>

7. 申込期限・支払期限

お申込み期限：2026年11月27日(金)

※ お申込みをいただいてから、主催者による承認の後、スポンサー事務局より請求書を発行いたします。請求書の発送をもちまして、申込確認とさせていただきます。なお、請求書発行日より1ヶ月以内に広告掲載料をお振込みください。

※ 消費税は、請求書発行時の税率が適用されます。

※ 申込期限前に募集枠数に達した場合は、お申込み受付を締め切らせていただく場合がございますので、ご了承ください。

※振込先は「IX 各種協賛締切・振込先情報」(最終ページ)に記載しております。

8. 申込みの取消し

申込書の提出後は、主催者が不可抗力と認めた事項以外は取消しができませんのでご了承ください。

9. データ入稿形式について

バナーデータ(PNG、JPEG、ai、psdのいずれか)とリンクを貼る URL を E-mailまたは大容量ファイル転送サービス等でスポンサー事務局までご送付ください。

※ バナーサイズなど詳細はお申込みいただいた企業へスポンサー事務局よりご連絡いたします。

VII 抄録アプリ用バナー広告募集要項

1. 掲載媒体および掲載箇所

第24回日本臨床腫瘍学会学術集会 抄録用アプリのトップページへ掲載（対応OS:iOS、Android）

2. 掲載期間

掲載バナー受領かつ入金確認後より掲載開始

※ユーザーがアプリをダウンロード後は、ユーザーの端末から本アプリが削除されるまでバナーは残ります。

3. 広告料金

550,000円(税込)

※ バナー作成費は貴社にてご負担ください。(別途費用による作成のご相談も承ります。)

※ 掲載料については、1日単位での日割り計算はいたしません。

4. 募集枠数

3~4枠

5. 予定製作費

3,300,000円(税込)

6. 申込方法

下記学術集会ホームページの「企業の皆様へ」のページよりオンラインにてお申込みをお願いいたします。

学術集会ホームページ <https://www.c-linkage.co.jp/jsmo2027/>

※ 学術集会ホームページ開設までは以下のURLよりお申込みをお願いいたします。

申込サイト:<https://www.secure-form.info/lsp/users/login/jsmo2027>

7. 申込期限・支払期限

お申込み期限：2026年10月30日(金)

※ お申込みをいただいてから、主催者による承認の後、スポンサー事務局より請求書を発行いたします。請求書の発送をもちまして、申込確認とさせていただきます。なお、請求書発行日より1ヶ月以内に広告掲載料をお振込みください。

※ 消費税は、請求書発行時の税率が適用されます。

※ 申込期限前に募集枠数に達した場合は、お申込み受付を締め切らせていただく場合がございますので、ご了承ください。

※ 振込先は「IX 各種協賛締切・振込先情報」(最終ページ)に記載しております。

8. 申込みの取消し

申込書の提出後は、主催者が不可抗力と認めた事項以外は取消しができませんのでご了承ください。

9. データ入稿締切日

データ入稿締切日：2026年10月30日(金)

※上記締切日までにスポンサー事務局まで広告原稿をご送付ください。

10. データ入稿形式について

バナーデータ(PNG、JPEG、ai、psdのいずれか)とリンクを貼るURLをE-mailまたは大容量ファイル転送サービス等でスポンサー事務局までご送付ください。

※ バナーサイズなど詳細はお申込みいただいた企業へスポンサー事務局よりご連絡いたします。

VIII その他広告募集要項

1. 募集媒体および広告掲載料、募集枠数

No	広告募集媒体	募集枠数	広告掲載料(税込)
1	ネームストラップ広告	2枠	¥1,100,000
2	コンGRESバッグへのロゴ掲載	4枠	¥550,000
3	カイロ広告	2枠	¥550,000
4	講演会場の幕間スライド	3枠	¥550,000
5	会場装飾広告 音楽堂正面入口タペストリー	お申込みをご希望の場合は、 スポンサー事務局までお問合せください。	
6	会場装飾広告 音楽堂周辺フラッグ		

※各広告についての詳細は次ページよりご確認ください。

2. 申込方法

下記学術集会ホームページの「企業の皆様へ」のページよりオンラインにてお申込みをお願いいたします。

学術集会ホームページ <https://www.c-linkage.co.jp/jsmo2027/>

※ 学術集会ホームページ開設までは以下のURLよりお申込みをお願いいたします。

申込サイト:<https://www.secure-form.info/lsp/users/login/jsmo2027>

3. 申込期限・支払期限

お申込み期限：2026年10月30日(金)

※ お申込みをいただいてから、主催者による承認の後、スポンサー事務局より請求書を発行いたします。請求書の発送をもちまして、申込確認とさせていただきます。なお、請求書発行日より1ヶ月以内に広告掲載料をお振込みください。

※ 消費税は、請求書発行時の税率が適用されます。

※ 申込期限前に募集枠数に達した場合は、お申込み受付を締め切らせていただく場合がございますので、ご了承ください。

4. 申込みの取消し

申込書の提出後は、主催者が不可抗力と認めた事項以外は取消しができませんのでご了承ください。

1. ネームストラップ広告

1. 募集媒体

ネームストラップ

2. 広告掲載料

1,100,000円(税込)

3. 掲載箇所

ストラップ部分に貴社ロゴマークを印字

4. 配布対象

参加者・関係者 約7,500名

5. 発行予定部数

8,000本(1社あたり4,000本)

6. 予定製作費

計 2,240,000円(税込)

7. 募集枠

2枠

8. 制作

スポンサー事務局にて制作

9. 掲載原稿

ご協賛企業が決定次第、スポンサー事務局よりご連絡申し上げます。

2. コングレスバッグ広告

1. 募集媒体

コングレスバッグ

2. 広告掲載料

550,000円(税込)

3. 掲載箇所

バッグ本体に貴社ロゴマークを印字

※バッグの形状・素材により掲載方法・掲載箇所が異なります。

4. 配布対象

参加者・関係者 約7,500名

5. 発行予定部数

4,000個

6. 予定製作費

計 3,520,000円(税込)

7. 募集枠

4枠

8. 制作

スポンサー事務局にて制作

9. 掲載原稿

ご協賛企業が決定次第、スポンサー事務局よりご連絡申し上げます。

3. カイロ広告

1. 募集媒体

カイロ

2. 広告掲載料

550,000円(税込)

3. 掲載箇所

外装パッケージに貴社広告を掲載

4. 配布対象

参加者・関係者 約7,500名

5. 発行予定部数

5,000個(1社あたり2,500個)

6. 予定製作費

計 1,750,000円(税込)

7. 募集枠

2枠

8. 制作

スポンサー事務局にて制作

9. 掲載原稿

ご協賛企業が決定次第、スポンサー事務局よりご連絡申し上げます。

4. 講演会場幕間スライド

1. 募集媒体

講演会場内スクリーン広告

2. 広告掲載料

550,000円(税込)

3. 設置箇所

講演各会場スクリーン

※プログラムの空き時間に5秒程度でループ

4. 閲覧対象

参加者・関係者 約7,500名

5. 掲載期間

学術集会開催期間中

6. 予定製作費

計 1,980,000円(税込)

7. 募集枠

3枠

8. 掲載原稿

ご協賛企業が決定次第、スポンサー事務局よりご連絡申し上げます。
貴社にて作成後、スポンサー事務局へ提出をお願いいたします。

IX 各種協賛締切・振込先情報

1. 申込締切日一覧

媒体名	申込締切	原稿送付締切
共催セミナー	2026年7月24日(金)	—
企業展示	2026年10月30日(金)	—
書籍展示	2026年10月30日(金)	—
ポケットプログラム広告	2026年10月30日(金)	2026年10月30日(金)
ホームページ用バナー広告	2026年11月27日(金)	随時
抄録アプリ用バナー広告	2026年10月30日(金)	2026年10月30日(金)
その他広告	2026年10月30日(金)	ご協賛企業が決定後

2. お支払方法

正式申込受理後、ご請求書を発行させていただきますので、下記の口座へお振込みください。
なお、手数料は貴社にてご負担くださいますようお願いいたします。

銀行名：三井住友銀行

支店名：浜松町支店(普通)

口座番号：7913295

口座名義：公益社団法人 日本臨床腫瘍学会学術集会(偶数回)

(コウエキシヤダンホウジン ニホンリンシヨウシユウガツカイガクジュツシユウカイグウスウカイ)

3. お問い合わせ先

第24回日本臨床腫瘍学会学術集会 スポンサー事務局

株式会社コンベンションリンケージ Linkage北陸内

〒920-0025 石川県金沢市駅西本町1丁目14番29号 サン金沢ビル3F

TEL: 076-222-7571 / FAX: 076-222-7572

E-mail: sp-jsmo2027@secretariat.ne.jp