

発表・進行に関するご案内

【COI（利益相反）に関する開示について】

第19回日本うつ病学会総会／第5回日本うつ病リワーク協会年次大会〔合同開催〕では、すべてのセッションで、ご発表時に必ず規定のCOIに関するスライドを提示してください。発表時に口頭での説明は不要です。

規定スライドのダウンロード並びに使用方法は、合同大会ホームページ（<https://www.c-linkage.co.jp/jsmdrd2022/coi.html>）をご覧ください。

【発表にあたっての倫理性への配慮】

人を扱う研究については、世界医師会によるヘルシンキ宣言（その改訂版を含む）および日本精神神経学会の「臨床における倫理綱領」（1997年5月30日、精神神経学雑誌：99、525531、1997）等に記載された倫理規約に則し、発表にあたっては十分なインフォームド・コンセントを得て、プライバシーに関する守秘義務を遵守し、匿名性を保持して、個人が特定できないように十分配慮してください。

現地参加の場合

1. 指定演題：座長の皆様

A. 当日のご案内

- ①セッション開始時刻の10分前までに、各会場の「次座長席」にご着席ください。
- ②定刻でのプログラム進行のため、時間厳守にご協力ください。

2. 指定演題：演者の皆様

A. 当日のご案内

(1) データ受付からセッションまでの流れ

- ①担当セッションの開始45分前までに、「PC受付」にて発表データの試写を行い、データをお預けください。
- ②セッション開始時刻の10分前までに、各会場の「次演者席」にご着席ください。

(2) PC受付

受付時間：7月14日(木) 8:30～17:00

7月15日(金)～17日(日) 8:30～15:00

受付場所：1F ホワイエ

- ・各日の最初のセッションは、PC受付も混み合いますので余裕を持ってご来場ください。
- ・PC受付での試写とデータ預けは、担当セッションの開始45分前までにお済ませください。
- ・お持ち込みのメディアまたはPC本体をご提出いただき、必ず動作確認を行い、正常動作であることをお確かめください。
- ・セッション終了後、お預かりしました発表データは事務局にて責任を持って消去いたします。

B. 発表時間

- ・発表時間、進行方法は、座長の指示に従ってください。
- ・発表終了1分前に計時ランプが「黄色」、終了時間には「赤色」が点灯いたします。
- ・発表/討論時間の厳守にご協力ください。

C. 発表機材

- ・発表用の機材はPC（液晶プロジェクター）のみです。OHP、ビデオ等での発表はできません。
- ・当日会場の発表用PCとして下記をご用意いたします。
OS：Windows10
アプリケーションソフト：Windows PowerPoint 2010/2013/2016
- ・舞台上には、モニター、キーボード、マウスを設置いたします。発表の際は、発表者ご自身で操作してください。

D. 発表データ

【データをお持ち込みの場合】

- ・発表データは、Windowsフォーマットのみとし、USBメモリ等のメディアにてご持参ください（CD-RW、DVD-RWは不可）。
- ・文字化けを防ぐため、OSに標準搭載されているフォントにて作成してください。
（英語：Times New Roman、Arial、Arial Black、Arial Narrow、Century、Century Gothic、Courier、Courier New、Georgia）
（日本語：MSゴシック、MSPゴシック、MS明朝、MSP明朝、メイリオ、Meiryo UI、游ゴシック、游明朝）
- ・作成した発表データは下記のファイル名を付けて保存してください。
[例] セッション名_氏名 → **シンポジウム1_大分太郎**（数字以外すべて全角）
- ・メディアを介したウイルス感染の事例がございますので、最新ウイルス駆除ソフトでチェックしてください。
- ・セッションの進行に影響が出るため、PowerPoint付属機能の「発表者ツール」は使用できません。発表原稿が必要な方は、予めプリントアウトをご持参ください。
- ・発表データの言語は基本的に日本語で作成してください。
- ・念のためバックアップデータをご準備ください。

【PCをお持ち込みの場合】

- ・発表に使用されるPowerPointに他のデータ（静止画・動画・グラフ等）をリンクまたは添付させている場合や、Macintoshをご使用の場合は、PC本体をお持ち込みください。発表の際は、発表者ご自身で演台に設置してあるキーボードを操作していただきます。
- ・PC本体をお持ち込みの場合でも、バックアップ用データとして、USBメモリまたはCD-R、DVD-Rに保存したデータを必ずご持参ください。
- ・PCのACアダプターは、各自ご持参ください。
- ・会場でご用意するPCケーブルコネクタの形状はMiniD-sub15ピンおよびHDMIです。この形状に合ったPCをご用意いただくか、この形状に変換するコネクタをご用意ください。特に、Macintoshの場合は必ず付属の変換コネクタをご持参ください。
- ・スクリーンセーバー、省電力設定、パスワードは予め解除してください。Macintoshの場合は、ホットコーナーも解除してください。
- ・セッションの進行に影響が出るため、PowerPoint付属機能の「発表者ツール」は使用できません。発表原稿が必要な方は、予めプリントアウトをご持参ください。
- ・発表データの言語は基本的に日本語で作成してください。

3. 一般演題（ポスター）：演者の皆様

A. オンライン発表（全員） データ提出期限：6月22日(水)

ポスターPDFをオンライン公開します。事務局から通知した専用サイトへ、ポスターPDFを提出（アップロード）してください。大会視聴サイトおよび会場に設置する専用PCで閲覧できます。

B. ポスター討論（現地来場者）

(1) ポスターパネル

- ・サイズ：縦210cm×横90cm
- ・掲示範囲は、演題番号部分を除く範囲です（添付「発表要項」の図をご参照ください）。

(2) ポスターは下記の要領で作成してください。

①演題名・発表者名・所属

- ・貼付寸法：縦20cm×横70cm
- ・演題名の文字サイズ：144pt以上（2行にわたる場合は100pt以上）
- ・発表者名・所属の文字サイズ：72pt以上

②ポスター本文

- ・貼付寸法：縦150cm×横90cm
- ・本文の文字サイズ：30pt推奨

③掲示ポスターの最下部にCOIに関する開示を入れてください。

※ COIに関する提示

（<https://www.c-linkage.co.jp/jsmdrd2022/coi.html>）をご参照ください。

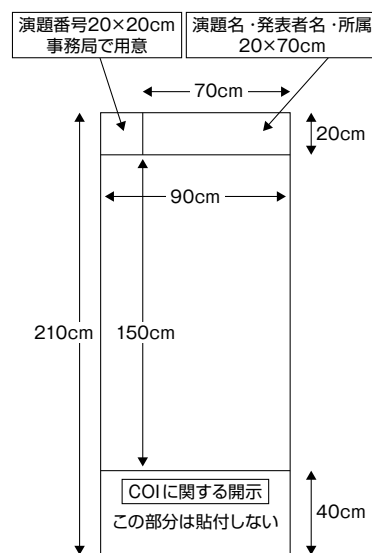

(3) 発表日時：

第19回日本うつ病学会総会

■演題番号（MP1-1、3、5～）の末尾の数字が奇数：7月14日(木) 13:00～13:30

■演題番号（MP1-2、4、6～）の末尾の数字が偶数：7月15日(金) 13:20～13:50

第5回日本うつ病リワーク協会年次大会

■演題番号RPで始まる演題すべて：7月17日(日)13:30～14:00

※現地での発表は、座長による進行は設けない自由討論形式で行ないます。

30分のコアタイム（フリーディスカッション）となります。

オンライン参加の場合

座長・演者・ファシリテーターの皆様

クラウドミーティングアプリ「Zoom」にてオンラインでセッションにご参加ください。

(1) 事前準備

合同大会ホームページに掲載された「Zoom利用マニュアル」をご確認の上、準備をお願いします。

(2) 事前テスト接続について

実際にご利用いただく場所・回線・パソコン等の端末を用い大会ホームページ上でご案内する「Zoomミーティングテスト」をあらかじめ行ってください。

※「施設内LAN」や「施設内PC」をお使いの場合、各種制限によりZoomを使って通信ができない場合がございます。必ず、本テストを実施してください。

(3) 当日の流れ

- ・セッション開始時刻の40分前から接続確認と簡単な打合せを実施します。回線の安定性や音声の確認を行いますので、指定のURLよりログインください。
- ・当日利用するZoomのURLは個別にご案内いたします。