

発表・進行に関するご案内

全ての発表者の皆様へ

【COI(利益相反)に関する開示について】

第23回日本うつ病学会総会・第50回日本自殺予防学会総会特別合同総会では、すべてのセッションで、ご発表時に必ず規定のCOIに関するスライドを提示してください。

発表時に口頭での説明は不要です。

規定スライドのダウンロード並びに使用方法は、総会ホームページ(<https://www.c-linkage.co.jp/jsmd23-jasp50/>)をご覧ください。

【発表にあたっての倫理性への配慮】

人を扱う研究については、世界医師会によるヘルシンキ宣言(その改訂版を含む)、「人を対象とする生命科学・医学系研究に関する倫理指針」、および日本精神神経学会の「症例報告を含む医学論文及び学会発表におけるプライバシー保護に関するガイドライン」等に記載された倫理規約に則し、発表にあたっては十分なインフォームド・コンセントを得て、プライバシーに関する守秘義務を遵守し、匿名性を保持して、個人が特定できないように十分配慮してください。

1. 指定演題、一般演題(口演): 座長の皆様

- (1) セッション開始時刻の10分前までに、各会場の「次座長席」にご着席ください。
- (2) 定刻でのプログラム進行のため、時間厳守にご協力ください。

2. 指定演題、一般演題(口演): 演者の皆様

A. 当日の流れ

- (1) データ受付からセッションまでの流れ

① 担当セッションの開始1時間前までに、「PC受付」にて発表データの試写を行い、データをお預けください。ご自身のPCをご使用の場合も、必ずチェックをお願いいたします。

② セッション開始時刻の10分前までに、各会場の「次演者席」にご着席ください。

- (2) PC受付

受付時間: 7月 9日(木) 12:30-18:00

7月10日(金) 9:00-18:00

7月11日(土) 8:10-15:50

受付場所: 1Fエントランスホール

- ・各日の最初のセッションは、PC受付も混み合いますので余裕を持ってご来場ください。
- ・ご登壇セッションの1時間前までに、データチェックもしくはご持参のPCチェックをお済ませください。2日目のセッションにご登壇の際にも、1日目から受付可能です。
- ・お持ち込みのメディアまたはPC本体をご提出いただき、必ず動作確認を行い、正常動作であることをお確かめください。
- ・セッション終了後、お預かりしました発表データは事務局にて責任を持って消去いたします。

B. 発表時間

- ・発表時間、進行方法は、座長の指示に従ってください。
- 指定演題：発表時間はオーガナイザーまたは座長の先生の指示に従ってください。
- 一般演題：1日目午後の「優秀演題最終候補者セッション」は、発表10分、質疑3分です。2日目・3日目の「一般演題(口演)」は、発表8分、質疑3分です。
- ・発表終了1分前に計時ランプが「黄色」、終了時には「赤色」が点灯いたします。
- ・発表／討論時間の厳守にご協力ください。

C. 発表機材

- ・発表用の機材はPC(液晶プロジェクター)のみです。OHP、ビデオ等での発表はできません。
- ・当日会場の発表用PCとして下記をご用意いたします。
- ・OS：Windows11
- ・アプリケーション：Windows版 Microsoft 365
- ・舞台上には、モニター、キーボード、マウスを設置いたします。発表の際は、発表者ご自身で操作してください。

D. 発表データ

【データをお持ち込みの場合】

- ・発表データは、Windowsフォーマットのみとし、USBメモリ等のメディアにてご持参ください。CD-RW、DVD-RWは不可です。
- ・文字化けを防ぐため、OSに標準搭載されているフォントにて作成してください。
(英語：TimesNewRoman、Arial、ArialBlack、ArialNarrow、Century、CenturyGothic、Courier、CourierNew、Georgia)
(日本語：MSゴシック、MSPゴシック、MS明朝、MSP明朝、メイリオ、MeiryoUI、游ゴシック、游明朝)
- ・作成した発表データは下記のとおりファイル名を付けて保存してください。
[例]セッション名_氏名→シンポジウム1_大阪太郎(数字以外すべて全角)
- ・メディアを介したウイルス感染の事例がございますので、最新ウイルス駆除ソフトでチェックしてください。
- ・セッションの進行に影響が出るため、PowerPoint付属機能の「発表者ツール」は使用できません。
- ・発表原稿が必要な方は、予めプリントアウトをご持参ください。
- ・発表データの言語は基本的に日本語で作成してください。
- ・念のためバックアップデータをご準備ください。

【PCをお持ち込みの場合】

- ・発表に使用されるPowerPointに他のデータ(静止画・動画・グラフ等)をリンクまたは添付させている場合や、Macintoshをご使用の場合は、PC本体をお持ち込みください。
- ・発表の際は、発表者ご自身で演台に設置してあるキーボードを操作していただきます。
- ・PC本体をお持ち込みの場合でも、バックアップ用データとして、USBメモリまたはCD-R、DVD-Rに保存したデータを必ずご持参ください。
- ・PCのACアダプターは、各自ご持参ください。
- ・会場でご用意するPCケーブルコネクタの形状はMiniD-sub15ピンおよびHDMIです。
- ・この形状に合ったPCをご用意いただくか、この形状に変換するコネクタをご用意ください。
- ・特に、Macintoshの場合は必ず付属の変換コネクタをご持参ください。

- ・スクリーンセーバー、省電力設定、パスワードは予め解除してください。
- ・Macintoshの場合は、ホットコーナーも解除してください。
- ・セッションの進行に影響が出るため、PowerPoint付属機能の「発表者ツール」は使用できません。
- ・発表原稿が必要な方は、予めプリントアウトをご持参ください。
- ・発表データの言語は基本的に発表する言語で作成してください。

3. 一般演題(ポスター)：演者の皆様

(1) ポスターパネル

- ・サイズ：縦210cm×横90cm
- ・掲示範囲は、演題番号部分を除く範囲です。

(2) ポスターは下記の要領で作成してください。

①演題名・発表者名・所属

- ・貼付寸法：縦20cm×横70cm
- ・演題名の文字サイズ：144pt以上
(2行にわたる場合は100pt以上)
- ・発表者名・所属の文字サイズ：72pt以上

②ポスター本文

- ・貼付寸法：縦150cm×横90cm
- ・本文の文字サイズ：30pt推奨

③掲示ポスターの最下部にCOIに関する開示をご記載ください。

※COIに関する提示

(<https://www.c-linkage.co.jp/jsmd23-jasp50/coi.html>) をご参照ください。

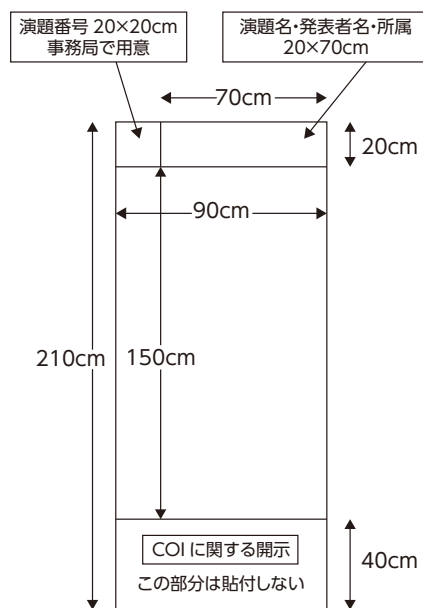

(3) 発表日時：

本総会では、3回のコアタイムを設けております。発表者は可能な限り全てのコアタイムにご参加ください。コアタイム時間はポスターの前に立ち、参加者とフリーディスカッションをしてください。

7月10日(金) 12:50-13:20

7月10日(金) 17:00-17:30

7月11日(土) 13:00-13:30