

発表・進行に関するご案内

【COI（利益相反）に関する開示について】

第20回日本うつ病学会総会／第39回日本ストレス学会・学術総会〔合同開催〕では、すべてのセッションで、ご発表時に必ず規定のCOIに関するスライドを提示してください。発表時に口頭での説明は不要です。

規定スライドのダウンロード並びに使用方法は、合同大会ホームページ（<https://www.c-linkage.co.jp/jsmd20/coi.html>）をご覧ください。

【発表にあたっての倫理性への配慮】

人を扱う研究については、世界医師会によるヘルシンキ宣言（その改訂版を含む）および日本精神神経学会の「臨床における倫理綱領」（1997年5月30日、精神神経学雑誌：99、525531、1997）等に記載された倫理規約に則し、発表にあたっては十分なインフォームド・コンセントを得て、プライバシーに関する守秘義務を遵守し、匿名性を保持して、個人が特定できないように十分配慮してください。

現地参加の場合

1. 指定演題：座長の皆様

A. 当日のご案内

- ①セッション開始時刻の10分前までに、各会場の「次座長席」にご着席ください。
- ②定刻でのプログラム進行のため、時間厳守にご協力ください。

2. 指定演題：演者の皆様

A. 当日のご案内

(1) データ受付からセッションまでの流れ

- ①担当セッションの開始60分前までに、「PC受付」にて発表データの試写を行い、データをお預けください。
- ②セッション開始時刻の10分前までに、各会場の「次演者席」にご着席ください。

(2) PC 受付

受付時間：7月21日（金）8:00～18:00

7月22日（土）8:00～17:00

受付場所：展示棟展示室 2 内

- ・各日の最初のセッションは、PC 受付も混み合いますので余裕を持ってご来場ください。
- ・PC 受付での試写とデータ預けは、担当セッションの開始 60 分前までにお済ませください。
- ・お持ち込みのメディアまたは PC 本体をご提出いただき、必ず動作確認を行い、正常動作であることをお確かめください。
- ・セッション終了後、お預かりしました発表データは事務局にて責任を持って消去いたします。

B. 発表時間

- ・発表時間、進行方法は、座長の指示に従ってください。
- ・発表終了 1 分前に計時ランプが「黄色」、終了時間には「赤色」が点灯いたします。
- ・発表 / 討論時間の厳守にご協力ください。

C. 発表機材

- ・発表用の機材は PC（液晶プロジェクター）のみです。OHP、ビデオ等での発表はできません。
- ・当日会場の発表用 PC として下記をご用意いたします。OS：Windows10
アプリケーションソフト：Windows PowerPoint 2010/2013/2016/2019
- ・舞台上には、モニター、キーボード、マウスを設置いたします。発表の際は、発表者ご自身で操作してください。

D. 発表データ

【データをお持ち込みの場合】

- ・発表データは、Windows フォーマットのみとし、USB メモリ等のメディアにてご持参ください（CD-RW、DVD-RW は不可）。
- ・文字化けを防ぐため、OS に標準搭載されているフォントにて作成してください。
（英語：Times New Roman、Arial、Arial Black、Arial Narrow、Century、Century Gothic、Courier、Courier New、Georgia）
（日本語：MS ゴシック、MSP ゴシック、MS 明朝、MSP 明朝、メイリオ、Meiryo UI、游ゴシック、游明朝）
- ・作成した発表データは下記のファイル名を付けて保存してください。
[例] セッション名_氏名 → **シンポジウム 1_仙台太郎**（数字以外すべて全角）
- ・メディアを介したウイルス感染の事例がございますので、最新ウイルス駆除ソフトでチェックしてください。
- ・セッションの進行に影響が出るため、PowerPoint 付属機能の「発表者ツール」は使用できません。発表原稿が必要な方は、予めプリントアウトをご持参ください。
- ・発表データの言語は基本的に日本語で作成してください。
- ・念のためバックアップデータをご準備ください。

【PC をお持ち込みの場合】

- ・発表に使用される PowerPoint に他のデータ（静止画・動画・グラフ等）をリンクまたは添付させている場合や、Macintosh をご使用の場合は、PC 本体をお持ち込みください。発表の際は、発表者ご自身で演台に設置してあるキーボードを操作していただきます。
- ・PC 本体をお持ち込みの場合でも、バックアップ用データとして、USB メモリまたは CD-R、DVD-R に保存したデータを必ずご持参ください。
- ・PC の AC アダプターは、各自ご持参ください。
- ・会場でご用意する PC ケーブルコネクタの形状は MiniD-sub15 ピンおよび HDMI です。この形状に合った PC をご用意いただくか、この形状に変換するコネクタをご用意ください。特に、Macintosh の場合は必ず付属の変換コネクタをご持参ください。
- ・スクリーンセーバー、省電力設定、パスワードは予め解除してください。Macintosh の場合は、ホットコーナーも解除してください。
- ・セッションの進行に影響が出るため、PowerPoint 付属機能の「発表者ツール」は使用できません。発表原稿が必要な方は、予めプリントアウトをご持参ください。
- ・発表データの言語は基本的に日本語で作成してください。

3. 一般演題（ポスター）：演者の皆様

(1) ポスターパネル

- ・サイズ：縦 210 cm × 横 90 cm
- ・掲示範囲は、演題番号部分を除く範囲です

(2) ポスターは下記の要領で作成してください。

① 演題名・発表者名・所属

- ・貼付寸法：縦 20 cm × 横 70 cm
- ・演題名の文字サイズ：144 pt 以上
(2 行にわたる場合は 100 pt 以上)
- ・発表者名・所属の文字サイズ：72 pt 以上

② ポスター本文

- ・貼付寸法：縦 150 cm × 横 90 cm
- ・本文の文字サイズ：30 pt 推奨

③ 掲示ポスターの最下部に COI に関する開示を入れてください。

※ COI に関する提示

(<https://www.c-linkage.co.jp/jsmd20/coi.html>) をご参照ください。

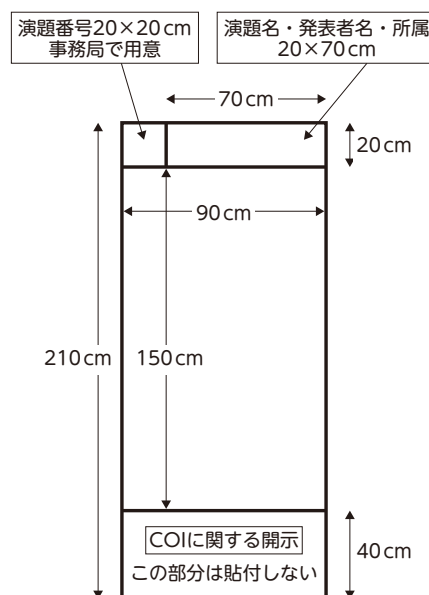

(3) 発表日時：

第 20 回日本うつ病学会総会

演題番号 (MP1-2、4、6～) の末尾が偶数 7月 21 日 (金) 13:30-13:50

演題番号 (MP1-1、3、5～) の末尾が奇数 7月 22 日 (土) 13:30-14:00

第 39 回日本ストレス学会・学術総会

演題番号 1～12 7月 21 日 (金) 13:30-14:00

演題番号 13～24 7月 22 日 (土) 13:30-14:00