

---

---

# 第 17 回日本うつ病学会総会

---

---

## 趣意書

共催セミナー

広告

展示

寄附

2020年 7月17日（金）～18日（土）  
北九州国際会議場・西日本総合展示場 AIM ビル

第 17 回日本うつ病学会総会

会長 吉村 玲児

(産業医科大学医学部精神医学教室)



各 位

## 第 17 回日本うつ病学会総会 共催のお願い

謹啓

皆様におかれましては益々御盛栄のこととお慶び申し上げます。  
平素より格別のご支援を賜り、厚く御礼を申し上げます。

このたび、第 17 回日本うつ病学会総会を 2020 年 7 月 17 日（金）と 18 日（土）の 2 日間に北九州国際会議場と西日本国際展示場 AIM ビルにおいて開催させていただくこととなりました。今回の総会テーマは「**こころによりそう新時代**」としました。SNS によるコミュニケーションが中心となっている現代では、わたしたちは自分が伝えたい言葉や気持ちを相手に伝えることが苦手になっているのではないのでしょうか。日常会話も軽佻になり自分自身の頭で物事を深く考えることが少ないように思います。

うつ病の治療では、治療者の雰囲気や言葉が大きな意味を持ちます。治療者が目の前の患者さんによりそい患者さんのためにどのような創意工夫ができるかを自分の頭でしっかりと考える努力が必要不可欠です。これらを抜きにしたうつ病治療は患者・治療者ともに満足に行く結果をもたらすことはないでしょう。今回うつ病の予防・治療・社会復帰などに日々ご尽力されている関係者の皆様が一堂に会してそれぞれの英知や創意工夫を出し合い、それがうつ病で苦しむ患者さんの一助となることを願います。

本学会総会を開催するにあたり、その経費は参加者からの会費を主体に考えておりますが、必要経費を賄うには十分ではございません。本学会総会のプログラムを充実させ、高い成果を得るためには、各方面からのご支援をお願いせざるを得ない状況です。つきましては、本総会の趣旨にご賛同頂き、何卒宜しくご高配を賜りたくお願い申し上げます。

なお、拠出頂きました協賛金・寄附金につきましては、各社が公表することを了承いたします。  
末筆ながら、貴社のますますのご発展をお祈り申し上げます。

謹白

令和元年 8 月 吉日  
第 17 回日本うつ病学会総会  
会長 世村 玲児  
産業医科大学医学部精神医学教授



## 第17回日本うつ病学会総会 開催概要

- (1) 会議の名称 第17回日本うつ病学会総会
- (2) 会議のテーマ こころによりそう新時代
- (3) 会 長 吉村 玲児（産業医科大学医学部精神医学教室）
- (4) 開催期間 2020年 7月17日（金）～18日（土）
- (5) 会 場 北九州国際会議場  
〒802-0001 北九州市小倉北区浅野3丁目9番30号  
TEL：093-541-5931
- 西日本総合展示場 AIM ビル  
〒802-0001 北九州市小倉北区浅野3丁目8番1号  
TEL：093-551-8828
- (6) 参加者人数 国内 約1,000名（予定）
- (7) 使用言語 日本語、英語（一部）

(8) 会議の構成・日程（予定）

日付	午前	昼	午後
7月17日 （金）	共催シンポジウム シンポジウム 会長招聘講演 教育講演 特別講演	ランチョンセミナー	共催シンポジウム シンポジウム 教育講演 一般演題ポスター発表 自殺予防研修会 懇親会
7月18日 （土）	総会/評議員会 共催シンポジウム シンポジウム 会長講演 教育講演 特別講演	ランチョンセミナー	一般演題ポスター発表 学会奨励賞・下田光造賞受賞講演 教育講演 共催市民公開講座 シンポジウム うつ病診療講習会



(9) 組 織

会 長： 吉村 玲児 (産業医科大学医学部精神医学教室)

事務局 長： 新開 隆弘 (産業医科大学医学部精神医学教室)

プログラム委員会： 秋山 剛 (NTT 東日本関東病院 精神神経科)  
明智 龍男 (名古屋市立大学 精神・認知・行動医学分野)  
五十嵐良雄 (医療法人雄仁会)  
井上 猛 (東京医科大学 精神医学分野/東京医科大学病院 メンタルヘルス科)  
内村 直尚 (久留米大学医学部神経精神医学講座)  
大森 哲郎 (徳島大学大学院医歯薬学研究部精神医学分野)  
岡本 泰昌 (広島大学大学院医歯薬保健学研究科医学講座 精神神経医科学)  
尾崎 紀夫 (名古屋大学大学院医学系研究科精神医学分野)  
加藤 忠史 (理化学研究所脳神経科学研究センター精神疾患動態研究チーム)  
河西 千秋 (札幌医科大学医学部神経精神医学講座)  
川寄 弘詔 (福岡大学医学部精神医学教室)  
黒木 俊秀 (九州大学大学院人間環境学研究院 臨床心理学講座)  
白川 治 (近畿大学医学部精神神経科学教室)  
張 賢徳 (帝京大学医学部附属溝口病院 精神神経科)  
寺尾 岳 (大分大学医学部精神神経医学講座)  
徳永雄一郎 (不知火病院)  
中尾 睦宏 (国際医療福祉大学医学部心療内科学)  
中川 伸 (山口大学大学院医学系研究科 高次脳機能病態学講座)  
野末 聖香 (慶應義塾大学看護医療学部)  
端詰 勝敬 (東邦大学医学部心身医学講座)  
三村 将 (慶應義塾大学医学部精神・神経科教室)  
向笠 章子 (広島国際大学大学院心理科学研究科 実践臨床心理学専攻)  
吉尾 隆 (東邦大学薬学部医療薬学教育センター 臨床薬学研究室)  
渡邊衡一郎 (杏林大学医学部精神神経科学教室)  
渡辺洋一郎 (医療法人メディカルメンタルケア 横山・渡辺クリニック)

※2019年7月現在/50音順

(10) お問い合わせ先

第17回日本うつ病学会総会 運営事務局  
株式会社コンベンションリンクージ内  
〒812-0016 福岡市博多区博多駅南 1-3-6 第三博多偕成ビル  
TEL：092-437-4188 / FAX：092-437-4182  
E-mail：jsmd17@c-linkage.co.jp

## 共催セミナー 募集要項

(1) 募集枠：

セミナー種別	日時 (予定)	席数 (予定)	共催費 (税込)	タイプ
ランチョンセミナー	7月17日(金) 12:20~13:20	524席	1,980,000円	LS1-A
		240席	1,650,000円	LS1-B
		210席	1,320,000円	LS1-C
		190席	1,100,000円	LS1-D
		150席	990,000円	LS1-E
	7月18日(土) 12:10~13:10	524席	1,980,000円	LS2-A
		240席	1,650,000円	LS2-B
		210席	1,320,000円	LS2-C
		190席	1,100,000円	LS2-D
		150席	990,000円	LS2-E
共催シンポジウム	7月17日(金) 9:00~11:00	524席	2,200,000円	SY1-A
	7月17日(金) 13:40~15:40	524席	2,200,000円	SY1-B
	7月17日(金) 15:50~17:50	524席	2,200,000円	SY1-C
	7月18日(土) 8:50~10:50	524席	2,200,000円	SY2

(2) 共催費：

以下の費用は共催費に含まれております。

- ①会場費及び設備備品
- ②控室料
- ③音響・照明使用料
- ④発表機材、備品
- ⑤PCオペレーター（講演会場）

以下の費用は共催費に含まれておりません。共催企業様のオプション申込となります。

詳細につきましては共催枠確定後、別途「共催セミナー実施要項」にてご案内いたします。

- ①食事代：参加者用弁当・軽食・飲み物、座長・演者打合せ食事等
- ②人件費：共催セミナー運営スタッフ  
(アナウンス係、進行計時係、資料・弁当・軽食配布係、誘導係等)

③看板・表示物：会場表示看板、氏名掲示（座長・演者）等

④追加機材：同時通訳、収録（録音・録画）、控室の機材等

⑤管理費（上記手数料15%）

※座長・演者の謝礼・交通費・宿泊費、貴社共催セミナーのポスター・チラシ等の印刷費は共催費には含まれません。

※座長・演者の候補を選出されましたら、ご本人に打診される前に運営事務局へご連絡ください。

(3) 申込方法：

ホームページの「協賛企業へのご案内」よりオンライン登録をお願いいたします。

<https://www.c-linkage.co.jp/jsmd17/>

開催枠決定後、追って請求書をお送りいたします。請求書記載の振込口座へ共催費をお振り込みください。入金確認をもって、正式なお申込みとさせていただきます。

(4) 申込締切：2020年2月12日(水) 締切 多数のお申込みありがとうございました。

## プログラム・抄録集広告掲載 募集要項

- (1) 広告媒体の名称： 第17回日本うつ病学会総会 プログラム・抄録集
- (2) 配布対象： 日本うつ病学会会員、第17回日本うつ病学会総会の当日参加者（非会員）
- (3) 版 型： B5 タテ版
- (4) 発行部数： 3,000部（予定）
- (5) 発行予定日： 2020年6月（予定）
- (6) 媒体制作費： 2,500,000円（予定）
- (7) 広告料総額： 1,782,000円（予定）
- (8) 掲載依頼社数： 15社（予定）
- (9) 広告掲載料：

種類	金額（税込）	募集数
表4（B5カラー・1頁）	220,000円	1口
表2（B5カラー・1頁）	198,000円	1口
表3（B5カラー・1頁）	176,000円	1口
後付（B5カラー・1頁） ※	154,000円	2口
後付（B5モノクロ・1頁） ※	110,000円	5口
後付（B5モノクロ・1/2頁） ※	66,000円	5口

※掲載位置の指定はできませんので、予めご了承ください。

- (10) 広告原稿： 完全版下またはイラストレーターによるデータを運営事務局へ、  
**2020年3月25日（水）まで**にご提出ください。
- (11) 申込方法：  
ホームページの「協賛企業へのご案内」よりオンライン登録をお願いいたします。  
<https://www.c-linkage.co.jp/jsmd17/>  
後日請求書をお送りいたしますので、請求書記載の振込口座へ広告掲載費をお振り込みください。  
入金確認をもって、正式なお申込みとさせていただきます。
- (12) 申込締切： **2020年3月11日（水）**



## 機器展示・書籍展示 募集要項

- (1) 展 示 期 間 : ①搬入・設営日程 2020年7月16日(木) 午後(予定)  
②展示実施日程 7月17日(金) 9:00~18:00(予定)  
7月18日(土) 9:00~15:00(予定)  
③搬出・撤去日程 7月18日(土) 夕方(予定)
- (2) 展 示 場 所 : 北九州国際会議場 1F イベントホール(予定)
- (3) 出 展 資 格 : 学会の趣旨をご理解頂ける医療関連の機器・薬品・試薬、書籍などを製造又は取り扱う企業・団体  
※展示物等が本学会の趣旨にそぐわない場合、出展をお断りすることもございます。
- (4) 出 展 料 : ■基礎小間 220,000円(税込) / 1小間  
■スペース小間 110,000円(税込) / 1小間  
■書籍展示 11,000円(税込) / 机1本  
※1小間(および机1本)を単位として何小間でもお申し込み頂けます。
- (5) 出展募集小間数 : 基礎小間5小間/スペース小間2小間/書籍展示10本(予定)
- (6) 小 間 仕 様 : 出展料には、以下の費用が含まれております。  
①小間  
■基礎小間  
小 間 : 間口1800mm×奥行900mm  
背面板 : W1800mm×H2400mm  
社名板 : W900mm×H225mm(文字のみ)  
展示机 : 長さ1800mm×奥行900mm(白布付)  
■スペース小間  
間口2000mm×奥行1000mm(スペースのみ)  
■書籍展示  
机1本 W1800mm×D900mm(白布付)  
②展示の準備から終了までの現場管理諸費用  
③展示期間中及び設営・撤去時のスペース使用料
- (7) 出展者へのご案内 : 開催1か月前までに、小間割、搬入、装飾、管理、リース備品(什器・照明器具等)などについて詳細をご連絡いたします。  
・社名版にロゴ掲載をご希望の場合は、別途料金となります。  
・書籍展示は社名板スタンドが必要な場合、別途料金となります。  
・電力、コンセント、特別装飾、電源工事は別途料金となります。

- (8)小間の割り当て： 小間位置の決定は出展物の種類、小間数、小間構成、実演の有無などを考慮し、主催者が決定の上、各出展者へ通知いたします。出展者はこの決定に対する異議申立てはできません。  
また、出展者が主催者の許可なく小間の全部あるいは一部の譲渡・交換を行うことはできませんので、予めご了承ください。

【基礎小間仕様図（予定）】

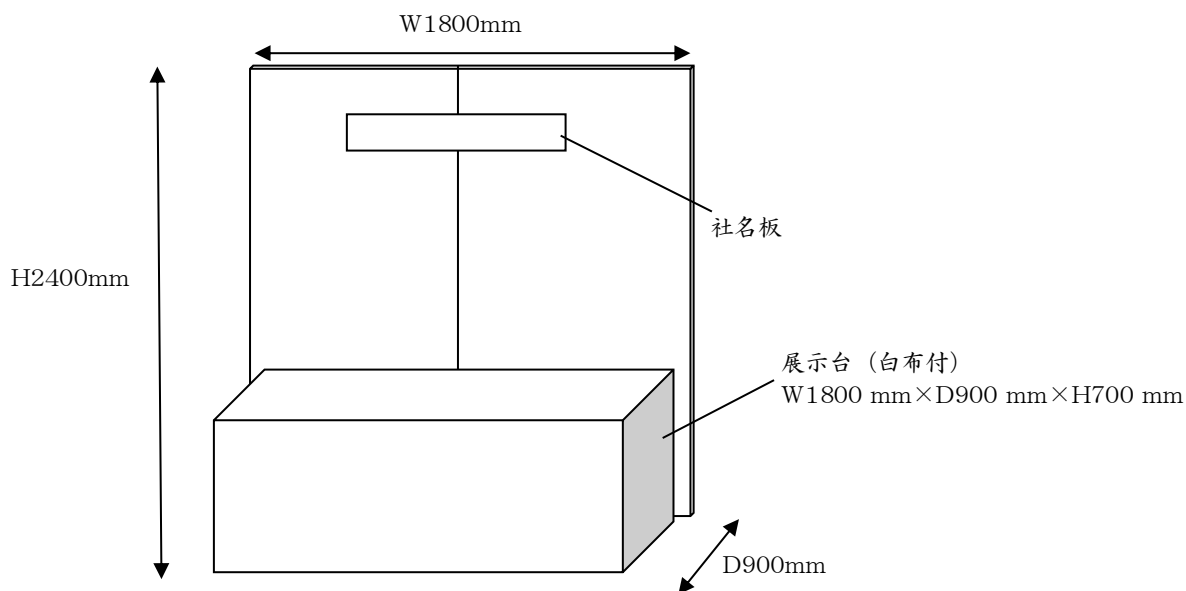

- (9)注 意 事 項：
- ①消防法、建築法、その他関係法令、会場規定により禁止されている項目に抵触する行為、ならびに小間外での展示活動、参加者、他の出展者に対して危険または迷惑をかける行為は禁止いたします。
  - ②各出展物の管理は、出展者が責任を負うものとし、盗難・紛失・損害等について、主催は補償を含めた一切の責任を負いかねます。各社で保険に加入する等の措置をおとりください。
  - ③出展者の行為により事故が発生した場合は、当該出展者の責任において解決するものとし、主催者はこれに対し一切の責任を負いません。

- (10)申 込 方 法：
- ホームページの「協賛企業へのご案内」よりオンライン登録をお願いいたします。  
<https://www.c-linkage.co.jp/jsmd17/>  
後日請求書をお送りいたします。

- (11)申 込 締 切：
- 2020年3月11日(水)**

## 協賛お申込について

- (1) 申込方法： ホームページの「協賛企業へのご案内」よりオンライン登録をお願いいたします。  
<https://www.c-linkage.co.jp/jsmd17/>  
オンライン登録をもちまして、正式なお申込とさせていただきます。
- (2) 申込締切： 共催セミナー 2020年2月12日(水)  
広告掲載 2020年3月11日(水)  
機器展示・書籍展示 2020年3月11日(水)
- (3) 支払方法： 申込内容確認後、請求書を発行いたします。  
請求書発行日より1ヶ月以内に下記指定口座へお振り込みください。  
<振込先>  
銀行：西日本シティ銀行  
支店：産業医大出張所  
口座番号：3019154  
口座名：第17回日本うつ病学会総会 会長 吉村玲児  
口座カナ：ダイゴ ユナカニホウツビョウガ ヲイワカイ カイヨウ ヨシムレイジ  
※振込手数料はご負担ください。  
※銀行発行の振込控をもって当方の領収書に代えさせていただきます。
- (4) 取 消： お申込後は、主催者が不可抗力と認めた場合を除き、取消はできません。
- (5) 情報公開： 拠出頂いた費用につきまして、各社が公表することに同意いたします。
- (6) お申込み先： 第17回日本うつ病学会総会 HP「協賛企業へのご案内」ページより  
お申込み下さい。  
<https://www.c-linkage.co.jp/jsmd17/>
- (7) お問い合わせ： 第17回日本うつ病学会総会 運営事務局  
株式会社コンベンションリンクージ内  
〒812-0016 福岡市博多区博多駅南 1-3-6 第三博多偕成ビル  
TEL：092-437-4188 / FAX：092-437-4182  
E-mail：jsmd17@c-linkage.co.jp

## 寄附 募集要項

- (1) 募金の名称： 第17回日本うつ病学会総会 寄附金
- (2) 募金の目的： 第17回日本うつ病学会総会の開催・運営費用の調達
- (3) 目標金額： 1,000,000円
- (4) 募金対象先： 製薬関連企業、医療機器関連企業、その他企業・団体、関連病院・個人
- (5) 募集期間： 2019年9月9日（月）～2020年7月16日（木）
- (6) 募金責任者： 第17回日本うつ病学会総会  
会長 吉村 玲児（産業医科大学医学部精神医学教室）
- (7) 申込方法： ホームページの「協賛企業へのご案内」よりオンライン登録をお願いいたします。  
<https://www.c-linkage.co.jp/jsmd17/>  
オンライン登録前にご入金をされますと、事務局での照合が困難となりますので、大変お手数ですが必ずオンライン登録をお願いいたします。
- (8) 申込締切： **2020年7月16日（木）**
- (9) 振込先： 銀行：西日本シティ銀行  
支店：産業医大出張所  
口座番号：3019154  
口座名：第17回日本うつ病学会総会 会長 吉村玲児  
口座カナ：ダイゴウナカニホウツビョウカウイウカイ カイヨウ ヨシムレイジ  
※振込手数料はご負担ください。  
※銀行発行の振込控をもって当方の領収書に代えさせていただきます。
- (10) 税法上の取り扱い： 寄附金に対する税制上の優遇措置はございません。
- (11) 情報公開： 拠出頂いた費用につきまして、各社が公表することに同意します。
- (12) お申込み先： 第17回日本うつ病学会総会 HP「協賛企業へのご案内」ページよりお申込み下さい。
- (13) お問合わせ： 第17回日本うつ病学会総会 運営事務局  
株式会社コンベンションリンクージ内  
〒812-0016 福岡市博多区博多駅南 1-3-6 第三博多偕成ビル  
TEL：092-437-4188 / FAX：092-437-4182  
E-mail：jsmd17@c-linkage.co.jp

# 収支予算案

## 〈収入の部〉

科目	数量	単価	予算額	備考
<b>1 参加登録費</b>			<b>7,320,000</b>	
(1)当日参加登録				
医師(会員)	200	8,000	1,600,000	
医師(非会員)	100	10,000	1,000,000	
コメディカル/学生(会員)	200	5,000	1,000,000	
コメディカル/学生(非会員)	500	7,000	3,500,000	
(2)抄録集				
抄録集販売	10	2,000	20,000	
(3)懇親会				
懇親会参加費	40	5,000	200,000	
<b>2 セミナー共催金</b>			<b>24,090,000</b>	
ランチョンセミナーA	2	1,980,000	3,960,000	
ランチョンセミナーB	2	1,650,000	3,300,000	
ランチョンセミナーC	2	1,320,000	2,640,000	
ランチョンセミナーD	2	1,100,000	2,200,000	
ランチョンセミナーE	1	990,000	990,000	
共催シンポジウム	4	2,200,000	8,800,000	
共催市民公開講座	1	2,200,000	2,200,000	
<b>3 展示出展料</b>			<b>1,430,000</b>	
企業展示(基礎小間)	5	220,000	1,100,000	
企業展示(スペース小間)	2	110,000	220,000	
書籍展示	10	11,000	110,000	概算(売上の5%)
<b>4 広告掲載料</b>			<b>1,782,000</b>	
表4	1	220,000	220,000	
表2	1	198,000	198,000	
表3	1	176,000	176,000	
後付1ページ(カラー)	2	154,000	308,000	
後付1ページ(モノクロ)	5	110,000	550,000	
後付1/2ページ(モノクロ)	5	66,000	330,000	
<b>5 補助金</b>			<b>1,000,000</b>	
日本うつ病学会		1,000,000	1,000,000	
<b>6 寄付</b>			<b>1,000,000</b>	
寄付		1,000,000	1,000,000	
<b>合計</b>			<b>36,622,000</b>	

## 〈支出の部〉

科目	予算額
<b>1 事務局運営費</b>	<b>10,550,000</b>
(1)人件費(事務局業務、各種連絡調整など)	2,000,000
(2)一般演題登録関連費	250,000
(3)指定演題登録関連費	400,000
(4)通信運搬費	500,000
(5)ホームページ作成・管理費	600,000
(6)印刷・制作費	3,550,000
(7)抄録集費	3,250,000
<b>2 当日運営費</b>	<b>18,492,000</b>
(1)当日運営人件費	3,900,000
(2)会場費	2,677,330
(3)機材関係費	7,601,670
(4)看板費・展示・ポスター・設営関連費	3,500,000
(5)進行台本作成	33,000
(6)運営交通費・宿泊・昼食費	250,000
(7)講師座長料飲	30,000
(8)会議用備品	500,000
<b>3 関連行事費</b>	<b>2,280,000</b>
(1)会長招宴(理事懇親会)	460,000
(2)懇親会	1,820,000
<b>4 招請・接遇費</b>	<b>2,800,000</b>
<b>5 全体進行管理費(上記弊社取扱合計金額の10%)</b>	<b>2,500,000</b>
<b>合計</b>	<b>36,622,000</b>

