第 64 回日本小児神経学会学術集会
新たなる創造とその調和

開催趣意書

2022年6月2日（木）～6月5日（日）
Gメッセ群馬

会長 山内 秀雄

(埼玉医科大学医学部小児科学)

ご 挨拶

謹啓

時下、貴社におかれましては益々ご清祥のこととお慶び申し上げます。

この度、2022年6月2日（木）より5日（土）の4日間にわたりGメッセ群馬において第64回日本小児神経学会学術集会を開催させていただくことになりました。

本学術集会は、小児神経学の発展に寄与することを目的にして、小児神経疾患に興味のある小児科医、小児神経科医を中心として、放射線科医、脳神経内科医、脳神経外科医、リハビリテーション科医、神経病理医なども参加して、最新の研究報告から実践的経験を含めた情報交換を行うために、年に1回開催しております。

さて、今回の学術集会のテーマは「新たなる創造とその調和」です。私が小児神経学を志して上州の田舎から上京してから約30年が経過しましたが、その間、小児神経学は目覚ましい進歩を遂げ、小児科学の一分野であることを超越し、その関連する領域は大変多岐にわたるようになりました。国境のない学問のグローバル化も進み、過去には心を躍らせた国際化という言葉も平凡な響きに感じられるようになりました。すべての世代の小児神経科医が集結し、まさに新しく生まれ変わろうとしているわが国の小児神経学を大いに学び合い語り合うことによって、新たなる次の進歩につながるような学術集会にしたいと思います。

本学術集会の運営におきましては、参加者から徴収する参加費等を主体に華美にならぬよう、できる限り簡素に開催する所存であります。諸般の事情から学術集会の運営に関する諸経費は十分ではなく、不足をきたす事が懸念されます。

誠に勝手ながら各方面からのご支援を仰がざるを得ない状況にあります。昨今、医療医薬業界を取り巻く諸事情は益々厳しい折、誠に心苦しい次第ではありますが、本学術集会の趣旨をお酌み取り頂き、ご賛助を賜れば幸甚に存じます。なお、日本製薬工業協会の「企業活動と医療機関等の関係の透明性ガイドライン」にもとづき、学会等の会合開催に掛かる費用を貴社のウェブサイト上に公開することに同意します。

末筆ながら貴社の益々のご発展とご繁栄を心よりお祈り申し上げます。

2021年5月吉日

第64回日本小児神経学会学術集会
会長 山内 秀雄
(埼玉医科大学医学部小児科)



開催概要

- (1) 会 名 称 第 64 回日本小児神経学会学術集会
 (2) 会 長 山内 秀雄 (埼玉医科大学医学部小児科学)
 (3) 開催期間 2022 年 6 月 2 日 (木) ~ 5 日 (日)
 (4) 開催会場 G メッセ群馬
 〒370-0044 群馬県高崎市岩押町 12 番 24 号
 TEL. 027-322-2100
 (5) 学会テーマ 新たなる創造とその調和
 (6) 参加人数 (予定) 約 2,000 名
 (7) 学術集会ホームページ <https://www.c-linkage.co.jp/jscn64/>
 (8) プログラム (予定)

開催日	午前	午後
6 月 2 日 (木)	/	特別講演・教育講演・シンポジウム・ワークショップ・一般演題 (口演・ポスター)・English session・イブニングセミナー・共催シンポジウム等
6 月 3 日 (金)	特別講演・教育講演・シンポジウム・ワークショップ・一般演題 (口演・ポスター)・English session・ランチョンセミナー等	特別講演・教育講演・シンポジウム・ワークショップ・一般演題 (口演・ポスター)・English session・イブニングセミナー・共催シンポジウム・等
6 月 4 日 (土)	特別講演・教育講演・シンポジウム・ワークショップ・一般演題 (口演・ポスター)・English session・ランチョンセミナー等	特別講演・教育講演・シンポジウム・ワークショップ・一般演題 (口演・ポスター)・English session・共催シンポジウム・懇親会等
6 月 5 日 (日)	教育講演・シンポジウム・実践教育セミナー・English session 等	教育講演・実践教育セミナー等

(9) 開催実績

回数	開催年	開催地	会長 (所属) ※敬称略
第 54 回	2012 年	札幌	有賀 正 (北海道大学)
第 55 回	2013 年	大分	泉 達郎 (大分大学)
第 56 回	2014 年	浜松	杉江 秀夫 (自治医科大学)
第 57 回	2015 年	大阪	永井 利三郎 (大阪大学)
第 58 回	2016 年	東京	新島 新一 (順天堂大学)
第 59 回	2017 年	大阪	玉井 浩 (大阪医科大学)
第 62 回	2018 年	千葉	岡 明 (東京大学)
第 61 回	2019 年	名古屋	齋藤 伸治 (名古屋市立大学)
第 62 回	2020 年	WEB 開催	佐々木 征行 (国立精神・神経医療研究センター病院)
第 63 回	2021 年	WEB 開催	山下 裕史朗 (久留米大学)

(10) 開催方式

本大会では、現地開催を主体として、WEB での一部ライブ配信+オンデマンド配信を追加したハイブリッド開催形式といたします。ただし、新型コロナウイルス感染の状況により、今後お申込みいただいた協賛内容に関してご相談させていただく場合がございますので予めご了承ください。

(11) お問い合わせ先

第 64 回日本小児神経学会学術集会 スポンサー事務局
(株式会社コンベンションリンクージ内)
〒102-0075 東京都千代田区三番町 2
TEL: 03-3263-8688 FAX: 03-3263-8693
E-mail: sp-jscn64@c-linkage.co.jp

収支予算

<収入の部>

科目	数量	単価	金額	摘要
1 参加費	2,000		30,720,000	
参加費(会員)	1,700	16,000	27,200,000	
参加費(非会員)	100	18,000	1,800,000	
参加費(初期臨床研修医)	70	5,000	350,000	
参加費(看護師、心理士等)	70	5,000	350,000	
参加費(大学生(院生を除く))	60	2,000	120,000	
会員懇親会参加費	150	6,000	900,000	
2 セミナー参加費	250		1,150,000	
実践教育セミナー参加費(1枠)	50	3,000	150,000	
実践教育セミナー参加費(2枠)	200	5,000	1,000,000	
3 補助金			1,200,000	
学会補助金			1,200,000	日本小児神経学会
4 セミナー共催金	18		27,930,000	
ランチョンセミナーA	3	2,200,000	6,600,000	
ランチョンセミナーB	5	1,650,000	8,250,000	
ランチョンセミナーC	9	1,320,000	11,880,000	
イブニングセミナー	1	1,200,000	1,200,000	
5 シンポジウム共催金	2	2,200,000	4,400,000	
6 企業展示出展料	15		3,055,000	
基礎小間	10	300,000	3,000,000	
書籍展示	5	11,000	55,000	
7 広告料	18		3,180,000	
抄録集広告(表2)	1	110,000	110,000	
抄録集広告(表3)	1	110,000	110,000	
抄録集広告(表4)	1	165,000	165,000	
抄録集広告(後付1頁)	5	88,000	440,000	
抄録集広告(後付1/2頁)	5	55,000	275,000	
HPロゴ掲載	1	110,000	110,000	
アプリバナー広告	1	220,000	220,000	
コンgresバック	1	1,100,000	1,100,000	
ストラップロゴ掲載	1	550,000	550,000	
幕間CM(動画)広告	1	100,000	100,000	
8 寄付金・助成金			5,000,000	日薬連他
9 その他			200,000	雑費・抄録集販売等
合計			76,835,000	

<支出の部>

科目	金額	摘要
1 事務局運営費	11,000,000	
2 印刷制作費	5,000,000	
3 当日運営費	25,800,000	
4 看板・ポスター・展示関係費	7,800,000	
5 関連行事費	735,000	
6 招請・接遇費	5,500,000	
7 会場関連費	12,000,000	
8 業務委託費	5,000,000	
9 会計監査対応費	500,000	
10 納税準備金	3,500,000	
合計	76,835,000	

共催セミナー 開催・募集要項

学術集会期間中、共催セミナーを下記要領にて開催いたします。
 開催枠については、共催社様のご希望をお伺いさせていただきますが、
 学術集会事務局にて最終決定させていただきますので、予めご了承ください。

1. 開催概要

セミナー：ランチョンセミナー、イブニングセミナー

- ・学会及び各企業の共催とします。
- ・掲載表記は以下の通りとします。

共催： 第64回日本小児神経学会学術集会
 ○○○○株式会社

- ・複数社にてご共催の場合の掲載表記は以下の通りとします。

共催：第64回日本小児神経学会学術集会
 ○○○○株式会社 / □□□□株式会社

2. 開催日時（予定）

2022年6月2日（木）～5日（日） 1セミナーあたり50分を予定

3. 会場

Gメッセ群馬

4. 共催費

①ランチョンセミナー【6月3日（金）～6月5日（日）予定】

セッション名	会場規模 （通常）	会場規模 （50%）	共催費（税込）	募集枠数（予定）
ランチョンセミナーA	600席以上	300席以上	@2,200,000円	3枠
ランチョンセミナーB	250～350席	125席～175席	@1,650,000円	9枠
ランチョンセミナーC	200～249席	100席～125席	@1,320,000円	15枠

②イブニングセミナー【6月2日（木）・6月3日（金）予定】

セッション名	会場規模 （通常）	会場規模 （50%）	共催費（税込）	募集枠数（予定）
イブニングセミナー	200席～250席	100席～125席	@1,200,000円	2枠

※ 座席は、シアター形式を予定しております。

※ プログラムの編成状況により、開催時間およびセミナー数は変更する場合がございます。

※ 感染症拡大の状況等により、座席数は変動する場合（上記記載の会場規模のように通常または50%程度になる可能性）がございます。

※ 本大会では、現地開催を主体に、WEBでのライブ配信、オンデマンド配信を追加したハイブリッド開催方式といたします。本セミナーにおいてもご希望に応じて、ライブ配信（会期中1回のみ）またはオンデマンド配信（セミナーを収録し、オンデマンド期間内、閲覧可能）を併用いただけます。お申込みの際にご希望を記載いただけますと幸いです。

※ 当日の講演を配信する基本費用は学術集会で負担いたしますが、録画等の追加でかかる費用については貴社にてご負担していただきますようお願いいたします。仕様が確定しましたら、改めてご案内いたします。

5. 申込方法

下記学術集会ホームページの「企業の皆様へ」のページよりオンラインにてお申込みをお願いいたします。

学術集会ホームページ URL : <https://www.c-linkage.co.jp/jscn64/>

6. 申込締切日

2021年11月26日(金)

※ 会場に限りがございますため、お申込みは予定数に達した時点で締め切らせていただく場合がございます。予めご了承ください。

7. ご請求について

開催枠決定後、スポンサー事務局より請求書を発行いたします。

請求書発行日より1カ月以内に共催費を指定銀行口座までお振込みください。

8. 注意事項

- ・セッション内容、座長、演者については、共催企業様とご相談させていただきます。学会プログラムを検討の上、調整させていただく場合もございます。
- ・座長および演者依頼は各共催企業様にて行ってください。
ただし、開催枠通知(2022年1月頃を予定)までは、座長・演者の打診はお控えください。また交通、宿泊の手配も各共催企業様にてお願いいたします。
- ・複数企業との共同開催も可能です。
- ・申込書の提出後は、主催者が不可抗力と認めた事項以外取消はできませんので、ご了承ください。

・共催費には以下の費用が含まれております。

- ① 会場使用料(講演会場・控室)
- ② 会場付帯設備使用料(机、椅子、ステージ、音響・照明機材)
- ③ 映像機材使用料(プロジェクター、スクリーン、モニター、その他周辺機器)
- ④ セミナーチケット製作料(ランチョンセミナーのみ)
- ⑤ WEB配信用機材・視聴システム一式

・以下の費用は共催費に含まれておりませんので、別途、各共催企業様にてご負担をお願いいたします。

- ① 座長、演者への謝礼金、交通費、宿泊費
 - ② 参加者用弁当および座長・演者の飲食費
 - ③ ポスターおよび案内状(A4チラシ)の制作・印刷費
 - ④ 看板等の制作費
 - ⑤ 運営要員(セミナーチケット配布、資料・弁当配布、進行アナウンス等)の的人件費
 - ⑥ 会場内既設以外の機材および追加備品(録音、録画、控室用試写機材等)の費用
- ※④～⑥の手配等、セミナー実施上の具体的な詳細のご案内・各種お申し込み(オプション機材、通訳者、飲食など)については、お申込みいただいた各社へスポンサー事務局より後日ご案内いたします。

9. そ の 他

共催費および開催に伴う費用につきましては、各共催企業様の指針に沿って公表することを了承いたします。

共催シンポジウム 開催・募集要項

学術集会期間中、共催シンポジウムを下記要領にて開催いたします。
開催枠については、共催社様のご希望をお伺いさせていただきますが、
学術集会事務局にて最終決定させていただきますので、予めご了承ください。

1. 開催概要

共催シンポジウム

- ・学会及び各企業の共催とします。
- ・掲載表記は以下の通りとします。
共催：第64回日本小児神経学会学術集会
○○○○株式会社
- ・複数社にてご共催の場合の掲載表記は以下の通りとします。
共催：第64回日本小児神経学会学術集会
○○○○株式会社 / □□□□株式会社

2. 開催日時（予定）

2022年6月2日（木）～4日（土）午後（18時～） 1セッションあたり90分を予定

3. 会場

Gメッセ群馬

4. 共催費

セッション名	会場規模 (通常)	会場規模 (50%)	共催費 (税込)	募集枠数 (予定)
共催シンポジウム	250～350席以上	125席～175席以上	2,200,000円	3枠

※座席は、シアター形式を予定しております。

※プログラムの編成状況により、開催時間およびセミナー数は変更する場合がございます。

※感染症拡大の状況等により、座席数は変動する場合（上記記載の会場規模のように通常または50%程度になる可能性）がございます。

5. 申込方法

下記学術集会ホームページの「企業の皆様へ」のページよりオンラインにてお申込みを
お願いいたします。

学術集会ホームページ URL : <https://www.c-linkage.co.jp/jscn64/>

6. 申込締切日

2021年11月26日（金）

※会場に限りがございますため、お申込みは予定数に達した時点で締め切らせて
いただく場合がございます。予めご了承ください。

7. ご請求について

開催枠決定後、スポンサー事務局より請求書を発行いたします。
請求書発行日より1カ月以内に共催費を指定銀行口座までお振込みください。

8. 注 意 事 項

- ・セッション内容、座長、演者については、共催企業様とご相談させていただきます。
学会プログラムを検討の上、調整させていただく場合もございます。
- ・座長および演者依頼は各共催企業様にて行ってください。
ただし、**開催枠通知（2022年1月頃を予定）までは、座長・演者の打診はお控えください。**また交通、宿泊の手配も各共催企業様にてお願いいたします。
- ・複数企業との共同開催も可能です。
- ・申込受理後のキャンセルは、原則として認めかねます。

- ・共催費には以下の費用が含まれております。
 - ①会場使用料（講演会場・控室）
 - ②会場付帯設備使用料（机、椅子、ステージ、音響・照明機材）
 - ③映像機材使用料（プロジェクター、スクリーン、モニター、その他周辺機器）
 - ④WEB 配信用機材・視聴システム一式

- ・以下の費用は共催費に含まれておりませんので、別途、各共催企業様にてご負担をお願いいたします。
 - ①座長、演者への謝礼金、交通費、宿泊費
 - ②参加者用弁当および座長・演者の飲食費
 - ③ポスターおよび共催シンポジウム案内状（A4 チラシ）の制作・印刷費
 - ④看板等の制作費
 - ⑤運営要員（資料配布、進行アナウンス等）の人件費
 - ⑥会場内既設以外の機材および追加備品（録音、録画、控室用試写機材等）の費用

※④～⑥の手配等、セミナー実施上の具体的な詳細のご案内・各種お申し込み（オプション機材、通訳者、飲食など）については、お申込みいただいた各社へスポンサー事務局より後日ご案内いたします。

9. そ の 他

共催費および開催に伴う費用につきましては、各共催企業様の指針に沿って公表することを了承いたします。

企業展示 開催・募集要項

1. スケジュール (予定)

- ＜搬入・設営日時＞ 2022年6月1日(水) 午後
＜展示実施日時＞ 2022年6月2日(木)～5日(日) 夕方
＜搬出・撤去日時＞ 2022年6月5日(日) 夕方

2. 展示会場 (予定)

Gメッセ群馬

3. 出展資格

本学術集会の趣旨をご理解いただける、医療関連の機器・薬品・試薬・書籍・システム・サービスなどを製造・販売または取り扱う企業および団体

4. 募集小間数 (予定)

基礎小間：10小間
書籍：5小間

5. 開催形式

本大会では、現地開催を主体に、WEBでのライブ配信、オンデマンド配信を追加したハイブリッド開催方式といたします。感染状況等によっては変更する可能性もございますので、予めご了承ください。

(1) 現地会場にて出展

(2) WEB展示会 (予定)

【掲載内容】

- ①企業一覧(企業ロゴ)を掲載
 - ②各企業ロゴをクリックすると企業・製品紹介のページに移行
- ＜閲覧の流れ＞

WEB展示会ページ → 企業ロゴ → 企業紹介・製品紹介ページ

下記3点をWEB上にて掲載させていただきます。

- ①企業ロゴ
- ②企業サイト
- ③製品紹介サイト

※形式や提出方法、期限については詳細決定後に詳細をお送りいたします。

6. 小間タイプ・出展料

小間タイプ	出展料 (税込)	小間仕様
基礎小間	300,000 円/小間	<ul style="list-style-type: none"> ・全体仕様：W1980mm×H2400mm×D990mm ・バックパネル：W1980mm×H2400mm ・社名板（文字のみ、墨1色）：W900mm×H200mm ・蛍光灯：40W×1灯 ・パイプ椅子 2脚 ・展示台：W1800mm×H700mm×D600mm（クロス付）
書籍展示小間	11,000 円/小間	<ul style="list-style-type: none"> ・全体仕様：W1800mm×H700mm×D600mm

※1小間を単位として何小間でもお申し込みいただけます。

※会場の状況により、仕様変更の場合がありますので予めご了承ください

※詳細については、決定次第ご連絡申し上げます。

※社名板へのロゴ掲載、コンセント等の電気設備、電気工事、レンタル備品をご希望の場合は、別途料金となります。詳細は、後日、スポンサー事務局よりご案内する出展社マニュアルにてご確認ください。

7. 展示小間仕様図 (予定)

<展示小間イメージ図>

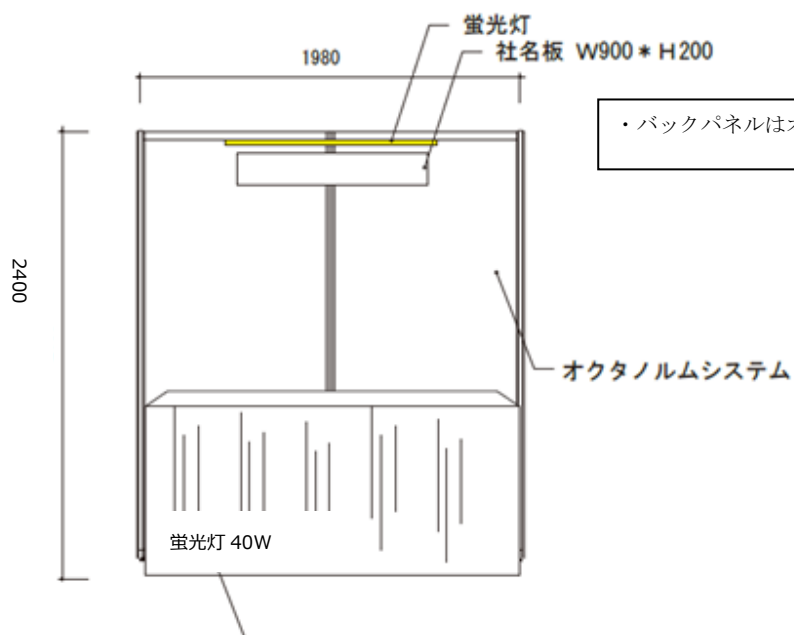

・バックパネルはオクタノルムシステムを使用いたします。

<書籍展示小間イメージ図>

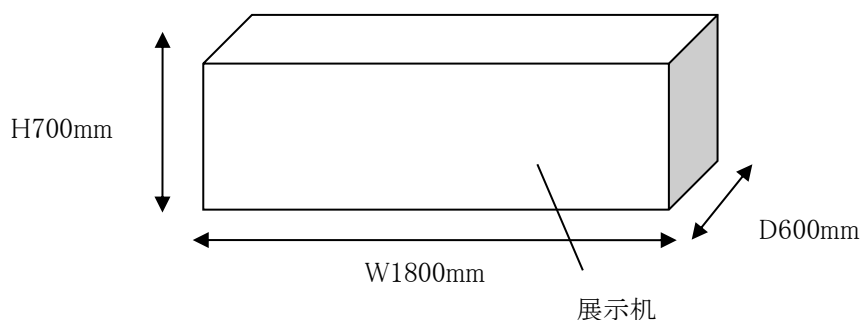

10 (クロスは付属しておりませんのでご持参ください)

8. 申込方法

下記学術集会ホームページの「企業の皆様へ」のページよりオンラインにてお申込みをお願いいたします。

学術集会ホームページ URL : <https://www.c-linkage.co.jp/jscn64/>

※出展内容は共催企業様とご相談させていただきます。本学術集会の趣旨にそぐわないと判断した場合は、出展をお断りする場合がございます。予めご了承ください。

9. 申込締切日

2022年2月25日(金)

※予定小間数に達した場合には、締切日前でも申込受付を終了することもございますので、

お早めにお申込みください。

10. ご請求について

出展申し込み内容確認後、スポンサー事務局より請求書を発行いたします。

請求書発行日より1カ月以内に出展料を指定銀行口座までお振込みください。

11. 小間の割当て

・小間位置については、出展物の種類、申込小間数、小間構成、申込順等を考慮し、主催者ならびに学術集会事務局で決定し、スポンサー事務局から各出展者へ通知をいたします。

・グループ企業間や協力・協同企業間での小間隣接希望等がございましたら、「出展申込書」の備考欄にご記入ください。

・出展者が主催者の承諾なく小間の全部あるいは一部を譲渡・交換することはできません。

12. 出展の取消し

・「出展申込書」提出後の取消しは、原則としてお受けいたしかねます。ただし、やむを得ない理由で出展取消しをご希望の場合は、運営事務局までご連絡ください。

・出展を取消された場合、下記の規定に基づきキャンセル料を申受けます。

■2021年 9月24日(金)まで	…	出展料の20%
■2021年 12月24日(金)まで	…	出展料の50%
■2021年 12月25日(土)以降	…	出展料全額

13. 会場・会期の変更について

・主催者は不可抗力またはやむを得ない事情により、会期・開催時間などを変更する場合があります。この変更を理由として出展申し込みを取り消すことはできません。またこれによって生じた損害は補償いたしませんので、予めご了承ください。

14. 禁止事項

下記の項目に抵触する事項を禁止いたします。

- ・消防法、建築法、その他関係法令、会場規定により禁止されている項目に抵触する行為。
- ・小間外での展示活動、参加者、他の出展者に対して危険または迷惑をかける行為。
- ・本学術集会の品位を下げるような行為。

15. 出展物の管理および事故

- 出展物の管理は出展者が責任を負うものとし、盗難・紛失・損害等について、主催者補償を含めた一切の責任を負いかねます。各社にて保険に加入する等の措置をお取りください。
- 出展者の行為により事故が発生した場合は、当該出展者の責任において解決するものとし、主催者はこれに対し一切の責任を負いません。

広告掲載・募集要項

【申込方法】

下記学術集会ホームページの「企業の皆様へ」のページよりオンラインにてお申込みをお願いいたします。

学術集会ホームページ URL : <https://www.c-linkage.co.jp/jsen64/>

- ※ お申込受付は、原則、先着順とさせていただきます。
- ※ 予定数に達した場合には、締切日前でも申込受付を終了することもございますので、予めご了承ください。

A. プログラム・抄録集広告

1. 募集媒体： 第64回日本小児神経学会学術集会 プログラム・抄録集
2. 配布対象： 日本小児神経学会会員および学術集会参加者
3. 募集要領：
 - 1) 発行部数 4,000部（予定）
 - 2) サイズ A4変形判、約400ページ
 - 3) 作成費用 4,440,000円（消費税込）
 - 4) 掲載料金

No.	種類	タイプ	掲載料（税込）	募集数
1	表4（裏表紙）	A4カラー 1頁	165,000円	1
2	表2（表紙の裏）	モノクロ	110,000円	1
3	表3（裏表紙の裏）	モノクロ	110,000円	1
4	後付1頁（記事中）	モノクロ 1頁	88,000円	10
5	後付1/2頁（記事中）	モノクロ 1/2頁	55,000円	10

- 5) 原稿 広告版下は、フィルム・データでの入稿を受付けております。ご送付の際、封筒もしくは広告原稿下部に、学会名・貴社名を明記してください。（使用後はご返却いたしません。）

【データ入稿の場合の諸注意】

- A) 使用OSを明記してください。（MacもしくはWin（バージョン含む））
- B) 作成アプリケーションを明記してください。
- C) 必ず出力見本を同封してください。
- D) Adobe Illustratorの場合はアウトライン処理をしてください。
- E) 編集を要しないデータで入稿してください。

4. 申込・原稿締切： 2022年2月25日（金）必着

5. 発行予定日： 2022年5月中旬 ※広告掲載会社には1部進呈いたします。

B. ホームページバナー広告

1. 募集媒体：第64回日本小児神経学会学術集会 ホームページ
2. 掲載期間：申込・入金確認後掲載～2022年6月末（予定）
3. 広告掲載料：¥110,000(消費税込)
4. 掲載箇所：トップページ内
5. データ入稿について：申込者へ別途ご案内申し上げます。
6. 募集口数：1

C. 学会アプリバナー広告

1. 募集媒体：第64回日本小児神経学会学術集会 公式アプリケーションソフトウェア
2. 対応OS：iOS、Android
3. 配布対象：学術集会参加者
4. 募集要項：
 - 1) リリース予定：2022年5月
 - 2) 広告掲載料：220,000円（消費税込）×3社
5. アプリ作成費用：1,210,000円（消費税込）
6. 申込締切：2022年2月25日（金）
7. データ締切：2022年2月25日（金） 必着
8. 掲載決定：各広告の掲載順序等は、申込締切後に学術集会事務局で決定いたします。
申込者が主催者の許可無くスペースの全部または一部を第三者に譲渡・貸与もしくは申込者同士において交換することは出来ません。
9. アプリバナー広告仕様：別途申込者にご案内申し上げます。
10. 募集口数:3

D. ネックストラップ広告

1. 配付対象：学術集会参加者
2. 制作費：550円×2,500部=1,485,000円（消費税込）
3. 掲載仕様：ストラップ部分に貴社名あるいはロゴ等を掲載いたします。
4. 掲載料：¥550,000(消費税込) もしくは物品提供
5. 申込締切日：2022年2月25日（金）
6. 募集口数：1

E. コングレスバッグ広告

1. 配付対象：学術集会参加者
2. 制作費：1,100円×2,500個=2,750,000円（消費税込）
3. 掲載仕様：貴社名あるいはロゴ等を載せます。デザイン、掲載内容は、別途ご相談ください。
4. 掲載料：¥1,100,000(消費税込)
5. 申込締切日：2022年2月25日（金）
6. 募集口数：1

F. 幕間CM (動画) 広告

1. 募集媒体：第64回日本小児神経学会学術集会 幕間CM (動画) 広告 (ライブ配信時のみ)
2. 掲載期間：2022年6月会期期間中 (予定)
3. 広告規格 (1) ファイルフォーマット ※下記いずれかの形式で納品してください。
 - ・1980×1080 (フルHD) mp4形式 (音声あり)
 - ・1280×720 (HD) mp4形式 (音声あり)
 - ・720×480 (DVD同等) mp4形式 (音声あり)(2) 長さ 15秒間 表示
4. 広告掲載料：1口100,000円 (税別) ※ご希望のチャンネルを選択してください。
5. 募集口数：10
6. 申込締切日：2022年2月25日 (金)
7. データ入稿締切日：2022年3月4日 (金)

寄付金・募集要項

1. 募金の目的
第 64 回日本小児神経学会学術集会 開催準備・運営費用
2. 募金目標額
7,000,000 円
3. 募金期間
2021 年 7 月 5 日(月)～2022 年 5 月 27 日(金)
4. 申込方法：書類提出先
申込書に必要事項をご記入の上、FAX にて運営事務局までお送りください。
お申込み内容を確認後、請求書をお送りします。
5. 募金の申し込み及び払い込み方法
巻末の「募金申込書」に必要事項をご記入の上、スポンサー事務局まで E-mail もしくは FAX にてお申し込みください。
FAX にてお申込みの場合は、必ず電話での着信確認をお願いいたします。
請求書並びに領収書の発行は致しません。
領収書につきましては、振込時の振込用紙控をご利用ください。
6. 税法上の取扱い：なし

指定銀行振込口座

各種協賛費用のお振込みは、下記の銀行口座へお振込みをお願いいたします。

銀行名 埼玉りそな銀行 越生毛呂山支店 (店番号 589)
種 別 普通
口座番号 4699270
口 座 名 第 64 回日本小児神経学会学術集会
(ダイロクジユウヨンカイニホンシヨウニシンケイガツカイ)

※請求書発行日より 1 カ月以内に指定銀行口座までにお振込みください。

※振込手数料は、お申込者負担でお願いいたします。

※なお、金融機関発行の振込書控えを持って、領収書に代えさせていただきます。

領収書が必要な場合には、申込書にその旨ご記入願います。

各種申込書送付先および問合せ先

第 64 回日本小児神経学会学術集会 スポンサー事務局

(株式会社コンベンションリンクージ内)

〒102-0075 東京都千代田区三番町 2

TEL: 03-3263-8688 FAX: 03-3263-8693

E-mail: sp-jscn64@c-linkage.co.jp