

# 第50回日本産婦人科医会学術集会

## 協賛趣意書

- ・寄付金
- ・共催セミナー
- ・医療機器・医薬品展示
- ・プログラム抄録集広告
- ・ホームページバナー広告

会期： 2024年10月5日(土)・6日(日)

会場： 別府国際コンベンションセンター(ビーコンプラザ)

会長： 佐藤 昌司 (大分県産婦人科医会 会長)

## 会長挨拶

各位

謹啓 皆様におかれましてはますますご盛栄のこととお慶び申し上げます。平素より格別のご支援を賜り、厚く御礼申し上げます。

さて、このたび第50回日本産婦人科医会学術集会の会長にご指名いただき、2024年10月5日(土)、6日(日)の2日間、大分県別府市の別府国際コンベンションセンター(ビーコンプラザ)において、開催させていただく事となりました。

本学術集会のテーマは「豊の国から産婦人科医療の源泉を見直す:原点と潮流を読み解き明日を探すために」といたしました。コロナ対策もさることながら、医療マネジメント分野、産婦人科領域の諸課題を、産婦人科医療本来のあるべき姿と立ち位置を見据えながら、令和の時代の在り方を提言するべく、特別講演、教育講演、シンポジウム、ワークショップなどの特別企画をプログラムいたします。

本会の開催にあたりましては、会員の参加費をもって運営すべきところではございますが、開催趣旨にご理解・ご賛同いただき、ご協賛を賜りたくお願い申し上げます。

末筆ながら、皆様の益々のご発展を心よりお祈り申し上げます。

謹白

2024年1月吉日

第50回日本産婦人科医会学術集会  
会長 佐藤 昌司  
(大分県産婦人科医会 会長)

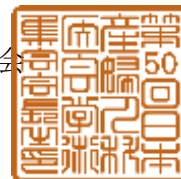

### 【透明性ガイドラインについて】

製薬企業の活動における医療機関等との関係の透明性・信頼性向上のため、医療機関および医療関係者等に対する研究費、寄付、交流等の支出に関する情報を、製薬企業が自社のウェブサイトで公開することに伴い、貴社と当学会への協賛費用に関し、当該ウェブサイトで公開されること(開示形式:第50回日本産婦人科医会学術集会:〇〇〇〇〇〇〇円)に同意します。

## 開催概要

- 学会の名称: 第50回日本産婦人科医会学術集会
- 会期: 2024年10月5日(土)・6日(日)
- テーマ: 「豊の国から産婦人科医療の源泉を見直す～原点と潮流を読み解き明日を探すために～」
- 会長: 佐藤 昌司 (大分県産婦人科医会 会長)
- 会場: 別府国際コンベンションセンター (ビーコンプラザ)  
〒874-0828 大分県別府市山の手町12-1  
TEL: 0977-26-7111

### ■開催計画:

#### 1) 日程表 (予定)

2024年10月5日(土)	
午後	開会式、教育講演、専門医機構講習
2024年10月6日(日)	
午前	会長講演、特別講演、専門医機構講習
午後	ランチョンセミナー、教育セミナー、閉会式

#### 2) 参加予定人数 約 300 名

- 主催事務局: 大分県産婦人科医会  
〒870-8563 大分県大分市大字駄原2892の1 大分県医師会内
- 運営事務局: 株式会社コンベンションリンクージ 大分支社 担当: 宮田  
〒870-0021 大分市府内町1-3-18 ポラリス府内  
TEL: 097-529-6730 E-mail: jaog50@c-linkage.co.jp
- 大会HP アドレス: <http://www.c-linkage.co.jp/jaog50/>

# 寄付金 募集要項

## 1. 大会の名称

第 50 回日本産婦人科医会学術集会

## 2. 主催機関及び責任者名

第 50 回日本産婦人科医会学術集会 佐藤 昌司（大分県産婦人科医会 会長）

## 3. 会期

2024年 10 月 5日(土)・6日(日) 2日間

## 4. 会場

別府国際コンベンションセンター（ビーコンプラザ）  
〒874-0828 大分県別府市山の手町12-1  
TEL: 0977-26-7111

## 5. 収支予算案

(単位:円)

収入		支出	
費用	金額	費用	金額
学会参加費	3,300,000	事務局費	4,000,000
セミナー共催費	2,200,000	印刷・製作関係費	1,600,000
医療機器・医薬品展示費	1,650,000	プログラム抄録集制作費	900,000
プログラム抄録集 広告掲載費	627,000	会場関係費	9,267,000
バナー広告掲載費	275,000	機材関係費・看板・展示設営関係費	4,500,000
寄付金	1,500,000	運営要員関係費	1,500,000
学会補助金	12,650,000	講師謝礼、交通費、宿泊費	6,000,000
九州ブロック各県分担補助金	6,000,000	その他・雑費等	435,000
合計	28,202,000	合計	28,202,000

## 6. 寄付を必要とする理由

本医学会には約 300 名の参加が予想され、会議開催の準備・運営に関する経費は総額 28,202,000円が見込まれています。

これらの諸経費は、本来大会参加者の参加登録費などの経費でまかなうべきものではございますが、大会にて負担できる金額には限りがございます。従いまして、必要経費の相当額は、ご援助に頼らざるを得ないのが実情でございます。

総額 28,202,000円のうち、参加登録費、学会補助金、展示収入など補助金と学会自己負担を除く1,500,000 円を寄付金により充当したいと考えております。

諸経費ご多端の折とは存じますが、本大会を成功裡に終えるため是非のご支援を賜りますようお願い申し上げます。

# 寄付金 募集要項

## 7. 寄付金要項

1) 募金の名称  
第50回日本産婦人科医会学術集会

2) 寄付金の目標額

1,500,000 円

3) 募集締切

2024年10月31日(木)

※2024年8月15日以降のお申込みにつきましては、抄録集への社名掲載をいたしかねます。  
予めご了承の程お願いいたします。

4) 寄付金依頼の対象先  
製薬関連業界、医療機器関連業界、食品関係業界 他

5) 寄付金の用途  
第50回日本産婦人科医会学術集会の運営費用に充当

6) 寄付金の振込み方法

銀 行 : 大分銀行 本店営業部(店番:001 )

口座番号: 普通 7702532

口 座 名: 第50回日本産婦人科医会学術集会 大会長 佐藤 昌司

(ダイゴジュッカイ ニホンサンフジンカイカイガクジュツシュウカイ タイカイチョウ サトウショウジ)

## 8. 主催事務局

大分県産婦人科医会

〒870-8563 大分県大分市大字駄原2892の1 大分県医師会内

## 9. 運営事務局(申込・お問合せ先)

株式会社コンベンションリンクージ 大分支社 担当:宮田

〒870-0021 大分市府内町1-3-18 ポラリス府内

TEL:097-529-6730 E-mail:jaog50@c-linkage.co.jp

# 共催セミナー 募集要項

## 1. 共催セミナー開催概要

・開催日時(予定)

ランチョンセミナー 10月5日(土)または6日(日) 正午前後 60分間

・共催名称:共催 第50回日本産婦人科医会学術集会 貴社名

## 2. 開催形式および費用

セッション名	席数	共催費(税込)	募集枠数
ランチョンセミナー	約300席	1,100,000円	2

※席数は目安です。最終的に増減が生じる場合がございますのでご了承ください。

## 3. 仕様

共催費には、以下の項目が含まれております。

項目	数量	備考
講演会場・控室	各1室	
会場附帯設備・備品	1式	机、椅子、ステージ、音響・照明
発表用PC・PC周辺機器	1式	Windows PC、液晶モニター
スクリーン・プロジェクター	各1台	メイン
レーザーポインター	1本	演者用
マイク	1式	座長、演者、進行、質疑用
PCオペレーター(会場)	1名	

以下の経費等は、別途ご負担をお願いいたします。

項目	備考
参加者用弁当/軽食・飲料	
交通費・宿泊費・謝金	座長、演者
控室での飲食	
看板、氏名掲示など制作物	
会場内アナウンス	
運営スタッフ	進行・照明・資料配布等
広報印刷物	チラシ等
録画・録音、同時通訳機材	
設備、その他学会基本仕様以外のもの	

### (1)参加者用弁当について

参加者用弁当を1,650円(お茶・消費税込み)にてご用意させていただきます。

内容につきましては事務局に一任いただきますようお願いいたします。

弁当・軽食の代金は共催費には含まれておりません。

### (2)その他

各手配物や設営等の準備については、セミナーお申込み後に別途送付する「オプション申込要項」にてご案内いたします。オプション項目は会期後のご請求となり、管理費15%を申し受けます。

## 共催セミナー 募集要項

### 4. 申込方法

本要項の内容をご確認のうえ、共催セミナー申込書に必要事項をご記入いただき、運営事務局宛に FAX または E-mail 添付にてお送りください。

申込締切…2024年4月26日(金)

### 5. セミナー内容

セミナーの内容、テーマ、座長・演者については、貴社と主催事務局と協議のうえ最終決定いたしますので、ご希望のセミナー内容を申込書にご記入ください。検討中の場合は「未定」と記入してお送りください。

### 6. 開催日・会場決定

申込書の開催希望欄を踏まえ、主催者一任とさせていただきますので、予めご了承ください。

### 7. スケジュール(予定)

2024年	
4月26日(金)	申込締切
5月～6月	申込者と事務局とのセミナー内容調整
7月	共催セミナー(プログラム概要)正式決定
〃	請求書送付
8月～9月	実施要項・オプション申込のご案内
大会終了後	オプション・当日手配物の請求書送付

### 8. 共催費 お振込み方法

セミナー開催決定後、請求書を発行いたします。同じく請求書記載の指定口座(下記)までお振込みください。振込手数料は貴社にてご負担いただきますようお願い申し上げます。

銀行 : 大分銀行 本店営業部 (店番:001 )  
口座番号 : 普通 7702532  
口座名 : 第50回日本産婦人科医会学術集会 大会長 佐藤 昌司  
(タイゴジョッカイ ニホンサンフジンカイイカイクジョツシュウカイ タイカイチョウ サトウショウジ)

### 9. 申込みの取消

申込書の提出後は、事務局が不可抗力と認めた事項以外での取消、ご返金はいたしかねます。予めご了承ください。

# 医療機器・医薬品展示 募集要項

## 1. 展示会場(予定)

別府国際コンベンションセンター (ビーコンプラザ) 1階 エントランスホール

## 2. 出展対象

医療機器・検査機器・医薬品・医療情報機器、システム・書籍 他

## 3. 出展料金

種類	単位	サイズ	募集数	単価(税込)
基礎小間 / スペース小間	1 小間	W1.8m×D0.9m×H2.1m	10 小間	¥165,000
書籍展示	1 卓	長机 1 本(W1.8m×D0.45m)	6 社	売上の 5%

## 4. 小間規格

### 基礎小間

1小間=間口1.8m×奥行0.6m×高さ2.1m

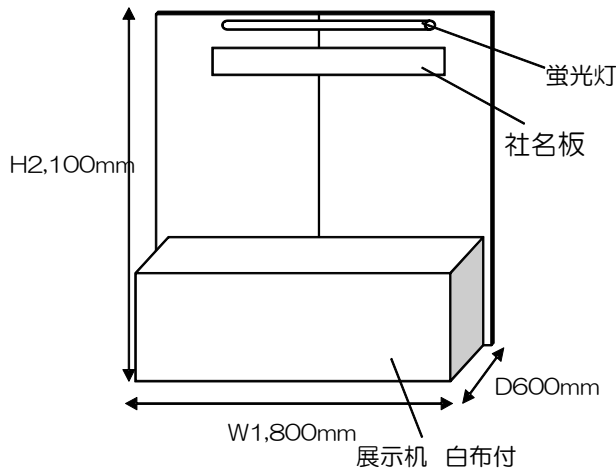

- ・社名板(H200×W900)
- ・展示台1台(W1800×D600×H700)  
⇒スペース小間は展示台なし

- ※ 商品の上にかけるクロスはご持参ください。社名板は白地黒文字です。
- ※ 以上の仕様は出展料金に含まれ、事務局で設置いたします。その他の小間内装飾は出展者が行ってください。
- ※ 電気の使用は、全てオプションになります。学会終了後、別途請求させていただきます。

### 書籍展示

1卓(長机1本)=間口1.8m×奥行0.45m

1卓より複数の卓数で申込みを受けます。

(展示場所に限りがございますので、希望卓数のご希望に添えない場合はご了承ください。)

※ 基礎設備=展示机のみ



## 5. 出展規約

### (1) 展示小間割の決定

主催事務局にて決定いたします。(2024年9月予定)  
配置につきましては主催事務局にご一任ください。

### (2) 出展物

出展対象に記載された範囲のもの、及び主催事務局の認めたものといたします。  
※薬事法未承認品の展示については、運営事務局にお問い合わせください。

### (3) 出展物の販売の禁止

会期中現金と引き換えに出展物を引き渡すことを禁止いたします。  
但し、主催事務局の認めたものは、限定的に許可する場合がございます。

### (4) 会場の管理

会場及び出展物の保全については、最善の保護と管理にあたりますが、天災その他の不可抗力による事故、盗難、紛失、及び小間内における人的災害の発生については責任を負いかねます。

### (5) 会場・会期・開場時間の変更

やむを得ない事情により会場、会期及び開場時間を変更する場合がございます。この変更を理由として出展申込みを取り消すことは出来ません。また、これによって生じた損害は補償いたしません。

### (6) 電気

電気使用は全てオプションになります。特殊電源に関しては別途ご相談ください。

### (7) 禁止事項

床面、壁面への直接工作(ガムテープ、アンカー等)は出来ません。養生については出展社の責任において施工してください。

### (8) お申込みの取消し

お申込み後の取消しについては、一切お受けできません。  
また、お支払済みの出展料のご返金は出来ませんので、予めご了承ください。

## 6. スケジュール(予定)

[搬入・設置] 10月4日(金) 午後、10月5日(土)

[出展期間] 10月5日(土)～6日(日)

[搬出・撤去] 10月6日(日)夕方

7. 申込方法

別紙の出展申込書に所定の事項を記載のうえ、下記申込み先までメールにてお申込みください。  
募集小間数に達し次第、申込みを締め切ります。

申込締切…2024年7月26日(金)

8. 出展料 お振込み先

お申し込み後、請求書を発行いたしますので、同じく請求書記載の指定口座(下記)までお振込みください。振込手数料は貴社にてご負担いただきますようお願い申し上げます。

※請求書発行以前のお振込みはご遠慮ください。

銀 行 : 大分銀行 本店営業部(店番:001 )  
口座番号: 普通 7702532  
口 座 名: 第 50回日本産婦人科医会学術集会 大会長 佐藤 昌司  
(タイゴジョッカイ ニホンサンフジンカイイガクジュツショウカイ タイカイチョウ サトウショウジ)

# プログラム・抄録集広告掲載 募集要項

## 1. 製作概要

部数 : 500 部  
判型 : A4 判  
配布対象 : 会員、購入希望者  
媒体製作費 : 約 900,000 円(印刷経費)  
広告料総額 : 627,000 円

## 2. 広告掲載料

掲載箇所	印刷色	金額(税込)	募集枠数
表 4(裏表紙)※1	カラー	132,000 円	1
表 2(表紙裏)※1	カラー	110,000 円	1
表 3(裏表紙裏)※1	カラー	110,000 円	1
後付 1 頁	モノクロ	55,000 円	2
後付 1/2 頁 ※2	モノクロ	33,000 円	5

※1 表紙まわりは先着順とさせていただきます。

※2 後付 1/2 頁は A5サイズ 横になります。

## 3. 申込方法

別紙申込書に必要事項をご記入の上、運営事務局宛にメールにてお送りください。

申込締切… 2024年 7 月 26 日(金)

版下締切… 2024年 7 月 26 日(金)

<広告版下について>

広告原稿は、完全版下データと出力見本(紙焼きまたはPDF)を、大会名を必ず明記のうえ、運営事務局まで宅配便またはメール添付にてお送りください。当方での版下作成はお受けしておりません。

## 4. 運営事務局(申込・お問合せ・データ送付先)

株式会社コンベンションリンクージ大分支社 担当:宮田  
〒870-0021 大分市府内町1-3-18 ポラリス府内  
TEL:097-529-6730 E-mail:jaog50@c-linkage.co.jp

## 5. 掲載料 お振込み先

お申し込み後、請求書を発行いたしますので、同じく請求書記載の指定口座(下記)までお振込みください。

振込手数料は貴社にてご負担いただきますようお願い申し上げます。  
お申込み後の取り消しは一切お受けできません。予めご了承ください。

※請求書発行以前のお振込みはご遠慮ください。

銀行 : 大分銀行 本店営業部(店番:001 )  
口座番号: 普通 7702532  
口座名: 第 50回日本産婦人科医会学術集会 大会長 佐藤 昌司  
(タイゴジョッカイ ニホンサンフジンカイカイカクジョウシユウカイ タイカイチョウ サトウショウジ)

# ホームページバナー広告掲載 募集要項

## 1. 募集要項

### (1)掲載箇所

第50回日本産婦人科医会学術集会ホームページ トップページ

### (2)掲載期間

申し込み以降～2024年10月末まで

### (3)広告サイズ

バナーデータ: 300×80 ピクセル

※リンク先URLを併せてお知らせください。

### (4)掲載料

55,000円(税込)

### (5)募集数

5 社

## 2. 申込締切日 2024年 7 月 26 日(金)

## 3. 運営事務局(申込・お問合せ・バナーデータ送付先)

株式会社コンベンションリンクージ大分支社 担当: 宮田  
〒870-0021 大分市府内町1-3-18 ポラリス府内  
TEL: 097-529-6730 E-mail: jaog50@c-linkage.co.jp

## 4. 掲載料 お振込み先

お申し込み後、請求書を発行いたしますので、同じく請求書記載の指定口座(下記)まで お振込みください。

振込手数料は貴社にてご負担いただきますようお願い申し上げます。  
お申込み後の取り消しは一切お受けできません。予めご了承ください。

※請求書発行以前のお振込みはご遠慮ください。

銀行: 大分銀行 本店営業部(店番:001 )  
口座番号: 普通 7702532  
口座名: 第50回日本産婦人科医会学術集会 大会長 佐藤 昌司  
(ダイゴジュウカイ ニホンサンフジンカイイガクジュツシュウカイ タイカイチョウ サトウショウジ)