

第27回日本医療情報学会春季学術大会
シンポジウム2023
協賛趣意書

会 期：令和5年（2023年）6月29日（木）～7月1日（土）
会 場：沖縄コンベンションセンター
開 催 形 式：ハイブリッド開催
大 会 長：平田 哲生
（琉球大学病院 診療情報管理センター）

（2023年4月改訂）

大会長挨拶

各位

謹啓 貴社におかれましては益々ご清祥のこととお慶び申し上げます。平素は格別のご高配を賜り、厚く御礼申し上げます。

さて、この度、第27回日本医療情報学会春季学術大会を6月29日～7月1日に沖縄コンベンションセンター（沖縄県宜野湾市）で開催させて頂くこととなりました。

今回の学術大会のテーマは「持続可能な医療・介護の実現 ～医療情報のさらなる社会貢献を目指して～」です。わが国は年々人口が減少し超高齢化社会となっています。今後は医療・介護財源の枯渇の可能性があり、また労働人口の不足がおこり、医療・介護を支える「人と金」不足に陥ることが予想されます。このような状況下でありながら、安心・安全で高度な医療の提供が医療機関には求められており、それを支える病院情報システムの重要性が増してきています。また、医療現場では人材不足にもかかわらず「医師の働き方改革」が求められ、2024年には時間外労働時間の上限が施行される見込みとなっています。これらの対応には医師以外の人材も不足することが予想されるため、タスクシフティングのみでは限界があり、ICTの活用と医療現場の運用改善が必須です。このような背景のもと、本学術大会では医療・介護への医療情報の貢献をアピールする場にしたいと思っています。

本学術大会では、日頃より医療の充実・発展に寄与されている製薬および医療機器会社の皆様方のお力を借り、参加者にとって十分に実りの多い学術大会となりますよう、各種共催セミナーを企画しております。もとより、学会の開催費は学会会員の参加費で賄うべきであります。財政事情はかなり厳しく、開催諸費用の不足が危惧されます。誠に勝手なお願いではございますが、かかる事情をご賢察賜り、格別のご高配を以てご支援賜りますよう、何卒宜しくお願い申し上げます。

なお、日本製薬工業協会および日本医療機器産業連合会が設けた「企業活動と医療機関等の関係の透明性ガイドライン」の趣旨に賛同し、ガイドラインに基づく情報公開の実施について承諾いたします。

末筆ではございますが、貴社の益々のご発展をお祈り申し上げます。

謹白

令和5年1月吉日

第27回日本医療情報学会春季学術大会 シンポジウム2023

大会長 平田 哲生

(琉球大学病院 診療情報管理センター)



開催概要

- **会議名称**：第27回日本医療情報学会春季学術大会

- **テーマ名**：持続可能な医療・介護の実現
～医療情報の更なる社会貢献を目指して～

- **会 期**：令和5年6月29日（木）～7月1日（土）

- **会 場**：沖縄コンベンションセンター
〒901-2224 沖縄県宜野湾市真志喜 4-3-1

- **参加者数**：約 1,500 名

- **大会長**：平田 哲生（琉球大学病院 診療情報管理センター）

- **予定プログラム**
 - ・チュートリアル
 - ・特別講演
 - ・ポスターセッション
 - ・大会企画セッション
 - ・一般講演
 - ・共催セッション(ランチョンセミナー、スイーツセミナー)

- **主催事務局**：琉球大学病院 診療情報管理センター
〒903-0215 中頭郡西原町字上原207番地

- **運営事務局**：株式会社コンベンションリンクージ LINKAGE沖縄
〒901-2224 沖縄県宜野湾市真志喜2丁目8番8号
TEL: 050-3666-2460
E-mail: jami2023@c-linkage.co.jp

収 支 予 算

■ 収支予算案

<収入の部>

	科目	数量	単価	金額
1	大会参加費	1,800 名		15,800,000
	会員 【事前登録】	700 名	@ 8,000	5,600,000
	会員 【当日登録】	300 名	@ 9,000	2,700,000
	非会員 【事前登録】	600 名	@ 9,500	5,700,000
	非会員 【当日登録】	150 名	@ 11,000	1,650,000
	学生	50 名	@ 3,000	150,000
2	懇親会参加費	170 名		1,070,000
	事前登録	120 名	@ 6,000	720,000
	当日登録	50 名	@ 7,000	350,000
3	共催セミナー			5,500,000
	ランチンセミナー	8 社	@ 550,000	4,400,000
	スイーツセミナー	2 社	@ 550,000	1,100,000
4	広告掲載料			1,485,000
	広告 表4 (カラー)	1 社	@ 165,000	165,000
	広告 表2、3 (カラー)	2 社	@ 110,000	220,000
	広告 後付1ページ (モノクロ)	2 社	@ 55,000	110,000
	広告 後付1/2ページ (モノクロ)	10 社	@ 33,000	330,000
	広告 学会ホームページバナー	6 社	@ 110,000	660,000
5	展示出展料			4,345,000
	企業展示	15 社	@ 165,000	2,475,000
	書籍展示	5 社	@ 11,000	55,000
	展示ルーム	3 社	@ 550,000	1,650,000
	カタログ展示	3 社	@ 55,000	165,000
6	助成金			1,700,000
	補助金 (日本医療情報学会)	1 式	@ 700,000	700,000
	団体・企業等	1 式	@ 1,000,000	1,000,000
7	論文集販売収入			30,000
	抄録集販売	10 冊	@ 3,000	30,000
合 計				29,930,000

<支出の部>

	科目	金額
1	会場使用料・付帯設備・備品使用料	13,100,000
2	印刷関連費用	7,300,000
3	懇親会費	1,250,000
4	人件費	4,700,000
5	通信費	75,000
6	謝金	1,000,000
7	事務局運営費	1,960,000
8	その他雑費	545,000
合 計		29,930,000

共催セミナー 募集要項

■ 共催セミナー 開催概要

・共催名称：共催 第27回日本医療情報学会春季学術大会/貴社名

・開催日時（予定）：

 ランチョンセミナー1～4 令和5年6月30日（金） 60分間

 ランチョンセミナー5～8 令和5年7月1日（土） 60分間

 スイーツセミナー1 令和5年6月30日（金） 60分間

 スイーツセミナー2 令和5年7月1日（土） 60分間

・会 場：沖縄コンベンションセンター

■ 開催日及び共催費

※現地席数とお弁当の個数は異なります

セミナー	開催日	収容人数	WEB 視聴数 (予定)	枠数	共催金額	申込記号
ランチョン	6月30日 (金)	500名程度	500名	1枠	¥ 550,000	LS-1A
		100名程度	500名	3枠		LS-1B
	7月1日 (土)	500名程度	500名	1枠		LS-2A
		100名程度	500名	3枠		LS-2B
スイーツ	6月30日 (金)	500名 または 100名	500名	1枠		SS-1
	7月1日 (土)		500名	1枠		SS-2

■ 共催費内訳

1. 共催費に含まれるもの

項目	数量	備考
講演会場費	1 会場	
会場附帯設備・備品、WEB 配信用機材	一 式	机、椅子、ステージ、音響・照明
講師控室	1 室	
スクリーン	1 枚	メイン
プロジェクター	1 台	メイン
液晶モニター	各 1 台	座長、講師用
レーザーポインター	1 本	演者用
手元ライト	各 1 本	座長、講師、進行用
マイク	各 1 本	座長、講師、進行・質疑用
PC オペレーター、PC 受付	各 1 名	
ミネラルウォーター	各 1 本	登壇者用
抄録集掲載・編集費	一部負担	

2. 共催費には含まれず別途ご負担いただくもの（※）

項目	備考
参加者用弁当、軽食	ランチョンセミナー、スイーツセミナー
交通費・宿泊費・謝金	座長、講師、他
座長、講師の飲食	控室内
運営スタッフ	弁当・資料等の配布・回収、座長・講師へのお水だし等
アナウンス	会場内
広報印刷物	案内看板、チラシ等
WEB 配信リハーサル(ZOOM 登壇の場合)	WEB 環境確認他
録画・録音、同時通訳機材・設備 その他学会基本仕様以外のもの	

※ 費用負担に際し共催社規定が関係する場合は、必ず申込期日までに申込書にて運営事務局までお知らせください。ご連絡いただきました内容は主催事務局に報告のうえ、対応を協議いたします。申込期日以降の変更や申込書以外でのご連絡には対応できかねる場合がございますので、ご協力のほど、よろしく願いいたします。

■ 申込方法

本募集要項の内容をご確認のうえ、巻末に記載の『WEB申込フォーム』よりお申込みください。

申込締切：令和 5年 2月 28日（火）

■ セミナー内容

セミナーテーマ、座長、演者については、共催社と主催事務局での協議のうえ、決定させていただきます。ご希望のセミナー内容を申込書にご記入ください。

なお、詳細が未定の場合は記入欄に「未定」とご記入ください。

■ 会場決定

募集にあたり、ご希望のセッションが重なる可能性がございます。セッションの決定については、申込書の開催希望欄を参考のうえ、当番世話人一任とさせていただきますので、予めご了承ください。

■ スケジュール（予定）

2023年（令和5年）2月28日	申込み締切
	主催者と共催企業間で、役割・費用負担の分担を協議
”	3月中旬
	共催セミナー（プログラム概要）正式決定
	共催費請求書の発送
”	5月下旬
	手配関係(控室飲食準備等)のご案内 (発注書の送付)
”	4月末日
	共催費入金締め切り
”	学会終了後
	当日手配関係の請求書送付

広告掲載 募集要項

■誌 名：第 27 回日本医療情報学会春季学術大会

■録集配布対象：第 27 回日本医療情報学会春季学術大会 会員、参加者および登壇者

■部 数・版 型：2,000 部（A4 版）

■制 作 費：1,870,000 円（消費税込み）

■広告掲載料総額：825,000 円（消費税込み）

■広告掲載料金および募集数

	掲載箇所	タイプ	金額 (税込)	募集数
1	表4（裏表紙）	カラー 1頁	165,000円	1枠
2	表3（裏表紙の裏）	カラー 1頁	110,000円	1枠
3	表2（表紙の裏）	カラー 1頁	110,000円	1枠
4	後付1ページ	モノクロ 1頁	55,000円	2枠
5	後付1/2ページ	モノクロ 1/2頁	33,000円	10枠

■申 込 方 法：本募集要項の内容をご確認のうえ、巻末に記載の『WEB申込フォーム』よりお申込みください。ページ割につきましては、主催事務局にご一任いただきますようお願い申し上げます。

申込・版下送付締切：令和 5 年 4 月 27 日（木）

※広告原稿は完全版下データを、E-mailまたは大容量ファイル送信サービス等で運営事務局までお送りください。なお、CD-R 郵送にて提出された場合は、使用后運営事務局にて破棄させていただきます。

※データ形式：EPSデータ（Illustrator、PhotoShop も可）またはPDFデータ。なお、フォント崩れを防ぐため、文字は必ずアウトライン化をお願いします。

※サイズ：A4 版タテ型（1/2 頁の場合はA5 版横長）

※データ形式で入稿の場合は、下記アドレスまでお送りください。

データ送付先E-mail: jami2023@c-linkage.co.jp

■版下送付先

第 27 回日本医療情報学会春季学術大会

運営事務局：株式会社コンベンションリンクージ LINKAGE沖縄

〒901-2224 沖縄県宜野湾市真志喜2-8-8

E-mail: jami2023@c-linkage.co.jp

■ **展示会場（予定）**：沖縄コンベンションセンター

■ **出展対象**：医療機器・検査機器・医薬品・医療情報機器、システム・書籍他

■ **募集小間数（予定）**：基礎小間 15小間、ホスピタリティ展示 3部屋、書籍展示 5本
カタログ展示 3台

■ **出展料金**：

種類	単位	サイズ	単価（税込）
基礎小間	1 小間	W1.8m×D0.9m×H2.1m	165,000円
ホスピタリティ展示	1 部屋		550,000円
書籍展示	1 本	W1.8m×D0.9m	11,000円
カタログ展示	1 台	A4サイズ 3段	55,000円

※ホスピタリティルーム内の仕様は出展社に一任いたします。

■ **小間規格**

基礎小間

1 小間 = 間口 1.8m × 奥行 0.9m × 高さ 2.1m

・バックパネル（レンタルパネル） ※押しピン可、釘・テープ不可

・社名板

・パネル色の基本色は白、社名板白地黒文字（統一書体にて）

・展示台1台(W1800×D900×H700) ※白布無

※以上の仕様は出展料金に含まれ、当方で設置いたします。その他の小間内装飾は、出展者が行ってください。

※電気の使用は全てオプションになります。

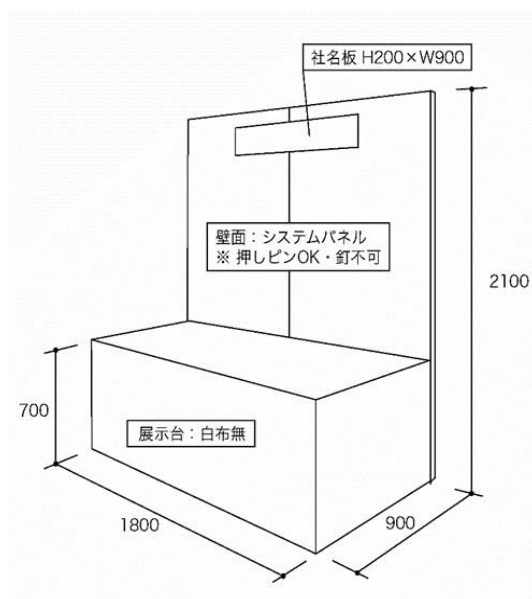

カタログ展示

カタログスタンド（A4サイズ3段）

【費用に含まれるもの】カタログ補充等の人件費

【費用に含まれないもの】カタログ郵送費（返送の場合は返送費も）

※説明員やカタログ展示を配布する要員は不要です。



※イメージ図

■ **出展期間（予定）**：令和5年6月29日（木）～2023年7月1日（土）
6月30日（金）

■ スケジュール：

【搬入・設営】令和5年6月28日（水）～ 令和5年6月29日（木）

【会 期】令和5年6月29日（木）～7月1日（土） 令和5年6月30日（金）～7月1日（土）

【搬出・撤去】令和5年7月1日（土）プログラム終了後

■ 申込方法：

本募集要項の内容をご確認のうえ、巻末に記載の『WEB申込フォーム』よりお申込みください。
募集小間数に達し次第、申込みを締め切ります。

申込締切：令和5年4月27日（木）

※申込書受領後、請求書を発行いたしますので、期日までに指定の期日までにお振込みをお願いいたします。請求書発行まではお振込なさらないようお願いいたします。
なお、振込手数料は貴社にてご負担いただきますようお願い申し上げます。

■ 出展規約：

1. 展示小間割の決定

主催事務局で決定いたします。

2. 出展物

出展対象に記載された範囲のもの、及び主催事務局の認めたものといたします。

※薬事法未承認品の展示については、運営事務局にお問い合わせください。

3. 出展物の販売の禁止

会期中現金と引き換えに出展物を引き渡すことを禁止いたします。

但し、主催事務局の認めたものは、限定的に許可する場合がございます。

4. 出展者へのご案内

出展者説明会は行いません。開催の1～2カ月前に小間割、搬入出、装飾、什器照明器具などのリースのご案内等、詳細をご連絡いたします。

5. 会場の管理

会場及び出展物の保全については、最善の保護と管理にあたりますが、天災その他の不可抗力による事故、盗難、紛失、及び小間内における人的災害の発生については責任を負いかねます。

6. 会場・会期・開場時間の変更

やむを得ない事情により会場、会期及び開場時間を変更する場合がございます。この変更を理由として出展申込みを取り消すことは出来ません。また、これによって生じた損害は補償いたしません。

7. 本会議参加資格について

出展者に対しては第26回日本医療情報学会春季学術大会の講演会場及び関連プログラムへの参加資格はございません。会議プログラムに参加希望の方は運営事務局までお問い合わせください。但し、展示会場内への出展者の入場制限はございません。

8. 電気

電気使用(ホスピタリティ展示以外)は全てオプションになります。

※ホスピタリティ展示の場合、3kWまでの幹線工事費は出展料金の中に含まれます。最終電気容量決定・集約後、あらためて金額をお知らせいたします。

9. 禁止事項

装飾物、展示物の高さは、2.1mに制限します。また、床面への直接工作(ガムテープ、アンカー等)は出来ません。養生等については出展社の責任において施工してください。感染症対策の観点より、ブース内での料飲の提供は原則控えていただきますようお願い申し上げます。

10. 申し込んだ内容(小間数等)を遵守してください。お申込みのないスペースの使用を確認した場合、追加の費用をいただきます。予めご了承ください。

11. 感染症対策の観点より、出展品等の接触感染防止策(こまめな消毒等)にご協力ください。

12. お申込みの取消し

お申込期日を過ぎての取消しについては、一切お受けできません。また、お支払済みの出展料のご返金は出来ませんので、予めご了承下さい。

ホームページバナー広告掲載 募集要項

■**広告媒体**：第 27 回日本医療情報学会春季学術大会

■**掲載面**：トップページ バナー広告スペース

■**掲載要領**：

- (1) URL <https://www.c-linkage.co.jp/jami2023/>
- (2) ジャンル 医学系サイト
- (3) 主要コンテンツ 開催案内、プログラム、演題募集、交通・宿泊案内等
- (4) 広告セールス方式 本学会ホームページのトップページへ掲載した
貴社指定バナーから貴社ホームページへリンクを設定

■**広告料**：1バナーにつき、110,000円（消費税込み）

■**募集者数**：6社

■**掲載期間**：広告料入金確認後～令和5年8月中旬

■**サイズ及び画像ファイル形式**：

データサイズ：横 230px 縦 40px 程度

（※場合によっては、運営事務局で大きさを拡大・縮小いたしますので、ご了承ください。）

画像ファイル形式 JPEG、PNG、GIF

■**申込方法**：本募集要項の内容をご確認のうえ、巻末に記載の『WEB申込フォーム』よりお申込ください。

データ送付・申込締切：令和5年4月27日（水）

- ・貴社にてデータを作成願います（当方でのデータの作成はいたしません）
- ・運営事務局宛に、E-mailにてお送りください。

■**広告掲載決定**：

申込者が主催者の許可なくスペースの全部又は一部を第三者に譲渡・貸与もしくは申込者同士において交換することはできません。

■**バナーデータ送付先**：

第 27 回日本医療情報学会春季学術大会

運営事務局：株式会社コンベンションリンクージ LINKAGE沖縄

〒901-2224 沖縄県宜野湾市真志喜2-8-8

E-mail: jami2023@c-linkage.co.jp

寄付金 募集要項

■ **会議名称**：第 27 回日本医療情報学会春季学術大会

■ **募金目標額**：1,000,000円

■ **募集期間**：令和5年1月～令和5年6月28日（水）

■ **寄付金募集責任者**：

第 27 回日本医療情報学会春季学術大会

大会長 平田 哲生（琉球大学病院 診療情報管理センター）

■ **寄付金使途**：

令和5年6月29日（木）～7月1日（土）沖縄県において開催される

「第 27 回日本医療情報学会春季学術大会」の開催費用に充てる。

■ **申込方法**：

別紙、寄付申込書にご記入の上、下記、運営事務局宛に FAX にてお送りください。

寄付申込書により入金の確認を行っておりますので、ご協力のほど宜しくお願い申し上げます。

■ **寄付金 お振込み先**：

巻末の「寄付申込書」に必要事項をご記入いただき、運営事務局までE-mail もしくはFAX にてご送付の上、指定銀行振込口座へお振込みをお願いいたします。

■ 各種お申し込みフォーム

下記の「WEB 申込フォーム」にてお申し込みください。

◆ 共催セミナー【令和5年2月28日（火）締切】

<https://forms.gle/L4YdcqkEo3GEB39i6>

◆ 広告・ホームページバナー掲載【令和5年4月27日（木）締切】

<https://forms.gle/TcVcwNRVJGmdsUE47>

◆ 企業展示【令和5年4月27日（木）締切】

<https://forms.gle/n6RYscCyWvBm6SUL6>

■ 指定銀行口座

銀行名：沖縄銀行

支店名：なかぐすく支店（店番 323）

口座番号：普通 1214869

口座名：第27回日本医療情報学会 春季学術大会 大会長 平田哲生

フリガナ：ダイ27カイニホンイリョウジョウホウガツカイシユンキガクジュツタイカイ

タイカイチョウ ヒラタテツオ

■ お問合せ先：

第27回日本医療情報学会春季学術大会

運営事務局：株式会社コンベンションリンクージ LINKAGE沖縄

〒901-2224 沖縄県宜野湾市真志喜2丁目8番8号

TEL: 050-3666-2460

E-mail: jami2023@c-linkage.co.jp