第 15 回日韓形成外科学会

共催セミナー・展示・
広告掲載・物品提供・募金
趣意書

第15回日韓形成外科学会

会長 清川 兼輔

久留米大学医学部形成外科・顎顔面外科学講座 主任教授

目次

・ご挨拶	・・・・・・・・・・ 2
・開催概要	・・・・・・・・・・ 3
・共催セミナー募集要項 【申込締切：2023年1月31日（火）】	・・・・・・・・・・ 4-5
・企業展示・書籍展示募集要項 【申込締切：2023年1月31日（火）】	・・・・・・・・・・ 6-8
・広告掲載募集要項 【申込締切：2023年2月28日（火）】	・・・・・・・・・・ 9-10
・ホームページバナー広告募集要項 【申込締切：2023年2月28日（火）】	・・・・・・・・・・ 11
・ネームカードケース・ストラップ提供募集要項 【申込締切：2023年1月31日（火）】	・・・・・・・・・・ 12
・募金募集要項 【申込締切：2023年5月31日（水）】	・・・・・・・・・・ 13
・収支予算案	・・・・・・・・・・ 14

2022年10月吉日

各位

第15回日韓形成外科学会

ご寄付・ご協賛のお願い

謹啓 貴社におかれましては、ますますご清祥のこととお慶び申し上げます。また、平素より格別のご高配を賜り感謝申し上げます。

さて、新型コロナウイルスの影響により3度の延期を経て、このたび2023年5月29日(月)～5月31日(水)の3日間の会期で第15回日韓形成外科学会をリーガロイヤルホテル小倉にて開催させていただくことになりました。この学会は、日本形成外科学会と韓国形成外科学会の学術的交流と発展はもとより、両学会の友好を醸成する目的で発足しました。

1991年に第1回が東京で開催され第2回がソウル、そして第3回を私の恩師である故田井良明先生が主催いたしました。当時私は38歳と若く、初めての国際学会でもあり何をすべきか分からない状態での挑戦となりましたが、事務局長としてやりがいのある経験をさせていただきました。それだけに本会への思い入れは強く、その後両学会が着実に発展しつつ両者の関係がより親密になったことは私にとってこの上なく嬉しいことです。それゆえ、第15回という記念すべき節目の学術集会を主催させていただくことは大変光栄なことであり、65歳という教授最後の年を迎えた私にとって、形成外科人生の集大成とも考えております。

そこで、この30年近くの歳月を振り返り、その伝統を次世代に伝承していくこと、すなわち「伝統の伝承」を本学術集会のテーマとさせていただきました。形成外科の臨床や基礎研究だけでなく、両学会の歴史的背景についても後進にしっかりと伝えていかねばと思っており、そのためのシンポジウムやパネルを鋭意企画中です。

学会の開催にあたりましては、できるだけ簡素化し、学会経費は参加者の参加登録費等をもってまかなうことを原則としておりますが、それだけでは不十分な点もあり、企業の皆様方の御援助に頼らざるを得ないのが実情です。コロナ禍や円安で厳しい経済状況の中、甚だ恐縮ではございますが、本学会の開催の意義と事情をご賢察の上、学会における共催セミナーやシンポジウム、機器展示、広告、募金等、学会開催に格別のご協力とご支援を賜りますようお願い申し上げます。

末筆ではございますが、貴社ならび関係各位の方々のますますのご隆盛を祈念いたします。

謹白

第15回日韓形成外科学会

会長 清川 兼輔

(久留米大学医学部形成外科・顎顔面外科学講座 主任教授)



第15回日韓形成外科学会 開催概要

- 1 **学会の名称** 第15回日韓形成外科学会
- 2 **開催期間** 2023年5月29日(月)～5月31日(水)
- 3 **開催場所** リーガロイヤルホテル小倉
〒802-0001 福岡県北九州市小倉北区浅野2-14-2
TEL : (093) 531-1121
- 4 **参加者数** 約250名
- 5 **学会の概要(構成) ※予定**
[第15回日韓形成外科学会]
Keynote Lecture, Panel Session, MOU Asian Symposium,
Resident Competition, Free Paper, Luncheon Seminar,
Evening Seminar, Welcome Reception, Presidential Dinner,
Gala Dinner, Golf Tournament Excursion
- 6 **代表者** 会長 清川 兼輔
久留米大学医学部形成外科・顎顔面外科学講座 主任教授
- 7 **協賛** 北九州市、(公財)北九州観光コンベンション協会
- 8 **お問い合わせ先** 第15回日韓形成外科学会 運営事務局
株式会社コンベンションリンクージ内
〒812-0016 福岡市博多区博多駅南1-3-6 第三博多偕成ビル
TEL : 092-437-4188 FAX : 092-437-4182
E-mail: 15jkprs@c-linkage.co.jp

企業活動と医療機関等の関係の透明性ガイドラインについて

各企業の活動における医療機関等との関係の透明性・信頼向上の取り組みにおいて、医療機関および医療関係者等に対する研究費の寄付・交流等の支出に関する情報を各社のウェブサイトで公開することに伴い、各社が当学術集会に対し行う「学会等共催費等」の支払いに関して情報を公開することに同意いたします。

共催セミナー 募集要項

(1) 募集枠（全席シアター席を予定しています） ※プログラム編成の状況により、開催時間については変更する場合があります。

種別	日時（予定）	募集 口数	席数 （予定）	共催費 （消費税10%込）
ランチョンセミナーA	5月30日(火) 12:00～13:00	1	190席	¥1,650,000
ランチョンセミナーB		1	160席	¥1,100,000
ランチョンセミナーC		1	100席	¥990,000
イブニングセミナー	5月29日(月) 17:20～18:20	1	190席	¥1,100,000

※上記金額は、税込価格です。

※演者、司会の先生方のご講演料、謝礼、宿泊・交通費等、貴社セミナーのポスター・チラシ等の印刷物の費用は共催費には含まれません。

※詳細は後日配布致します共催セミナー実施要項にてお知らせいたしますが、以下の費用は上記共催費に含まれておりません。共催企業様のオプション申込となります。詳細は2023年3月頃にご案内させていただきます。オプション申し込みにつきましては会期終了後、株式会社コンベンションリンケージから費用を請求させていただきます。

1. 食事代：参加者用弁当（お茶込み）、演者・座長打合せ食事等
2. 看板・表示物：会場表示看板、氏名掲示（演者・座長）等
3. 追加機材：収録、控室の機材・備品等
4. 運営要員（進行アナウンス・受付スタッフ・控室スタッフなど）

機材・備品は学会で使用するものをそのままご利用いただけます。

会場・日程の割当てなどは申込締切後、講演内容、演者の予定等を考慮し、主催者にて決定いたしますので、ご一任願います。

会場数に限りがあるため、ご希望に添えない場合もございます。あらかじめご了承ください。

※共催セミナーご協賛企業には、**掲載費無料**で第15回日韓形成外科学会 ホームページ (<https://www.c-linkage.co.jp/15jkprs/>) にバナー広告を掲載させていただきます。

(2) 申込方法： 「共催セミナー申込書」にご記入の上、FAX または e-mail にてお送りください。
セミナー1 枠につき、1 枚の申込書をご使用ください。

(3) 申 込 先： 第 15 回日韓形成外科学会 運営事務局
株式会社コンベンションリンクージ内
〒812-0016 福岡市博多区博多駅南 1-3-6 第三博多偕成ビル
TEL：092-437-4188 FAX：092-437-4182
E-mail: 15jkprs@c-linkage.co.jp

(4) 申込締切： **2023 年 1 月 31 日 (火)**

※会場決定後、請求書をお送りいたします。

※振込手数料は貴社にてご負担ください。

※銀行発行の振込控をもって当方の領収書に代えさせていただきます。

※請求書発行日より 1 ヶ月以内に所定の口座にお振込みください。

(5) 取 消： 申込書の提出後は、主催者が不可抗力と認めた場合以外、取消はできません。

(6) 変更・中止について：

- ・主催者は不可抗力またはやむを得ない事情により、会期・開催時間などを変更、または中止をする場合があります。
- ・中止の場合、共催費は返金いたしますが、それまでに要した主催者側の費用は、申込数・枠に応じて共催企業に分担していただきます。なお、共催企業側でそれまでに要した費用は、各社のご負担となりますのでご了承ください。

企業展示・書籍展示 募集要項

(1)概要：

① 出展スケジュール（予定）

搬入・設営	2023年5月29日（月）午前中
展示	2023年5月29日（月）午後・30日（火）
撤去・搬出	2023年5月30日（火）夕方

② 展示会場：リーガロイヤルホテル小倉 4F ロビー

③ 募集対象：医療機器、医薬品、検査機器、書籍他

④ 募集小間/本数：

企業展示：330,000円／1小間（10%税込）：15小間（予定）

書籍展示：66,000円／1本（10%税込）：2本（予定）

(2)仕様：

《基礎小間イメージ》（予定）

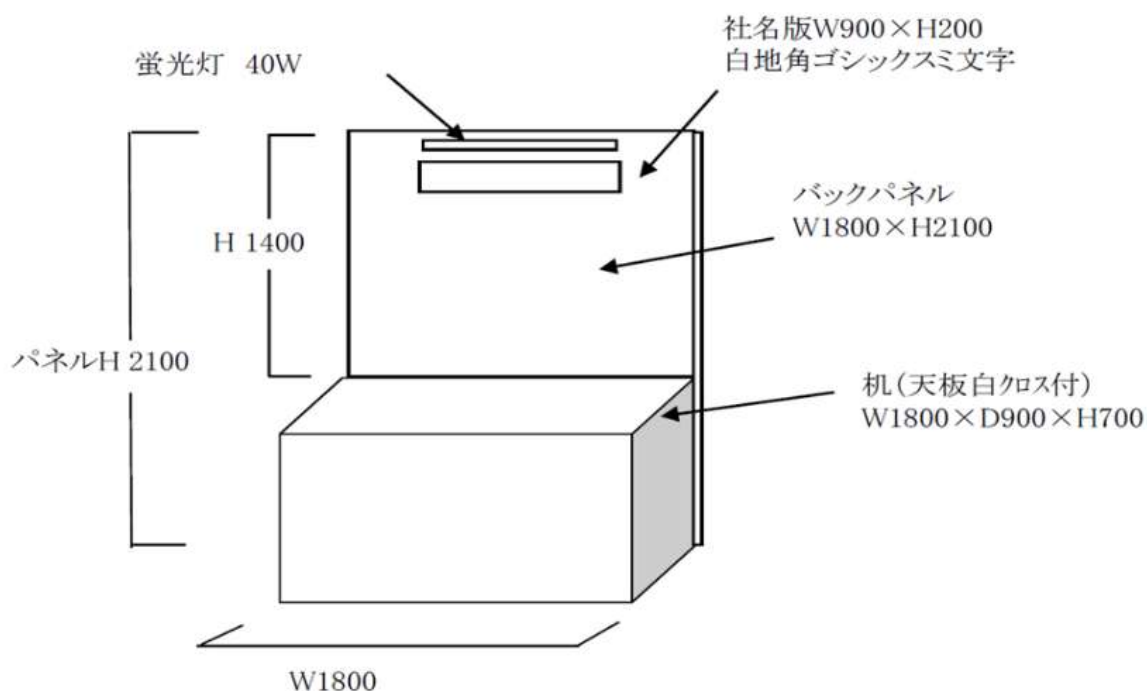

- ・バックパネル：W1800mm×H2100mm
- ・蛍光灯：40W ×1灯
- ・社名板：W900mm×H200mm（文字のみ・全角・黒1色） ×1枚
- ・展示台：W1800mm×D900mm×H700mm（白布付） ×1本

※展示台がご不要の場合は、出展申込書の該当項目にその旨をご記入ください。

※出展小間の配置などは申込締切後、主催者にて決定いたしますのでご一任願います。

※特別装飾、電源工事などご希望の場合は別途料金となります。運営事務局までご相談ください。

※社名板にロゴ掲載をご希望の場合は、別料金となります。

※上記仕様に含まれておらず追加オプションで発注いただいた項目につきましては、(株)コンベンションリンクージより全体進行管理手数料として15%をご請求いたします。

※企業展示ご協賛企業には、**掲載費無料**で第15回日韓形成外科学会 ホームページ
[\(https://www.c-linkage.co.jp/15jkprs/\)](https://www.c-linkage.co.jp/15jkprs/) にバナー広告を掲載させていただきます。

《書籍展示》（予定）

※会場の状況により仕様変更の場合がありますので、あらかじめご了承ください。

※電気、コンセントが必要な場合は、別途料金となります。

※社名板、延長コード等は各出展者にてご用意ください。

事務局手配（有料）をご希望の際は、運営事務局までお問合せください。

※別途請求品目 社名板スタンドが必要な場合運営事務局までお問合せください。別途請求させていただきます。

(3)禁止事項：

下記の項目に抵触する事項を禁止いたします。

- ・消防法、建築法、その他関係法令、会場規定により禁止されている項目に抵触する行為。
- ・会期中、現金と引き換えに出展物を引き渡す行為。

（但し、当方の認めたものは、限定的に許可する場合があります。）

- ・水、プロパンガス、圧縮空気の使用。
- ・小間外での展示活動、参加者、他の出展者に対して危険または迷惑をかける行為。本総会、展示会の品位を下げるような行為。

※薬事法未承認品の展示については、運営事務局までお問い合わせください。

(4)出展物の管理および事故：

- ・各出展物の管理は出展者が責任を負うものとし、盗難・紛失・損害等について、主催者は補償を含めた一切の責任を負いかねます。各社にて保険に加入する等の措置をお取りください。
- ・出展者の行為により事故が発生した場合は、当該出展者の責任において解決するものとし、主催者はこれに対し一切の責任を負いません。

(5)お申し込み：

「企業展示申込書」にご記入の上、FAX または e-mail にてお送りください。

※申込書の提出後は、主催者が不可抗力と認めた場合以外、取消はできません。

※お申し込みが募集小間数に達した場合は、期限前でも申し込みを締め切ることもありますので、お早めにお申し込みください。

※出展内容が本学術集会の趣旨にそぐわないと判断した場合は、出展をお断りすることがあります。

申込締切：**2023年1月31日（火）**

※後日請求書をお送りいたします。

※振込手数料は貴社にてご負担ください。

※銀行発行の振込控をもって当方の領収書に代えさせていただきます。

※請求書発行日より1ヶ月以内に所定の口座にお振込みください。

(6)申込みの取り消しについて：

お申込み後は、主催者が不可抗力と認めた場合を除き取り消しはできません。

予めご了承ください。

(7)変更・中止について：

不可抗力またはやむを得ない事情により、会期・開催時間などを変更、または中止をする場合があります。

中止の場合、共催費は返金いたしますが、それまでに要した大会側の費用は、申込金額に応じて各共催社にて分担していただきます。なお、各共催社側でそれまでに要した費用は、各共催社のご負担となりますのでご了承ください。

広告掲載 募集要項

(1)広告媒体名： 第 15 回日韓形成外科学会 ポケットプログラム

(2)配布対象： 学会参加者 他

(3)発行部数： 450 部

(4)掲載料及び募集数： 8 社

	掲載面	サイズ	掲載料 (税込)	募集口
①	表 4 (裏表紙) 1 頁 (カラー)	A5 1 頁	¥220,000	1 社
②	表 2 (表紙裏) 1 頁 (モノクロ)	A5 1 頁	¥165,000	1 社
③	表 3 (裏表紙裏) 1 頁 (モノクロ)	A5 1 頁	¥165,000	1 社
④	後付 1 頁 (モノクロ)	A5 1 頁	¥110,000	3 社
⑤	後付 1/2 頁 (モノクロ)	A5 1/2 頁	¥55,000	2 社

※掲載順につきましては原則、申込先着順とさせていただきます。

(5)媒体作成費 (予定額) : 1,200,000 円 (広告料収入との差額は学会にて負担予定)

(6)広告料総額 (予定額) : 990,000 円

(7)広告原稿： A5 版 (1/2 頁の場合 A6 版横長) の完全版下、又はイラストレーター、クォークデータ (CD-ROM にてご送付願います) でお願ひします。

2023 年 3 月 31 日 (金) までにお送りください。

(なお、原稿の返却をご希望の場合には返送用封筒を切手貼付の上同封してください。)

(8)申込締切：**2023 年 2 月 28 日 (火)**

※後日請求書をお送りいたします。

※振込手数料は貴社にてご負担ください。

※銀行発行の振込控をもって当方の領収書に代えさせていただきます。

※請求書発行日より 1 ヶ月以内に所定の口座にお振込みください。

(9)申込、版下送付先： 第 15 回日韓形成外科学会 運営事務局
株式会社コンベンションリンケージ内
〒812-0016 福岡市博多区博多駅南 1-3-6 第三博多偕成ビル
TEL : 092-437-4188 FAX : 092-437-4182
E-mail: 15jkprs@c-linkage.co.jp

(10)申込みの取り消しについて：

お申込み後は、主催者が不可抗力と認めた場合を除き取り消しはできません。
予めご了承ください。

(11)変更・中止について：

不可抗力またはやむを得ない事情により、会期・開催時間などを変更、または中止をする場合があります。

中止の場合、共催費は返金いたしますが、それまでに要した大会側の費用は、申込金額に応じて各共催社にて分担していただきます。なお、各共催社側でそれまでに要した費用は、各共催社のご負担となりますのでご了承ください。

ホームページバナー広告 募集要項

(1)概要：

- ① 掲載期間：データ及びご入金確認後～学術集会終了時(予定)
 - ② 掲載場所：第 15 回日韓形成外科学会 ホームページ (<https://www.c-linkage.co.jp/15jkprs/>)
※掲載個所についての決定は会長にご一任ください。
掲載料：55,000 円 (税込)
 - ③ 募集予定数：3 社
 - ④ 制作費：200,000 円 (想定)
- ※ホームページへの掲載順はお申込先着順とさせていただきます。

※共催セミナー・企業展示ご協賛企業には、**掲載費無料**で第 15 回日韓形成外科学会 ホームページ (<https://www.c-linkage.co.jp/15jkprs/>) にバナー広告を掲載させていただきます。

(2)広告表示：

バナー広告データは貴社でご準備ください。お申込み後、ご担当者様にバナーサイズについてご案内いたしますので、指定サイズに合わせて作成の上お送りください。

(3)お申し込み：

「広告申込書」にご記入の上、FAX または e-mail にてお送りください。

※申込書受理後、バナー広告データのご提出に関して運営事務局よりご連絡いたします。

バナー広告データをご提出いただき次第、随時ホームページに掲載させていただきますので、掲載期間はお申込み時期により異なります。

申込締切：2023年2月28日(火)

※後日請求書をお送りいたします。振込手数料は貴社にてご負担ください。

※銀行発行の振込控をもって当方の領収書に代えさせていただきます。

※請求書発行日より 1 ヶ月以内に所定の口座にお振込みください。

(4)変更・中止について：

- ・不可抗力またはやむを得ない事情により、会期・開催時間などを変更、または中止をする場合があります。
- ・中止の場合各共催社側でそれまでに要した費用は各共催社のご負担となりますのでご了承ください。

ネームカードケース・ストラップ提供 募集要項

(1)用途： 第15回日韓形成外科学会 参加者へ配布いたします。

(2)希望個数： 合計500個程度

※具体的なご提供数につきましては貴社に一任いたします。

※ご提供につき、条件等ある場合はご相談ください。

※ネームカードケースのサイズは、後日お知らせいたします。

(3)依頼社数： 1社（予定）

(4)お申し込み： 募集のご案内をご確認の上、別添の申込書にご記入いただき、
運営事務局まで FAX または E-mail にてお申し込みください。

申込締切： 2023年1月31日（火）

(5)その他：① 提供方法

ネームカードケースサイズ、送付先など詳細につきましては、後日運営事務局より
お知らせいたします。

② 内容に変更が生じた場合は、運営事務局よりご連絡いたします。

募金 募集要項

(1) 名 称: 第 15 回日韓形成外科学会 募金

(2) 募金の目的: 第 15 回日韓形成外科学会の運営費用

(3) 募集期間: 2022 年 10 月 3 日 (月) ~2023 年 5 月 31 日 (水)

(4) 募金対象: 企業・団体・個人

(5) 目標金額: 1,000,000 円 (経費総額: 32,516,098 円)

(6) 申込方法:

本募金趣意書にご賛同・ご支援いただけます際は、お手数ながら同封の募金申込書を下記運営事務局宛 F A X (092-437-4182) または E-mail にて必ずお送りくださいますようお願いいたします。申込書送付後に下記 (8) 指定銀行口座までお振込みいただきますようお願い申し上げます。

(7) 申込締切: **2023 年 5 月 31 日 (水)**

(8) 振 込 先: [第 15 回日韓形成外科学会]

筑邦銀行 本店営業部

普通預金 口座番号 3165013 店番 001

名義: 第 15 回日韓形成外科学会

다이 15 가仁컻컻화컻가 컻컻이

※振込手数料は貴社にてご負担ください。

※銀行発行の振込控をもって当方の領収書に代えさせていただきます。

※領収書が必要な場合は運営事務局へあらかじめご連絡ください。

(9) 申 込 先: 第 15 回日韓形成外科学会 運営事務局

株式会社コンベンションリンクージ内

〒812-0016 福岡市博多区博多駅南 1-3-6 第三博多偕成ビル

TEL : 092-437-4188 FAX : 092-437-4182

E-mail: 15jkprs@c-linkage.co.jp

収支予算案

2022年10月現在

<収入の部>

科目	数量	単価	予算額
1 大会参加費	245		12,125,000
【事前】形成外科学会会員	170	50,000	8,500,000
【事前】レジデント/後期臨床研修医	5	35,000	175,000
【事前】同伴者	5	25,000	125,000
【事前】初期研修医	5	5,000	25,000
【当日】形成外科学会会員	50	60,000	3,000,000
【当日】レジデント	5	45,000	225,000
【当日】初期研修医	5	15,000	75,000
2 他 参加費	19		396,600
ゴルフ参加費	14	19,400	271,600
同伴者 参加費	5	25,000	125,000
3 共催セミナー費			4,840,000
ランチョンセミナーA	1	1,650,000	1,650,000
ランチョンセミナーB	1	1,100,000	1,100,000
ランチョンセミナーC	1	990,000	990,000
イブニングセミナー	1	1,100,000	1,100,000
4 商業展示関係費			5,082,000
機器展示	15	330,000	4,950,000
書籍展示	2	66,000	132,000
5 広告関係費			1,155,000
(1) ポケットプログラム広告			
表4	1	220,000	220,000
表3	1	165,000	165,000
表2	1	165,000	165,000
後付 1頁	3	110,000	330,000
後付 1/2頁	2	55,000	110,000
(2) ホームページバナー広告	3	55,000	165,000
6 寄付			9,200,000
寄付金	2	100,000	200,000
北九州市 MICE助成金	1	1,500,000	1,500,000
日本政府観光局 (JNTO) 寄附金	1	5,000,000	5,000,000
一般財団法人 中社創智社 助成金	1	500,000	500,000
日本形成外科学会補助金 補助金	1	2,000,000	2,000,000
収入合計			32,798,600

<支出の部>

科目	予算額
1 事前準備費	6,106,909
(1) 事務局費	2,223,408
(2) 協賛関係費	316,800
(3) 広報関係	473,000
(4) 参加登録関係費	866,110
(5) 演題登録関係費	413,350
(6) 接遇案内	114,675
(7) 通信運搬費・消耗品費	121,000
(8) 印刷・製作費	1,578,566
2 当日運営費	25,180,207
(1) 会場費	4,791,600
(2) 当日運営人件費・交通費	1,702,000
(3) 機材関連費	3,451,415
(4) 看板装飾費	1,289,200
(5) 会議用備品	277,200
(6) 料飲費	66,000
(7) 招請費	5,511,317
(8) 会長招宴・懇親会・ゴルフ費	7,464,475
(9) 事後処理	627,000
3 業務委託費（弊社取り扱いの10%）	1,228,982
支出合計	32,516,098
予備費	282,502
合計	32,798,600

▼FAX : 092-437-4182 / E-mail : 15jkprs@c-linkage.co.jp

【お申込先】第15回日韓形成外科学会 運営事務局 宛

申込締切：2023年1月31日(火) 必着

年 月 日

第15回日韓形成外科学会
共催セミナー申込書

貴社名	
部署名	
ご担当者名	
ご連絡先	〒 TEL : FAX : E-mail :

ご希望共催枠 【第1希望： 】 【第2希望： 】

種別	日時(予定)	募集 口数	席数 (予定)	共催費 (消費税10%込)
ランチョンセミナーA	5月30日(火) 12:00~13:00	1	190席	¥1,650,000
ランチョンセミナーB		1	160席	¥1,100,000
ランチョンセミナーC		1	100席	¥990,000
イブニングセミナー	5月29日(月) 17:20~18:20	1	190席	¥1,100,000

※ご希望に添えない場合もありますのでご了承ください。

【セミナーの内容(後日でも結構です。)]

テーマ	
座長名・所属	
演者名・所属	

※上記は抄録集に掲載致しますので、2月28日(火)までに運営事務局へお知らせください。

備考	
----	--

【お問合せ先】第15回日韓形成外科学会 運営事務局

株式会社コンベンションリンクージ

〒812-0016 福岡県福岡市博多区博多駅南1-3-6 第三博多偕成ビル

TEL : 092-437-4188 FAX : 092-437-4182 E-mail : 15jkprs@c-linkage.co.jp

▼FAX : 092-437-4182 / E-mail : 15jkprs@c-linkage.co.jp

【お申込先】 第 15 回日韓形成外科学会 運営事務局 宛

申込締切 : 2023 年 2 月 28 日 (火) 必着

年 月 日

第 15 回日韓形成外科学会
ポケットプログラム広告掲載申込書

貴社名	
部署名	
ご担当者名	
ご連絡先	〒 TEL: FAX: E-mail:

※ご希望の申込内容に○印をご記入ください。

	掲載面	サイズ	掲載料 (税込)	○印
①	表 4 (裏表紙) 1 頁 (カラー)	A5 1 頁	220,000 円	
②	表 2 (表紙裏) 1 頁 (モノクロ)	A5 1 頁	165,000 円	
③	表 3 (裏表紙裏) 1 頁 (モノクロ)	A5 1 頁	165,000 円	
④	後付 1 頁 (モノクロ)	A5 1 頁	110,000 円	
⑤	後付 1/2 頁 (モノクロ)	A5 1/2 頁	55,000 円	

※掲載順につきましては原則、申込先着順とさせていただきます。

【広告原稿】 A5 版の完全版下データ (1/2 頁の場合は A6 版横型) をメールまたは郵送で運営事務局宛て納品をお願いいたします。また、出力原稿の添付もお願いいたします。

【備考】

--

【お問合せ先】 第 15 回日韓形成外科学会 運営事務局

株式会社コンベンションリンケージ

〒812-0016 福岡県福岡市博多区博多駅南 1-3-6 第三博多偕成ビル

TEL : 092-437-4188 FAX : 092-437-4182 E-mail : 15jkprs@c-linkage.co.jp

