



発表・進行に関するご案内

1. 一般演題(ポスター)発表者の方へ

A. 当日のご案内

- (1) ポスター会場は、3会場です。
ポスター会場A (1F・アトリウム)、ポスター会場B (2F・会議室AB)、
ポスター会場C (2F・会議室CD)
各演題のポスター会場はP41もしくはP137をご覧ください。
- (2) ポスター貼付・撤去について
下記の時間内にご自身の演題番号のパネルに貼付・撤去してください。
①ポスター貼付時間：7月1日(金) 9:00～10:00
※10:00までに貼付を終えてください。
②ポスター撤去時間：7月2日(土) 14:00～15:00
※15:00を過ぎても撤去されていない場合は、事務局にて処分させていただきます。
- (3) 発表者用リボン、押しピンなどはポスターパネル面に設置いたします。使用後は元の状態にお戻しください。
- (4) ポスターパネル左上に、演題番号を表示いたします。各自、該当するパネルを使用してください。
- (5) ポスター閲覧時間
7月1日(金) 10:00～16:40
7月2日(土) 9:00～14:00
- (6) ポスターセッション
フリーディスカッション形式とします。
発表者(筆頭著者)は7月1日(金) 16:40～17:40の間、必ずご自身のポスターの前にお立ちになり、発表・質疑応答等をお願いいたします。複数の発表がある方は、共著者の方にもご協力をいただき分担をお願いいたします。

B. ポスターの掲示について

- (1) ポスターパネルサイズは
縦210cm×横90cmです。
掲示範囲は演題番号部分を除く範囲です。
(右図参照)
- (2) ポスター掲示は下記の要領で作成してください。
 - ①演題名・発表者名・所属添付寸法
・・・縦20cm×横70cm
演題名の文字：144ポイント以上(2行にわたる場合は100ポイント以上)
発表者名・所属の文字：72ポイント以上
 - ②ポスターの貼付寸法
・・・縦150cm×横90cm
ポスターの文字・本文はできるだけ30ポイント

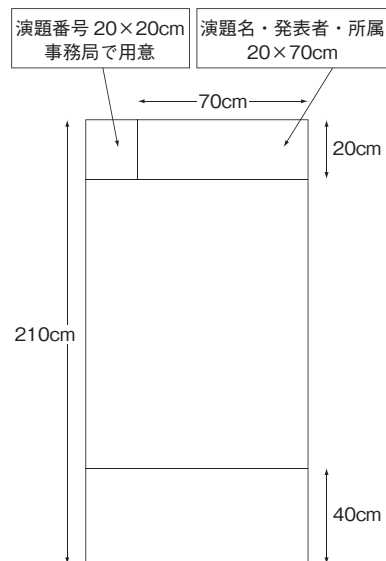

2. 一般演題(ポスター)を除く全ての発表者の方へ

対 象：基調講演、招待講演、会長講演、教育セミナー、教育講演、シンポジウム、交流の広場、
第5回うつ病診療講習会、モーニングセミナー、ランチョンセミナー、イブニングセミナー、
市民公開講座

A. 当日のご案内

- (1) PCセンターにて、ご発表時間の1時間前までにデータを確認してください。
- (2) 打合せ控室については16ページをご覧ください。
- (3) 担当セッション(講演)の開始時刻15分前までには、各会場の「次演者席」にご着席ください。
- (4) 講演・発表は指定された時間を厳守して下さるようお願いいたします。

B. 発表形式

下記の要領にてパソコンによる発表のご準備をお願いいたします。

- (1) 会場にはWindows 7のパソコンをご用意しております。
- (2) 対応アプリケーションはWindows版PowerPoint 2003 / 2007 / 2010です。
- (3) パソコン操作は演台にてご自身で行ってください。
- (4) Macintosh、PowerPoint以外のソフト、動画をご使用の場合には、必ずご自身のパソコンをご持参ください。

発表データ作成時のご注意

OS	作成ソフト	データ預かり	パソコン持込
Windows XP以前 Windows Vista	PowerPoint 2003 (Win版)	○	○
	PowerPoint 2007 (Win版)	○	○
	PowerPoint 2010 (Win版)	○	○
	上記以外のソフト	×	○
Macintosh		×	○

Windows

- (1) CD-ROM、USBフラッシュメモリはWindowsで読み込み可能なもののみとさせていただきます。
- (2) 発表データはCD-ROMまたはUSBフラッシュメモリに保存した後、別のパソコンにコピーして正常に再生されることをご確認ください。
- (3) CD-ROMまたはUSBフラッシュメモリのウイルスチェックを事前に行ってください。
- (4) フォントは文字化けを防ぐため下記のフォントにて作成してください。
日本語フォント・・・MSゴシック、MSPゴシック、MS明朝、MSP明朝、
英語フォント・・・Arial、Arial Black、Century、Century Gothic、Times New Roman
- (5) 作成した発表データには下記に従ってファイル名を付けて保存してください。(氏名以外全て半角)
「セッション名(半角スペース)氏名」 <例>シンポジウム1 大阪花子
- (6) 動画データをご使用の場合は、必ず発表データが作動するノートパソコンをお持込みください。



Macintosh

ご自身のノートパソコンをご持参ください。CD-ROM、USBフラッシュメモリでのデータ持込みはできません。

パソコンお持込時のご注意

WindowsおよびMacintoshノートパソコンをお持込みの方は、下記の点にご注意ください。

- (1) モニター出力端末はD-SUB15ピンに限定いたします。D-SUB15ピン以外の変換ケーブルが必要な機種をご使用の方は、変換ケーブルをご持参ください。



D-sub15ピン



変換ケーブル

- (2) 動画がある場合、外部出力画面に表示されないことがありますので、事前に発表に使用するパソコンに外部出力モニターを接続して確認してください。当日もPCセンターで試写をして、動作を必ずご確認ください。
- (3) スクリーンセーバー、ウイルスチェック、省電力設定をあらかじめ解除してください。
- (4) 会場には必ず電源アダプターをご持参ください。
- (5) パソコンのトラブルによる映像の投影が不可能となっても、事務局では責任を負いかねます。バックアップデータを持参されることをお勧めいたします。

パソコン・データ受付

- (1) 当日はご発表会場内のPCセンターにて、ご発表時間の1時間前までにデータを確認してください。

データはCD-ROMまたはUSBフラッシュメモリに保存してPCセンターにお持ちください(CD-RWは不可)。

- (2) お預かりしたデータは事務局が責任をもって消去いたします。
- (3) パソコンをお持込みの場合は、PCセンターで受付後、演者ご自身でパソコンを口演会場内のオペレーター卓へお持ちください。お預かりしたパソコンは、セッション終了後、オペレーター卓でご返却いたします。

PCセンター 開設時間 7月1日(金) 8:00 ~ 17:30

7月2日(土) 8:00 ~ 15:30

※その他会場内で不明な点やお困りの点などございましたら、スタッフにお気軽にお尋ねください。

3. 座長・司会の方へ

- (1) 当日は担当セッション開始45分前までに、「座長受付」(総合受付横)にて到着の旨をお知らせください。
- (2) スタッフが連絡事項をお伝えし、打合せ室をご案内いたします。
※打合せ控室については次ページをご覧ください。
- (3) 担当セッションの開始時刻15分前までには、各会場の「次座長席」にご着席ください。
- (4) 定刻でのプログラム進行のため、時間厳守をお願いいたします。

4. 各セッションの打合わせ時間のご案内

一般演題(ポスター)を除く全てのセッションの座長・司会と発表者の方へ

下記の通り各セッションの控室をご用意しております。

セッション	開催日	講演時間	会場	打合せ日	打合せ時間	打合せ控室	
シンポジウム1	7月1日(金)	9:30~12:00	第1会場(大ホール)	7月1日(金)	8:50~9:10	B1F	楽屋7
シンポジウム2		9:30~12:00	第2会場(さくら)		8:40~9:10	3F	会議室1
シンポジウム3		9:30~12:00	第3会場(小ホール)		8:40~9:10	3F	会議室2
シンポジウム4		9:30~12:00	第4会場(銀杏)		8:40~9:10	3F	ルーム1
基調講演		13:30~14:20	第1会場(大ホール)		12:00~13:30	3F	会議室1
招待講演		14:20~15:10	第1会場(大ホール)		14:00~14:20	B1F	ルームA
シンポジウム5		15:20~17:50	第1会場(大ホール)		14:30~15:00	B1F	楽屋7
シンポジウム6		15:20~17:50	第2会場(さくら)		14:30~15:00	3F	会議室1
教育セミナー1		15:20~16:35	第3会場(小ホール)		—		
教育セミナー2		15:20~16:35	第4会場(銀杏)		—		
シンポジウム7	7月2日(土)	9:00~11:30	第1会場(大ホール)	7月2日(土)	8:30~9:00	B1F	楽屋7
双極性障害委員会企画シンポジウム		9:00~11:00	第2会場(さくら)		—		
教育セミナー3		9:00~10:15	第3会場(小ホール)		—		
第5回うつ病診療講習会		9:00~14:00	第4会場(銀杏)		8:10~8:40	3F	ルーム1
教育セミナー4		10:30~11:45	第3会場(小ホール)		9:40~10:10	3F	会議室2
教育講演1		11:00~11:50	第2会場(さくら)		—		
会長講演		13:10~14:00	第1会場(大ホール)		12:00~13:00	B1F	ルームA
シンポジウム8		14:10~16:40	第1会場(大ホール)		—		
用語検討委員会企画シンポジウム		14:10~15:40	第2会場(さくら)		13:20~13:50	3F	会議室2
教育講演2		14:10~15:00	第3会場(小ホール)		13:45~14:00	3F	会議室5
交流の広場		14:10~16:10	第4会場(銀杏)		13:00~14:00	3F	ルーム1
コメディカル委員会企画シンポジウム		15:00~17:00	第3会場(小ホール)		14:30~14:50	3F	会議室2
教育講演3		15:40~16:30	第2会場(さくら)		15:00~15:30	3F	会議室1

※ 一の箇所は座長の意向により事前打合せ無しとなっております。