

## 発表・進行に関するご案内

### COI (利益相反) に関する開示について

本総会ではすべてのセッションの、ご発表時に必ず規定のCOIに関するスライド(またはポスター)を提示してください。

発表時に口頭での説明は不要です。規定スライドのダウンロード並びに使用方法は、大会ホームページ(<http://www.c-linkage.co.jp/jsmd15/contents/coi.html>)をご覧ください。

### 発表にあたっての倫理性への配慮

人を扱う研究については、世界医師会によるヘルシンキ宣言(その改訂版を含む)および日本精神神経学会の「臨床研究における倫理綱領の補遺(2016年)」や「患者プライバシー保護に関するガイドライン(2016年)」等に記載された倫理規約に則し、発表にあたっては十分なインフォームド・コンセントを得て、プライバシーに関する守秘義務を遵守し、匿名性を保持して、個人が特定できないように十分配慮をしてください。

※指定演題だけでなく一般演題も対象です。

## 1. 指定演題発表者の方へ

### A. 当日のご案内

#### (1) データ受付からセッションまでの流れ

①担当セッションの開始1時間前までに、「PC発表データ受付」にて発表データの試写を行い、データをお預けください。

※各セッションの打合せ開始前にPC発表データ受付をお済ませください。

②打合せがある場合は、各セッションの打合せにご出席ください。

③セッション開始時刻の10分前までには、各会場の「次演者席」にご着席ください。

※打合せの会場・日時については、P.19をご覧ください。

各セッションの打合せは、基本的にセッション開始時刻の45分前から30分間開催いたします。

一部例外もありますので各自ご確認ください。

#### (2) PC発表データ受付

##### ①受付時間

7月27日(金)	7:30～17:30
7月28日(土)	7:30～14:30

※各日の最初のセッションは、PC発表データ受付も混み合いますので余裕を持ってご来場ください。

「PC発表データ受付」での試写とデータ預けは、セッション開始の1時間前までにお済ませください。

##### ②手順

発表データはUSBメモリまたはCD-R(Windowsフォーマットのみ)にてお持ち込みください。お持ち込みのメディアまたはPC本体をご提出いただき、必ず動作確認の上、正常動作であることをお確かめください。

※セッション終了後、お預かりした発表データは事務局にて責任を持って破棄いたします。

## B. 発表時間

座長の指示に従ってください。

※発表終了1分前に計時ランプが「黄色」、終了時には「赤色」が点灯いたします。

発表/討論時間の厳守にご協力くださいますようお願い申し上げます。

※その他会場内で不明な点やお困りの点などございましたら、係員にお気軽にお尋ねください。

## C. 発表データについて

①発表データはWindows OS/PowerPoint (2010以上のバージョン)にて作成・編集をお願いします。

当日事務局にて準備するPCはWindows OS10、PowerPointは2010/2013/2016です。

②文字化けを防ぐため、下記のフォントにて作成してください。

日本語フォント・・・MSゴシック、MSPゴシック、MS明朝、MSP明朝

英語フォント・・・Arial、Arial Black、Century、Century Gothic、Times New Roman

③作成した発表データには下記に従ってファイル名を付けて保存してください。

[例]

・シンポジウム・教育講演・セミナー等：「セッション名(半角スペース)氏名」→シンポジウム1  
新宿花子(数字以外すべて全角)

④発表データをCD-Rにコピーする際は、必ずファイナライズ(セッションのクローズ・使用したCDのセッションを閉じる)作業を行ってください。この作業を行わなかった場合、データを作成したPC以外でデータを開くことができなくなり、発表が不可能になりますのでご注意ください。

⑤CD-R、USBメモリの場合

・Windowsフォーマットのみ限定します。Macintoshフォーマットには対応しかねますのでご注意ください。

・CD-R、USBメモリは当日発表の完全データのみを保存してご用意ください。

⑥発表データの言語は基本的に日本語でお願いします。

### <パソコンをお持ち込みの場合>

①発表に動画を使用される場合や、Macintoshでの発表を希望される方はご自身のPCをお持ち込みください。発表の際は、発表者ご自身で演台に設置してあるキーボードを操作していただきます。

②PC本体をお持ち込みの場合でも、バックアップ用データとして、CD-RまたはUSBメモリに保存したデータを必ずご持参ください。

③PCのACアダプターは、各自ご持参ください。

④会場で用意するPCケーブルコネクタの形状はMiniD-sub 15ピンです。この形状に合ったPCをご用意いただくか、この形状に変換するコネクタをご用意ください。特に、Macintoshは必ず付属の変換コネクタをご持参ください。



※ MiniD-sub 15ピン

D. 発表機材について

- ①発表用の機材はPC(液晶プロジェクター)のみです。スライド、OHP、ビデオ等での発表はできませんのでご注意ください。
- ②舞台上には、モニター、キーボード、マウスを設置いたします。ご発表の際は、発表者ご自身により操作をお願いいたします。  
PCの解像度はXGA(1024×768)まで対応可能です。また、PC発表は一面投射とします。
- ③会場での技術的なトラブルを避けるため、発表に使用されるPowerPointに他のデータ(静止画・動画・グラフ等)をリンクまたは添付させている場合は、必ずご自身のPCをお持ち込みください。

2. 一般演題(ポスター)発表者の方へ

A. 当日のご案内 ポスター会場は、南館5F「エミネンス」です。

ポスター貼付時間	7月27日(金) 8:00~11:00	ポスターパネル左上に、演題番号を表示いたします。各自、該当するパネルを使用してください。発表者用リボン、押しピンなどはポスターパネル面に設置いたします。使用後は元の状態にお戻しください。 ※11:00までに貼付を終えてください。
ポスター閲覧時間	7月27日(金) 11:00~17:00 7月28日(土) 8:00~13:25 14:25~14:40	/
ポスター発表時間 ※座長ツアー形式	7月28日(土) 13:25~14:25	
ポスター撤去時間	7月28日(土) 14:40~15:00	15:00を過ぎても撤去されていない場合は、事務局にて処分(廃棄)させていただきます。

## B. ポスターの掲示について

(1) ポスターパネルサイズは縦210cm×横90cmです。

掲示範囲は演題番号部分を除く範囲です(右図参照)。

(2) 掲示ポスターは下記の要領で作成してください。

①演題名・発表者名・所属貼付寸法:

縦20cm×横70cm

演題名の文字: 144pt 以上 (2行にわたる場合は  
100pt 以上)

発表者名・所属の文字: 72pt 以上

②ポスターの貼付寸法: 縦150cm×横90cm

ポスターの文字・本文はできるだけ30pt

③掲示ポスターの一番下にCOIに関する開示を  
入れてください。

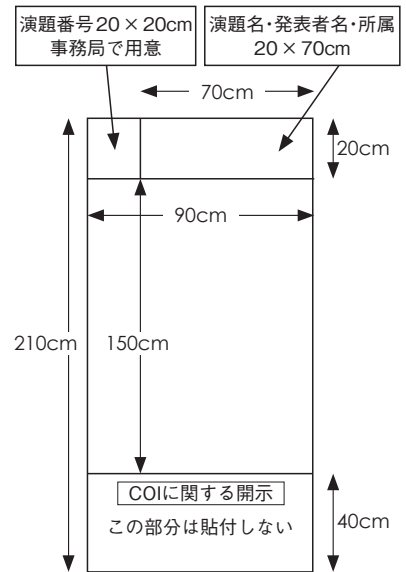

## 3. 座長の先生へ

### A. 7月27日(金)・28日(土)の指定演題の座長の先生へ

①打合せがある場合は、各セッションの打合せにご出席ください。

②打合せ終了後、セッション開始時刻の10分前までには、各会場の「次座長席」にご着席ください。

※打合せの会場・日時については、P.19をご覧ください。

各セッションの打合せは、基本的にセッション開始時刻の45分前から30分間開催いたします。

※当日は定刻でのプログラム進行のため、時間厳守をお願いいたします。

※不明点がございましたら、総合受付までお越しくください。

### B. 一般演題(ポスター)の座長の先生へ

ポスターセッション開始の10分前までに、「ポスター座長受付」(京王プラザホテル南館5F エミネンス前)にお立ち寄りください。時間になりましたら、セッションを開始してください。