

発表・進行に関するご案内

COI (利益相反) に関する開示について

本総会（学術集会）ではすべてのセッションのご発表時に必ず規定のCOIに関するスライド（またはポスター）を提示してください。発表時に口頭での説明は不要です。

規定スライドのダウンロード並びに使用法は第13回日本うつ病学会総会ホームページ (<http://www.c-linkage.co.jp/jsmd13/>) をご覧ください。

発表にあたっての倫理性への配慮

人を扱う研究については、日本精神神経学会の「臨床研究における倫理綱領の補遺」や「患者プライバシー保護に関するガイドライン」等に記載された倫理規約に則し、発表にあたっては十分なインフォームド・コンセントを得て、プライバシーに関する守秘義務を遵守し、個人が特定できないように十分配慮をしてください。

1. 指定演題の発表者の方へ

A. 当日のご案内

- (1) 担当セッションの開始30分前までに、「PC発表データ受付」にデータをお持ちいただき、試写と動作確認を必ずお済ませください。
※各セッションの打ち合わせ開始前にPC発表データ受付をお済ませください。
- (2) 打ち合わせがある場合は、各セッションの打ち合わせにご出席ください。
- (3) セッション開始時刻の10分前までには、各会場の「次演者席」にご着席ください。

B. PC発表データ受付

受付場所：8階 ロビー

受付時間：

8月5日（金）	8:15～18:00
8月6日（土）	8:15～14:30

※各日の最初のセッションは、PC発表データ受付も混み合います。余裕を持ってご来場ください。「PC発表データ受付」での試写とデータ預けは、30分前までにお済ませください。

C. 発表データについて

- ・メディアはUSBフラッシュメモリとCD-Rでの持ち込みに限ります。
- ・Macintoshで作成されたデータには対応できませんので、必ずご自身のPC（OS10以上）を持ち込みください。
- ・会場内に設置するPCはWindows 7、使用ソフトはPowerPoint 2003以降です。
- ・動画使用の場合は必ずご自身のPCを持ち込みください。
- ・音声の使用はできません。
- ・ご提出いただきました発表データは事務局にて責任を持って消去いたします。
- ・文字化けを防ぐため、下記のフォントにて作成してください。
日本語フォント・・・MSゴシック、MSPゴシック、MS明朝、MSP明朝
英語フォント・・・Arial、Arial Black、Century、Century Gothic、Times New Roman

- ・発表に使用するPCは全てXGA（1024×768）に統一されていますので、ご使用のPCの解像度をXGAに合わせてからレイアウトの確認をしてください。
- ・保存ファイル名は『セッション名』と『氏名』を入力してください。
- ・発表データをCD-Rにコピーする際は、必ずファイナライズ（セッションのクローズ・使用したCDのセッションを閉じる）作業を行ってください。この作業を行わなかった場合、データを作成したPC以外でデータを開くことができない場合がありますのでご注意ください。
- ・発表データの言語は基本的に日本語でお願いします。

<パソコンをお持ち込みの場合>

- ・Macintoshで作成されたデータをご使用される場合は、事前にWindowsのパソコンで動作確認をした上でデータをお持ちください。（なお、学会会場にMacintoshはございませんのでご注意ください）
- ・PC本体をお持ち込みの場合でも、バックアップ用データとして、CD-RまたはUSBメモリに保存したデータ必ずご持参ください。
- ・予め、スクリーンセーバー、省電力設定を解除してください。
- ・PCのACアダプターは、各自ご持参ください。
- ・ご自身のPCを使用される場合は、下記図のMini D-sub15ピンの外部出力端子付のPCをご持参ください。なお、VAIO・Macintoshなど一部の（薄型）ノート型PCで、モニター出力端子のMiniD-sub15ピンが装備されていないものがあります。この端子が装備されていないノート型PCをご使用の場合は、付属もしくは別売のアダプターを必ずご持参ください。
※事務局でご用意するのは、通常のMini D-sub15ピンに対応する端子のみとなります。

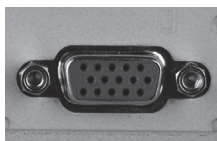

※MiniD-sub 15ピン

D. 発表機材について

- ・発表用の機材はPC（液晶プロジェクター）のみです。スライド、OHP、ビデオ等での発表はできませんのでご注意ください。
- ・演台上には、モニター、キーボード、マウスを設置いたします。ご発表の際は、発表者ご自身により操作をお願いいたします。
- ・会場での技術的なトラブルを避けるため、発表に使用されるPowerPointに他のデータ（静止画・動画・グラフ等）をリンクまたは添付させている場合は、必ずご自身のPCをお持ち込みください。

2. 一般演題(ポスター)発表者の方へ

A. 当日のご案内

ポスター会場：展示場 805

対象演題 P1-01～P2-03、 P2-05～P4-13	貼付日時	8月5日(金) 9:00～10:00
	閲覧日時	8月5日(金) 10:00～15:30/16:00～16:30
	ポスターセッション ※フリーディスカッション方式	8月5日(金) 15:30～16:00
	撤去日時	8月5日(金) 16:30～17:00
対象演題 P2-04、 P4-14～P7-05	貼付日時	8月6日(土) 9:00～10:00
	閲覧日時	8月6日(土) 10:00～13:40/14:10～15:30
	ポスターセッション ※フリーディスカッション方式	8月6日(土) 13:40～14:10
	撤去日時	8月6日(土) 15:30～16:00

※発表者用リボン、押しピンなどはポスターパネル面に設置いたします。使用後は元の状態にお戻しください。

※貼付時間内にポスターを掲示してください。

※発表者（筆頭著者）はセッション時間の間、必ずご自身のポスターの前にお立ちになり、発表・質疑応答等をお願いいたします。複数の発表がある方は、共著者の方にご協力をいただき分担任をお願いいたします。

※指示棒の貸し出しはいたしませんので必要な方はご持参ください。

※撤去時間を過ぎてても掲示されている場合、事務局にて処分（廃棄）させていただきます。

B. ポスターの掲示内容について

(1) ポスターパネルサイズは縦210cm×横90cmです。
掲示範囲は演題番号部分を除く範囲です（右図参照）。

(2) 掲示ポスターは下記の要領で作成してください。

- ① 演題名・発表者名・所属貼付寸法：縦20cm×横70cm
演題名の文字：144pt以上（2行にわたる場合は100pt以上）
発表者名・所属の文字：72pt以上
- ② ポスターの貼付寸法：縦150cm×横90cm
ポスターの文字・本文はできるだけ30pt
- ③ 掲示ポスターの一番下にCOIに関する開示を入れてください。

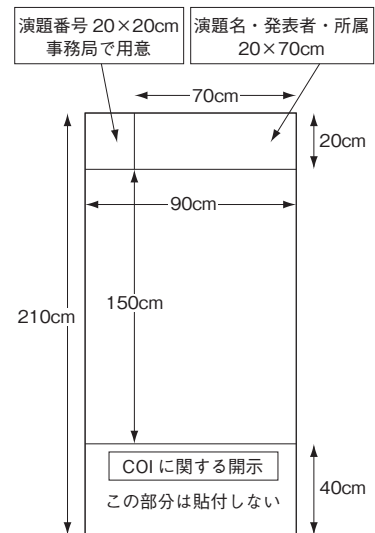

3. 指定演題の座長の先生へ

① 打ち合わせがある場合は、各セッションの打ち合わせに

ご出席ください。※不明な点がございましたら、総合受付までお越しください。

② 打ち合わせ終了後、セッション開始時刻の10分前までに、各会場の「次座長席」にご着席ください。

※当日は定刻でのプログラム進行のため、時間厳守をお願いいたします。