

発表・進行についてのご案内

発表にあたっての倫理性への配慮

人を扱う研究については、世界医師会によるヘルシンキ宣言（その改訂版を含む）および日本精神神経学会の「臨床における倫理綱領」（1997年5月30日、精神神経学雑誌；99、525-531、1997）等に記載された倫理規約に則し、発表にあたっては十分なインフォームド・コンセントを得て、プライバシーに関する守秘義務を遵守し、匿名性を保持し、個人が特定できないように充分配慮をしてください。

1. ポスターを除く全ての発表者の方へ

(1) 当日のご案内

A. 精神薬理学公開集中講座、特別講演、各種セミナー、シンポジウム・特別企画、スタディグループ、受賞講演の発表者の方へ

- ① 担当セッションの開始半日前、遅くとも90分前までに、「講師・招待者受付」（総合案内の手前）にて到着の旨をお知らせください。
※ 参加登録の受付は「講師・招待者受付」で承りますので、総合受付の「会員受付」・「非会員受付」にはお並びにならないようお願いいたします。
- ② PCデータ受付（総合受付の手前）にて発表データの試写を行い、データをお預けください。
※ 各セッションの打合せ開始前にPCデータ受付をお済ませください。
- ③ 各セッション（精神薬理学公開集中講座、特別講演、各種セミナー、シンポジウム、特別企画、スタディグループ、受賞講演）の打合せにご出席いただきました後、セッション開始時刻の10分前までには、各会場の「次演者席」にご着席ください。
※ 打合せの会場・日時については、P.20をご覧ください。
各セッションの打合せは、基本的にセッション開始時刻の45分前から30分間開催いたします。

B. 一般演題（口演）の発表者の方へ

- ① 発表開始の半日前、遅くとも90分前までに、PCデータ受付にて発表データの試写を行い、データをお預けください。
- ② 発表開始の15分前までには、各会場の「次演者席」にご着席ください。

C. PCデータ受付

- ① 受付時間 9月14日（火） 12:00～18:00
9月15日（水） 7:30～18:30
9月16日（木） 7:30～17:30
9月17日（金） 8:00～13:00
※ 各日の最初のセッションは、PCデータ受付も混み合います。余裕を持ってご来場ください。
PCデータ受付は、発表の半日前、遅くとも90分前までにお済ませください。
- ② 手順
お持込みのPC本体（WindowsまたはMacintosh）またはCD-R、USBメモリ（Windowsフォーマットのみ）をご提出いただき、必ず動作確認の上、正常動作であることをお確かめください。
※ セッション終了後、お預かりした発表データは合同年会事務局にて責任を持って破棄いたします。

(2) 発表時間

- ① 一般講演（口演）：発表12分・質疑応答8分、合計20分です。
- ② 一般演題以外のセッション：オーガナイザーまたは司会・座長の指示に従ってください。
※ 発表終了1分前に時計ランプが「黄色」、終了時には「赤色」が点灯いたします。
今回の合同年会ではディスカッションを重要視しております。皆様の活発な討論を期待いたしております。但し発表/討論時間の厳守にご協力くださいますようお願い申し上げます。
※ その他会場内で不明な点やお困りの点などございましたら、係員にお気軽にお尋ねください。

(3) 発表データについて

- ① 発表データはWindows OS/PowerPoint (2000以上のバージョン) にて作成・編集をお願いします。当日事務局にて準備するPCはWindowsXP PowerPoint2002 (XP) /2003/2007です。
 - ② 文字化けを防ぐため、下記のフォントにて作成してください。
日本語フォント・・・MSゴシック、MSPゴシック、MS明朝、MSP明朝
英語フォント・・・Arial、Arial Black、Century、Century Gothic、Times New Roman
 - ③ 作成した発表データには下記に従ってファイル名を付けて保存してください。(氏名以外全て半角)
[例]
・一般演題(口演)：「演題番号(半角スペース)氏名」→O2-5 仙台太郎
・シンポジウム・セミナー等：「セッション名(半角スペース)氏名」→シンポジウム1 仙台花子
 - ④ 発表データをCD-Rにコピーする際は、必ずファイナライズ(セッションのクローズ・使用したCDのセッションを閉じる)作業を行なってください。この作業を行わなかった場合、データを作成したPC以外でデータを開くことができなくなり、発表が不可能になりますのでご注意ください。
 - ⑤ CD-R、USBメモリの場合
・Windowsフォーマットのものに限定します。Macintoshフォーマットには対応しかねますのでご注意ください。
・CD-R、USBメモリは当日発表の完全データのみを保存してご用意ください。
- ※⑥ 発表データの言語は日本語・英語どちらでも可とします。

＜パソコンまたはMacintoshをお持ちの場合＞

- ① アニメーションや画面切替等効果がある場合や、Macintoshでの発表を希望される方はご自身のPCをお持ちください。発表の際は、発表者ご本人が演題に設置してあるキーボードを操作していただきます。
- ② OSはWindows (Windows2000以上)、Macintosh (MacOS9.2以上) が使用できます。
- ③ Windows Vistaでデータを作成された場合は、ご自身のPCお持込を推奨いたします。
- ④ 使用するアプリケーションソフトはPowerPointのみとさせていただきます。
- ⑤ PC本体持込みの場合でも、バックアップ用データとして、CD-RまたはUSBメモリに保存したデータを必ずお持ちください。
- ⑥ PCのACアダプターは、各自ご持参ください。
- ⑦ 会場で用意するPCケーブルコネクタの形状はMiniD-sub 15ピンです。この形状に合ったPCをご用意いただくか、この形状に変換するコネクタをご用意ください。特に、Macintoshは必ず付属の変換コネクタをご持参ください。

※MiniD-sub 15ピン



(4) 発表機材について

- ① 発表用の機材はPC(液晶プロジェクター)のみです。スライド、OHP、ビデオ等での発表は出来ませんのでご注意ください。
- ② 舞台上には、モニター、テンキー、マウスを設置いたします。ご発表の際は、ご発表者ご本人により操作をお願いいたします。
PCの解像度はXGA(1024×768)まで対応可能です。また、PC発表は一面投射とします。
- ③ 会場での技術的なトラブルを避けるため、発表に使用されるPowerPointに他のデータ(静止画・動画・グラフ等)をリンクまたは添付させている場合は、必ずご自身のPC本体をお持込みください。

2. 一般演題（ポスター）発表者の方へ

A. 当日のご案内

- (1) ポスター会場とスケジュールは以下の通りです。

ポスターは発表日に関わらず、期間中、ご掲示いただきますようお願いいたします。貼付は学会初日9月15日（水）の10時30分までにお願います。9月16日に発表を終えたポスターも最終日までご掲示いただき、撤去は9月17日（金）のポスター討論の後にお願いたします。

会場	区分	9月14日（火）	9月15日（水）	9月16日（木）	9月17日（金）
2階 「桜1+2」	貼付	18:00～20:00	8:00～10:30 ※10:30までに 貼り終えてください。	-	-
	閲覧	-	10:30～19:30	8:00～15:30	8:00～15:00
	討論	-	-	15:30～16:30	15:00～16:00
	撤去	-	-	-	16:10～17:00

※撤去時間が過ぎてても外されずに残っているポスターは、事務局にて処分させていただきます。

- (2) 発表者用リボン、押しピンなどはポスターパネルに設置してあります。使用後は、元の位置に戻してください。
- (3) ポスターパネル左上に、合同年会事務局が準備した演題番号表示があります。各自、該当するパネルを使用してください。
- (4) 発表形式と時間

フリーディスカッション形式とします。発表と討論は、ポスターの前で行います。

発表者（筆頭著者）は下記のポスターセッションの間、

9月16日（木） 15:30～16:30（P1-で始まる演題番号）

9月17日（金） 15:00～16:00（P2-で始まる演題番号）

必ずご自身のポスターの前にお立ちになり、発表・質疑応答等をお願いいたします。複数の発表がある方は、共著者の方にもご協力をいただき分担をお願いいたします。

会場で配布する発表者用リボンをわかりやすい場所に着けてください。

B. ポスターの掲示について

- (1) ポスターパネルサイズは

縦210cm×横120cmです。

掲示範囲は演題番号部分を除く範囲です。

（右図参照）

- (2) ポスター掲示は右記の要領で作成してください。

- ① 演題名・発表者名・所属添付寸法・・・縦20cm×横70cm
 ・演題名の文字：144pt以上（2行にわたる場合は100pt以上）
 ・発表者名・所属の文字：72pt以上
- ② ポスターの貼付寸法・・・縦160cm×横120cm
 推奨ポスターサイズは、縦150cm×横100cmです。
 （大判印刷B0に準じます）
 ・ポスターの文字（本文）：できるだけ30pt以上

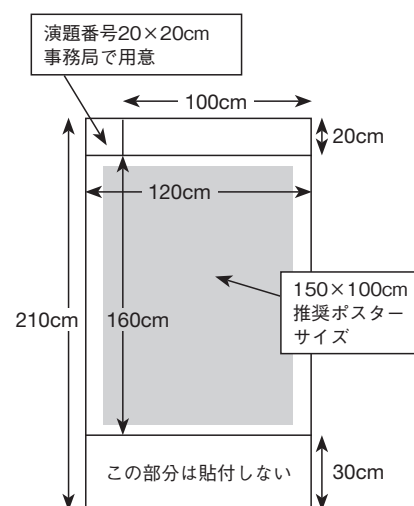

3. 司会・座長の先生へのお願い

A. 特別講演、精神薬理学公開集中講座、各種セミナー、シンポジウム・特別企画、スタディグループ、受賞講演の司会の先生へ

- (1) ご担当セッション開始の60分前までに、「講師・招待者受付」にお立寄りください。
- (2) 連絡事項をご確認の上、各セッションの打合せにご出席ください。
- (3) 打合せ終了後、セッション開始の10分までに会場内の「次座長席」にお着きください。

B. 一般演題（口演）の座長の先生へ

- (1) ご担当セッション開始の30分前までに、「一般演題座長受付」にお立寄りください。
- (2) 連絡事項をご確認の上、セッション開始の10分までに「次座長席」にお着きください。

4. 各セッションの打合せ時間のご案内

下記の通り、各セッションの打合せ時間を設定いたします。各セッションの登壇者の方はご出席ください。
打合せの場所は、精神薬理学公開集中講座は1階「控室A」、その他は3階「小会議室8」です。

セッション名	打合せ日時		
精神薬理学公開集中講座	9月14日(火)	11:30～15:00	
CNP治験教育セミナー	9月15日(水)	8:15～8:45	
シンポジウム1			
シンポジウム2			
特別講演1		10:30～11:00	
シンポジウム3		12:45～13:15	
シンポジウム4			
シンポジウム5			
シンポジウム6			
スタディグループ1		17:25～17:55	
スタディグループ2			
スタディグループ3			
スタディグループ4			
シンポジウム7		9月17日(金)	10:30～11:00
シンポジウム8			
特別講演3			
シンポジウム9	12:45～13:15		
シンポジウム10			
シンポジウム11	15:45～16:15		
ミニシンポジウム			
スタディグループ5			
スタディグループ6			
スタディグループ7	9月17日(金)		8:15～8:45
NP精神科専門薬剤師精神医学セミナー			
シンポジウム12			
シンポジウム13			10:15～10:45
CNPポール・ヤンセン賞受賞講演		12:45～13:15	
シンポジウム14			
シンポジウム15			
特別企画			

※CNP第10回臨床精神神経薬理学
セミナーの打合せはございません。

※共催セミナーの控室は下記の通りです。

セッション名	使用日時	場 所
ランチョンセミナー 1	9月15日(水)	10:50～14:20 大ホール控室A
ランチョンセミナー 2		10:50～14:20 大ホール控室6
ランチョンセミナー 3		10:50～14:20 大ホール控室7
イブニングセミナー 1		15:30～19:00 大ホール控室A
イブニングセミナー 2		15:30～19:00 大ホール控室6
イブニングセミナー 3		15:30～19:00 大ホール控室7
ランチョンセミナー 5	9月16日(木)	10:50～14:20 大ホール控室A
ランチョンセミナー 6		10:50～14:20 大ホール控室6
ランチョンセミナー 7		10:50～14:20 大ホール控室7
ランチョンセミナー 8		10:50～14:20 大ホール控室5
ランチョンセミナー 9	9月17日(金)	10:30～14:00 大ホール控室A
ランチョンセミナー 10		10:30～14:00 大ホール控室6
ランチョンセミナー 11		10:30～14:00 大ホール控室7
ランチョンセミナー 12		10:30～14:00 大ホール控室5